

Waste Electrical & Electronic Equipment

Disposal of Electric Equipment (applicable in the E.U. and other countries with separate collection systems)

ENGLISH: This symbol on the product or its packaging means that this product must not be treated as unsorted household waste. In accordance with EU Directive 2012/19/EU on Waste Electrical and Electronic Equipment (WEEE), this electrical product must be disposed of in accordance with the user's local regulations for electrical or electronic waste. Please dispose of this product by returning it to your local point of sale or recycling pickup point in your municipality.

DEUTSCH: Dieses auf dem Produkt oder der Verpackung angebrachte Symbol zeigt an, dass dieses Produkt nicht mit dem Hausmüll entsorgt werden darf. In Übereinstimmung mit der Richtlinie 2012/19/EU des Europäischen Parlaments und des Rates über Elektro- und Elektronik-Altgeräte (WEEE) darf dieses Elektrogerät nicht im normalen Hausmüll oder dem Gelben Sack entsorgt werden. Wenn Sie dieses Produkt entsorgen möchten, bringen Sie es bitte zur Verkaufsstelle zurück oder zum Recycling-Sammelpunkt Ihrer Gemeinde.

ESPAÑOL: Este símbolo en el producto o su embalaje indica que el producto no debe tratarse como residuo doméstico. De conformidad con la Directiva 2012/19/EU de la UE sobre residuos de aparatos eléctricos y electrónicos (RAEE), este producto eléctrico no puede desecharse se con el resto de residuos no clasificados. Deshágase de este producto devolviéndolo a su punto de venta o a un punto de recolección municipal para su reciclaje.

FRANÇAIS: Ce symbole sur le produit ou son emballage signifie que ce produit ne doit pas être traité comme un déchet ménager. Conformément à la Directive 2012/19/EU sur les déchets d'équipements électriques et électroniques (DEEE), ce produit électrique ne doit en aucun cas être mis au rebut sous forme de déchet municipal non trié. Veuillez vous débarrasser de ce produit en le renvoyant à son point de vente ou au point de ramassage local dans votre municipalité, à des fins de recyclage.

POLSKI: Je li na produkcie lub jego opakowaniu umieszczone ten symbol, wówczas w czasie użycia nie wolno wyrzucać tego produktu wraz z odpadami komunalnymi. Zgodnie z Dyrektywą Nr 2012/19/EU w sprawie zużyciu tego sprzętu elektrycznego i elektronicznego (WEEE), niniejszego produktu elektrycznego nie wolno usuwać jako nieposortowanego odpadu komunalnego. Prosimy o usunięcie niniejszego produktu poprzez jego zwrot do punktu zakupu lub oddanie do miejscowego komunalnego punktu zbiórki odpadów przeznaczonych do recyklingu.

ITALIANO: Questo simbolo sul prodotto o sulla relativa confezione indica che il prodotto non va trattato come un rifiuto domestico. In ottemperanza alla Direttiva UE 2012/19/EU sui rifiuti di apparecchiature elettriche ed elettroniche (RAEE), questo prodotto elettrico non deve essere smaltito come rifiuto municipale misto. Si prega di smaltire il prodotto riportandolo al punto vendita o al punto di raccolta municipale locale per un opportuno riciclaggio.

Warranty at: | Garantie bei: | Garantía en: | Garantie à: | Gwarancja na: | Garanzia a:
manhattanproducts.com

EN MÉXICO: Póliza de Garantía Manhattan — Datos del importador y responsable ante el consumidor IC Intracom México, S.A.P.I. de C.V. • Av. Interceptor Poniente # 73, Col. Parque Industrial La Joya, Cuautitlán Izcalli, Estado de México, C.P. 54730, México. • Tel. (55)1500-4500 • La presente garantía cubre los siguientes productos contra cualquier defecto de fabricación en sus materiales y mano de obra. — A. Garantizamos los productos de limpieza, aire comprimido y consumibles, por 60 días a partir de la fecha de entrega, o por el tiempo en que se agote totalmente su contenido por su propia función de uso, lo que suceda primero. B. Garantizamos los productos con partes móviles por 3 años. C. Garantizamos los demás productos por 5 años (productos sin partes móviles), bajo las siguientes condiciones: 1) Todos los productos a que se refiere esta garantía, ampara su cambio físico, sin ningún cargo para el consumidor. 2) El comercializador no tiene talleres de servicio, debido a que los productos que se garantizan no cuentan con reparaciones, ni refacciones, ya que su garantía es de cambio físico. 3) La garantía cubre exclusivamente aquellas partes, equipos o sub-ensambles que hayan sido instaladas de fábrica y no incluye en ningún caso el equipo adicional o cualesquiera que hayan sido adicionados al mismo por el usuario o distribuidor. • Para hacer efectiva esta garantía bastará con presentar el producto al distribuidor en el domicilio donde fue adquirido o en el domicilio de IC Intracom México, S.A.P.I. de C.V., junto con los accesorios contenidos en su empaque, acompañado de su póliza debidamente llenada y sellada por la casa vendedora (indispensable el sello y fecha de compra) donde lo adquirió, o bien, la factura o ticket de compra original donde se mencione claramente el modelo, número de serie (cuando aplique) y fecha de adquisición. Esta garantía no es válida en los siguientes casos: Si el producto se hubiese utilizado en condiciones distintas a las normales; si el producto no ha sido operado conforme a los instructivos de uso; o si el producto ha sido alterado o tratado de ser reparado por el consumidor o terceras personas.

Regulatory Statements

FCC Class B

This equipment has been tested and found to comply with the limits for a Class B digital device, pursuant to Part 15 of Federal Communications Commission (FCC) Rules. These limits are designed to provide reasonable protection against harmful interference in a residential installation. This equipment generates, uses and can radiate radio frequency energy, and if not installed and used in accordance with the instructions may cause harmful interference to radio communications. However, there is no guarantee that interference will not occur in a particular installation. If this equipment does cause harmful interference to radio or television reception, which can be determined by turning the equipment off and on, the user is encouraged to try to correct the interference by one or more of the following measures: reorient or relocate the receiving antenna; increase the separation between the equipment and the receiver; connect the equipment to an outlet on a circuit different from the receiver; or consult the dealer or an experienced radio/TV technician for help.

CE

ENGLISH: This device complies with the requirements of CE 2014/30/EU and/or 2014/35/EU. The Declaration of Conformity for is available at:
DEUTSCH: Dieses Gerät entspricht der CE 2014/30/EU und / oder 2014/35/EU. Die Konformitätserklärung für dieses Produkt finden Sie unter:
ESPAÑOL: Este dispositivo cumple con los requerimientos de CE 2014/30/EU y / o 2014/35/EU. La declaración de conformidad esta disponible en:
FRANÇAIS: Cet appareil satisfait aux exigences de CE 2014/30/EU et / ou 2014/35/EU. La Déclaration de Conformité est disponible à:
POLSKI: Urządzenie spełnia wymagania CE 2014/30/EU i / lub 2014/35/EU. Deklaracja zgodności jest na stronie internetowej producenta:
ITALIANO: Questo dispositivo è conforme alla CE 2014/30/EU e / o 2014/35/EU. La dichiarazione di conformità è disponibile al:

support.manhattanproducts.com/barcode/102476



North & South America	Asia & Africa	Europe
IC Intracom Americas 550 Commerce Blvd. Oldsmar, FL 34677, USA	IC Intracom Asia 4-F, No. 77, Sec. 1, Xintai 5th Rd. Xizhi Dist., New Taipei City 221, Taiwan	IC Intracom Europe Lohbächer Str. 7 D-58553 Halver, Germany

All trademarks and trade names are the property of their respective owners. © IC Intracom. All rights reserved. Manhattan is a trademark of IC Intracom, registered in the U.S. and other countries.

Power Delivery Wall Charger and Travel Adapter Instructions

Model 102476

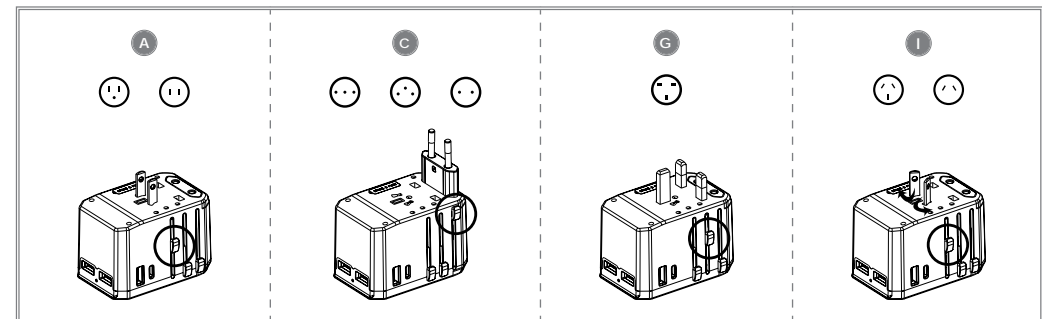
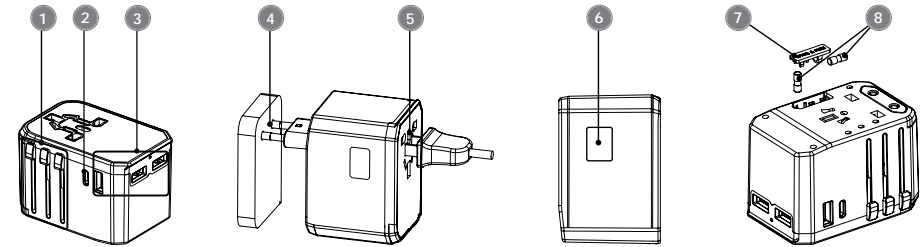

Power Devices

- Slide out the plug for your region (see figures of plug types A, C, G & I) until it snaps into place.
- Connect a compatible device to the PD port with USB-C cable.
- Connect up to three compatible devices to the USB ports with USB-A cable.
- Plug the charger into a power outlet.
- Plug the power cord from a device into the universal outlet.

Disconnect from Power

- Unplug the adapter when it is not in use.
- Press the release button to retract the slider.

Replace an Overloaded Fuse

- Unplug the adapter and remove the SPARE &

FUSE cover to access the replacement fuse.

- Remove the defective fuse and replace with a new one. Use only 8-amp fuses.

Notes:

- Max. power:**
USB-A = 12 W per port (5 V / 2.4 A);
USB-C = 45 W (drops to 30 W if USB-A is plugged in)
Outlet = 1,840 W at 230 V, 880 W at 110 V; do not use this adapter with devices that need more power
- This adapter does not convert voltage. Make sure the device you plug in supports dual voltage or matches the voltage of your location.

For specifications, visit manhattanproducts.com.



manhattanproducts.com

Important: Read before use. • Importante: Leer antes de usar.

DEUTSCH: Power Delivery USB-Ladegerät und Reiseadapter Schalten Sie Ihre Geräte ein

- 1 Schieben Sie den Stecker für Ihre Region heraus (siehe Abbildungen der Steckertypen A, C, G & I), bis er einrastet.
- 2 Schließen Sie ein kompatibles Gerät mit einem USB-C-Kabel an den PD-Anschluss an.
- 3 Schließen Sie bis zu drei kompatible Geräte mit einem USB-A-Kabel an die USB-Anschlüsse an.
- 4 Schließen Sie das Ladegerät an eine Steckdose an.
- 5 Stecken Sie das Netzkabel eines Geräts in die Universalsteckdose.

Trennen von der Stromversorgung

- Ziehen Sie den Adapter aus der Steckdose, wenn er nicht in Gebrauch ist.
- 6 Drücken Sie auf den Entriegelungsknopf, um den Schieber zurückzuziehen.

Ersetzen einer überbelasteten Sicherung

- 7 Ziehen Sie den Adapter aus der Steckdose und entfernen Sie die SPARE & FUSE-Abdeckung,

um auf die Ersatzsicherung zuzugreifen.

- 8 Entfernen Sie die defekte Sicherung und ersetzen Sie sie durch eine neue. Verwenden Sie nur 8-Ampere-Sicherungen.

Anmerkungen:

- **Max. Strom:**
 - USB-A = 12 W pro Anschluss (5 V / 2,4 A);
 - USB-C = 45 W (sinkt auf 30 W, wenn USB-A eingesteckt ist)
- **Steckdose** = 1,840 W bei 230 V, 880 W bei 110 V; verwenden Sie diesen Adapter nicht mit Geräten, die mehr Leistung benötigen
- Dieser Adapter wandelt keine Spannung um. Vergewissern Sie sich, dass das Gerät, das Sie an die Stromversorgung anschließen, doppelte Spannung unterstützt oder mit der Spannung Ihres Standorts übereinstimmt.

Die Spezifikationen finden Sie auf manhattanproducts.com.

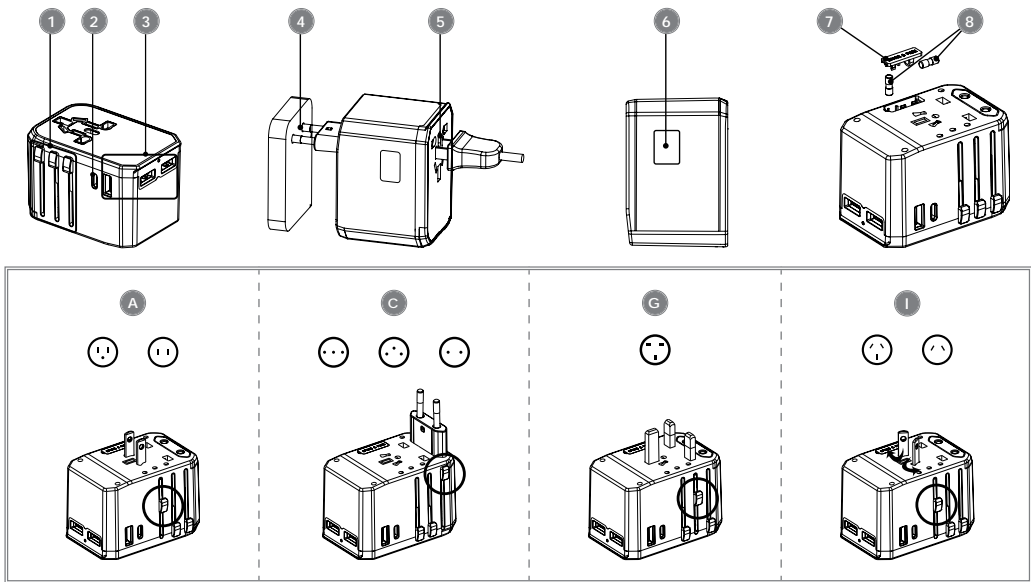

ESPAÑOL: Cargador de pared para viaje PD - 45 W

Alimenta tus dispositivos

- 1 Deslice el enchufe de su región (ver las figuras de los tipos de enchufe A, C, G e I) hasta que encaje en su lugar.
- 2 Conecte un dispositivo compatible al puerto PD con un cable USB-C.
- 3 Conecte hasta tres dispositivos compatibles a los puertos USB con el cable USB-A.
- 4 Enchufe el cargador en una toma de corriente.
- 5 Conecte el cable de energía de un dispositivo a la toma de corriente universal.

Desconecte de la Corriente

- Desconecte el adaptador cuando no esté en uso.
- 6 Presione el botón de apertura para guardar el deslizador.

Reemplace el Fusible Sobrecargado

- 7 Desconecte el adaptador y retire la tapa de SPARE

& FUSE para acceder al fusible de repuesto.

- 8 Retire el fusible defectuoso y reemplácelo con uno nuevo. Sólo use fusibles de 8 amperios.

Notas:

- **Corriente máxima:**
 - USB-A = 12 W por puerto (5 V / 2,4 A);
 - USB-C = 45 W (disminuye a 30 W si el USB-A está conectado)
- **Salida** = 1,840 W a 230 V, 880 W a 110 V; no use este adaptador con dispositivos que necesiten más energía
- Este adaptador no convierte el voltaje. Asegúrese de que el dispositivo que conecte sea compatible con doble voltaje o coincida con el voltaje de su ubicación.

Para más especificaciones, visite manhattanproducts.com.

FRANÇAIS : Chargeur mural Power Delivery et adaptateur de voyage

Alimentez vos appareils

- 1 Faites glisser la fiche de votre région (voir les figures des types de fiches A, C, G et I) jusqu'à ce qu'elle s'enclenche.
- 2 Connectez un appareil compatible au port PD à l'aide d'un câble USB-C.
- 3 Connectez jusqu'à trois appareils compatibles aux ports USB avec le câble USB-A.
- 4 Branchez le chargeur sur une prise de courant.
- 5 Branchez le câble d'alimentation d'un appareil dans la prise universelle.

Déconnectez du réseau électrique

- Débranchez l'adaptateur lorsqu'il n'est pas utilisé.
- 6 Appuyez sur le bouton de rétracter le curseur.

Remplacez un fusible surchargé

- 7 Débranchez l'adaptateur et retirez le couvercle SPARE & FUSE pour accéder au fusible de remplacement.
- 8 Retirez le fusible défectueux et remplacez-le par un

nouveau. N'utilisez que des fusibles de 8 ampères.

Remarques :

- **Max. puissance :**
 - USB-A = 12 W par port (5 V / 2,4 A) ;
 - USB-C = 45 W (passe à 30 W si l'USB-A est branché)
- **Prise de courant** = 1 840 W à 230 V, 880 W à 110 V ; ne pas utiliser cet adaptateur avec des appareils nécessitant plus de puissance

- Cet adaptateur ne convertit pas le voltage. Assurez-vous que l'appareil que vous branchez supporte la double tension ou correspond à la tension de votre emplacement.

Vous trouvez les spécifications sur manhattanproducts.com.

POLSKI: Zasilacz Sieciowy Power Delivery z Adapterem Wtyku Zasilania

Zasil swoje urządzenie

- 1 Wsuń wtyczkę swojego regionu (patrz rysunki typów wtyczek A, C, G i I), a zatrzask nie siłą w miejscu.
- 2 Podłącz urządzenie kompatybilne do portu PD za pomocą kabla USB-C.
- 3 Do portów USB możesz podłączyć maksymalnie trzy urządzenia kompatybilne za pomocą kabla USB-A.
- 4 Podłącz ładowarkę do gniazdka elektrycznego.
- 5 Podłącz przewód zasilający do urządzenia do gniazdka uniwersalnego.

Odłącz od zasilania

- Gdy adapter nie jest używany, należy go odłączyć.
- 6 W celu wsunięcia suwaka nacisnij przycisk zwalniający.

Wymień przepalony bezpiecznik

- 7 Odłącz adapter i zdejmij pokrywę oznaczoną napisem „SPARE & FUSE”, aby uzyskać dostęp do zapasowego bezpiecznika.

- 8 Wymień uszkodzony bezpiecznik i wymień go na nowy. Korzystaj wyłącznie z bezpieczników 8-ampierowych.

Uwagi:

- **Maks. moc:**
 - USB-A = 12 W na port (5 V / 2,4 A);
 - USB-C = 45 W (spada do 30 W w przypadku podłączenia USB-A)
- **Wygładzenie** = 1.840 W przy 230 V, 880 W przy 110 V. Nie należy używać adaptera z urządzeniami, które wymagają większej mocy
- Adapter nie konwertuje napięcia. Upewnij się, że podłączone urządzenie obsługuje podwójne napięcie lub jest zgodne z napięciem w Twojej lokalizacji.

Specyfikacja techniczna dostępna jest na stronie manhattanproducts.com.

ITALIANO: Caricatore a muro e adattatore da viaggio

Alimenta i tuoi dispositivi

- 1 Far scorrere la spina per la propria regione (vedere le figure dei tipi di spina A, C, G & I) fino a quando non scatta in posizione.
- 2 Collegare un dispositivo compatibile alla porta PD con cavo USB-C.
- 3 Collegare fino a tre dispositivi compatibili alle porte USB con cavo USB-A.
- 4 Collegare il caricatore a una presa di alimentazione.
- 5 Collegare il cavo di alimentazione di un dispositivo alla presa universale.

Scollegamento dall'alimentazione

- Scollegare l'adattatore quando non è in uso.
- 6 Premere il pulsante di rilascio per fare rientrare il cursore.

Sostituire un fusibile sovraccarico

- 7 Scollegare l'adattatore e rimuovere il coperchio

SPARE & FUSE per accedere al fusibile di ricambio.

- 8 Rimuovere il fusibile difettoso e sostituirlo con uno nuovo. Utilizzare solo fusibili da 8 ampere.

Note:

- **Potenza max.:**
 - USB-A = 12 W per porta (5 V / 2,4 A);
 - USB-C = 45 W (scende a 30 W se USB-A è collegato)
- **Uscita** = 1.840 W a 230 V, 880 W a 110 V; non utilizzare questo adattatore con dispositivi che richiedono maggiore potenza

- Questo adattatore non converte la tensione. Accertarsi che il dispositivo collegato supporti la doppia tensione o che corrisponda alla tensione della propria postazione.

Per ulteriori specifiche, visita il sito manhattanproducts.com.