

## Warranty Information

**English:** For warranty information, go to [manhattanproducts.com/warranty](http://manhattanproducts.com/warranty).

**Deutsch:** Garantieinformationen finden Sie unter [manhattanproducts.com/warranty](http://manhattanproducts.com/warranty).

**Español:** Si desea obtener información sobre la garantía, visite [manhattanproducts.com/warranty](http://manhattanproducts.com/warranty).

**Français:** Pour consulter les informations sur la garantie, visitez [manhattanproducts.com/warranty](http://manhattanproducts.com/warranty).

**Polski:** Informacje dotyczącej gwarancji znajdują się na stronie [manhattanproducts.com/warranty](http://manhattanproducts.com/warranty).

**Italiano:** Per informazioni sulla garanzia, accedere a [manhattanproducts.com/warranty](http://manhattanproducts.com/warranty).

**En México:** Póliza de Garantía Manhattan — Datos del importador y responsable ante el consumidor IC Intracom México, S.A.P.I. de C.V. • Av. Interceptor Poniente # 73, Col. Parque Industrial La Joya, Cuautitlán Izcalli, Estado de México, C.P. 54730, México. • Tel. (55)1500-4500

La presente garantía cubre los siguientes productos contra cualquier defecto de fabricación en sus materiales y mano de obra.

- Garantizamos los productos de limpieza, aire comprimido y consumibles, por 60 días a partir de la fecha de entrega, o por el tiempo en que se agote totalmente su contenido por su propia función de uso, lo que suceda primero.
- Garantizamos los productos con partes móviles por 3 años.
- Garantizamos los demás productos por 5 años (productos sin partes móviles), bajo las siguientes condiciones:

- Todos los productos a que se refiere esta garantía, ampara su cambio físico, sin ningún cargo para el consumidor.
- El comercializador no tiene talleres de servicio, debido a que los productos que se garantizan no cuentan con reparaciones, ni refacciones, ya que su garantía es de cambio físico.
- La garantía cubre exclusivamente aquellas partes, equipos o sub-ensambles que hayan sido instaladas de fábrica y no incluye en ningún caso el equipo adicional o cualesquiera que hayan sido adicionados al mismo por el usuario o distribuidor.

Para hacer efectiva esta garantía bastará con presentar el producto al distribuidor en el domicilio donde fue adquirido o en el domicilio de IC Intracom México, S.A.P.I. de C.V., junto con los accesorios contenidos en su empaque, acompañado de su póliza debidamente llenada y sellada por la casa vendedora (indispensable el sello y fecha de compra) donde lo adquirió, o bien, la factura o ticket de compra original donde se mencione claramente el modelo, número de serie (cuando aplique) y fecha de adquisición. Esta garantía no es válida en los siguientes casos: Si el producto se hubiese utilizado en condiciones distintas a las normales; si el producto no ha sido operado conforme a los instructivos de uso; o si el producto ha sido alterado o tratado de ser reparado por el consumidor o terceras personas.

[manhattanproducts.com](http://manhattanproducts.com)

### North & South America

IC Intracom Americas  
550 Commerce Blvd.  
Oldsmar, FL 34677 USA

### Asia & Africa

IC Intracom Asia  
4-F, No. 77, Sec. 1, Xintai 5th Rd.  
Xizhi Dist., New Taipei City 221, Taiwan

### Europe

IC Intracom Europe  
Löhbacher Str. 7  
D-58553 Halver, Germany

All trademarks and trade names are the property of their respective owners.

Alle Marken und Markennamen sind Eigentum Ihrer jeweiligen Inhaber.

Todas las marcas y nombres comerciales son propiedad de sus respectivos dueños.

Toutes les marques et noms commerciaux sont la propriété de leurs propriétaires respectifs.

Wszystkie znaki towarowe i nazwy handlowe należą do ich właścicieli.

Tutti i marchi registrati e le dominazioni commerciali sono di proprietà dei loro rispettivi proprietari.

© IC Intracom. All rights reserved. Manhattan is a trademark of IC Intracom, registered in the U.S. and other countries.

Printed on recycled paper.

MH-461221\_OiG-0616\_REV5.02

# Universal LCD Full-Motion Large-Screen Wall Mount **Instructions** Model 461221

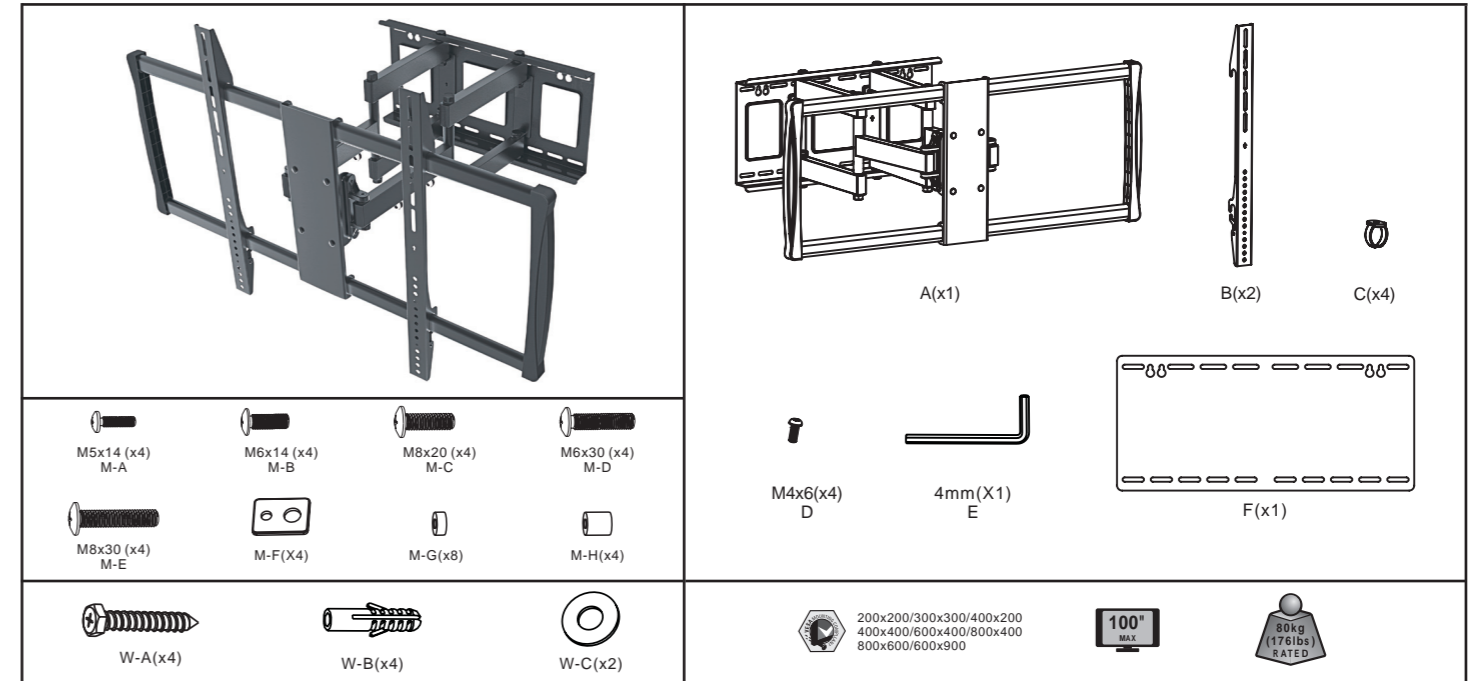

## English: Universal LCD Full-Motion Large-Screen Wall Mount

### Safety Precautions

- Use with products heavier than the rated weights indicated may result in instability, causing possible injury.
- Be sure that you understand all instructions before you begin assembly. Ensure that you have received all parts according to the component checklist prior to installation.
- Safety gear and proper tools must be used. This product should only be installed by professionals.
- This product is designed to be installed on wood stud walls, solid concrete walls or brick walls.
- Make sure that the supporting surface will safely support the combined weight of the equipment and all attached hardware and components.
- Use the mounting screws provided and DO NOT OVER TIGHTEN mounting screws.
- This product is intended for indoor use only.
- Maintenance: Check that the bracket is secure and safe to use at regular intervals (at least every three months).

## Deutsch: Universal Wandhalterung für Großbildschirme, neig- und schwenkbar

### Sicherheitshinweise

- Die Verwendung mit Produkten, die das zulässige Gewicht überschreiten, kann Schäden und Verletzungen verursachen.
- Lesen Sie alle Anweisungen vor dem Zusammenbau sorgfältig durch. Prüfen Sie vor der Montage, dass alle Teile auf der Teileliste im Lieferumfang enthalten sind.
- Es müssen Sicherheitsausrüstung und passendes Werkzeug verwendet werden. Die Montage des Produktes sollte nur von Fachleuten durchgeführt werden.
- Dieses Produkt kann auf Wänden mit Fachwerk, massiven Beton- oder Steinwänden montiert werden.
- Achten Sie darauf, dass alle tragenden Oberflächen das gesamte Gewicht von Geräten und allen zusätzlichen Bauteilen sicher tragen können.
- Verwenden Sie nur die mitgelieferten Schrauben und ZIEHEN SIE SIE NICHT ZU FEST AN.
- Dieses Produkt sollte nur in Innenbereichen verwendet werden.
- Wartung: Die Halterungsklammer regelmäßig auf Sicherheit und Stabilität prüfen (am besten alle drei Monate).

## Español: Montaje Universal Full Motion de Pared para Pantallas Grandes

### Precauciones de seguridad

- Utilizar con productos de mayor peso al indicado en los límites de peso podría ocasionar inestabilidad y posibles heridas personales.
- Antes de ensamblar, procure haber entendido todas las instrucciones. Asegúrese de que haya recibido todas las piezas según la lista de verificación de componentes para la instalación.
- Se debe usar tanto equipo de seguridad, así como las herramientas apropiadas. Este producto solo debe ser instalado por profesionales.
- Este producto está diseñado para instalaciones en paredes de madera sólida, concreto sólido o bloques.
- Asegúrese de que la superficie de fijación sostenga de manera segura el peso total de equipo y todos sus componentes y hardware.
- Utilice los tornillos de ensamble suministrados y NO aplique demasiada tensión a los tornillos.
- Este producto está diseñado exclusivamente para uso en interiores.
- Mantenimiento: Compruebe periódicamente que el soporte esté asegurado y listo para usar (al menos cada tres meses).

## Français: Support de montage mural mobile universel pour grand écran LCD

### Précautions de sécurité

- L'utilisation de produits plus lourds que les poids nominaux indiqués peut entraîner une instabilité causant des blessures potentielles.
- Avant de commencer l'assemblage, assurez-vous que vous comprenez toutes les instructions et que vous avez reçu toutes les pièces selon la liste de vérification des composants.
- Vous devez utiliser un équipement de sécurité et des outils adaptés. Ce produit devrait être installé uniquement par des professionnels.
- Ce produit est conçu pour être installé sur des murs avec poteaux en bois, des murs en béton massif ou murs en brique.
- Assurez-vous que la surface de soutien supporte en sécurité le poids combiné de l'équipement et de tous les matériaux et composants associés.
- Utilisez les vis de montage fournies et NE SERREZ PAS TROP les vis de montage.
- Ce produit est conçu pour une utilisation en intérieur uniquement.
- A intervalles réguliers (au moins tous les trois mois) vérifiez que le support est d'utilisation sûre et stable.

## Polski: Uniwersalny Uchwyt ścienny do Dużych TV LCD z Pełną Regulacją

### rodki ostro no ci

- Używajcie wraz ze stojakiem produktów cięższych od podanego obciążenia znamionowego moe i prowadzcie jego niestabilno ci oraz powodowa potencjalne szkody.
- Przed rozpoczcieciem montau upewnij si , e rozumiesz wszystkie instrukcje oraz dodatkowe informacje dotyczce bezpiecze stwa. Sprawd wszystkie dostpne elementy z ulotki upewnij c si , e niczego nie brakuje.
- Nale y stosowa odzie ochronn oraz odpowiednie narz dzia. Produkt powinien by instalowany przez osoby posiadaj ce odpowiednie kwalifikacje.
- Produkt przeznaczony jest do montau na cianach wykonanych z betonu lub cegly.
- Upewnij si , e powierzchnia na no utrzyma l czony ci ar produktu oraz wszystkich zamocowanych i podl czonych urz dze oraz komponentow.
- U ywaj rub do l czonych do zestawu, pamitaj c aby przy dokr caniu ich nie przeci ga .
- Produkt przeznaczony jest do u ytku wewn trz pomieszcze .
- Konserwacja: Stabilno uchwyty nale y sprawdza co trzy miesi ce upewnijaj c si , e wszystkie elementy l cz ce s bezpieczne.

## Italiano: Sta a universale di ssaggio a parete per grandi schermi LCD Full-Motion

### Misure di sicurezza

- L'utilizzo con prodotti pi pesanti di quelli indicati puo causare instabilita e possibili infortuni.
- Prendere visione delle istruzioni di montaggio ed assicurarsi di averle comprese completamente prima di iniziare l'assemblaggio. Maneggiare tutte le parti con cura e veri care la lista delle parti per assicurarsi che nulla sia mancante.
- Devono essere utilizzati attrezzi sicuri e strumenti adeguati. Questo prodotto dovrebbe essere installato solo da professionisti.
- Questo prodotto e stato progettato per essere installato su robusti muri di cemento o mattoni.
- Assicurarsi che la superficie di appoggio possa sostenere in modo sicuro il peso combinato delle attrezzature e di hardware e component allegati.
- Utilizzare le viti di ssaggio in dotazione e NON STRINGERLE ECCESSIVAMENTE.
- Questo prodotto e destinato esclusivamente all'uso interno.
- Manutenzione: Controllare le parti congiunte, ogni tre mesi, assicurandosi che tutti i collegamenti siano sicuri.

**manhattan**  
Life just got easier.™

[manhattanproducts.com](http://manhattanproducts.com)

**Important: Read before use. • Importante: Leer antes de usar.**

**A**

English: Mounting to wood  
 Deutsch: Montage auf Holz  
 Español: Montaje de la madera  
 Français: Montage sur bois  
 Polski: Monta do drewna  
 Italiano: Montaggio di un legno

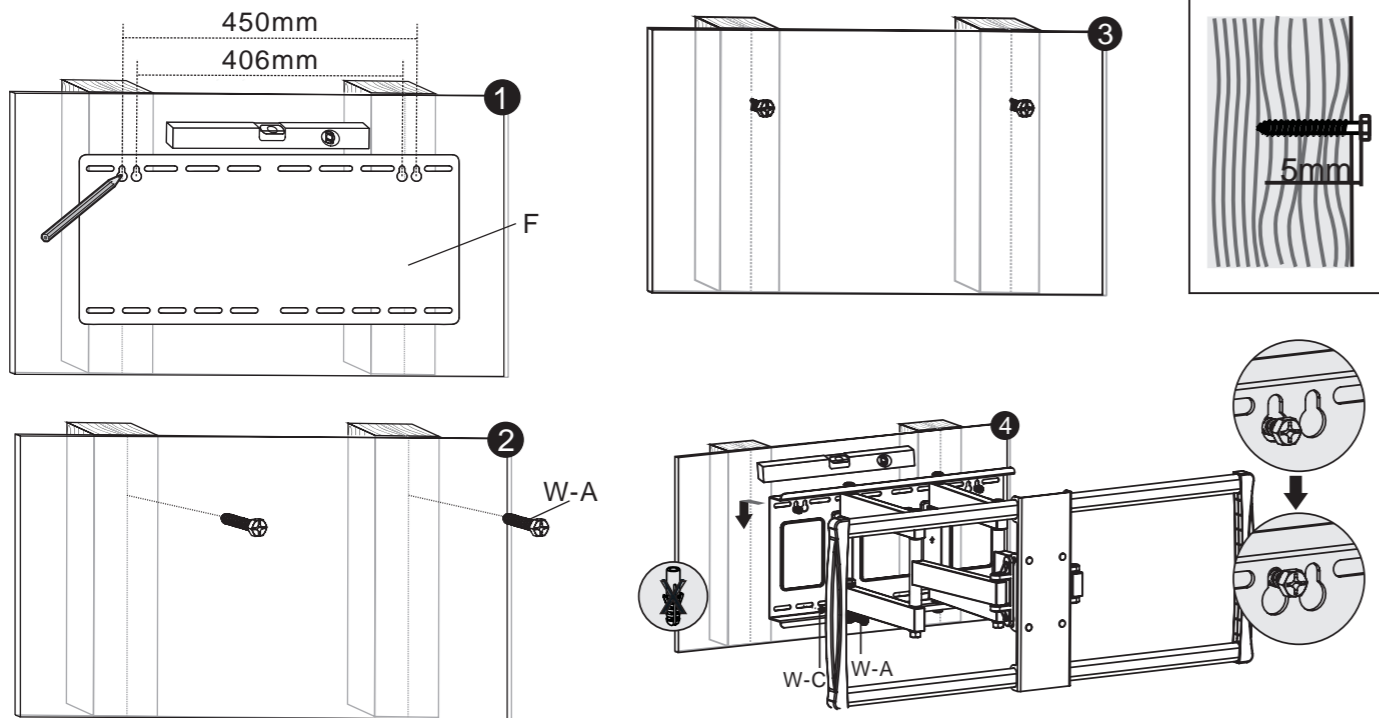
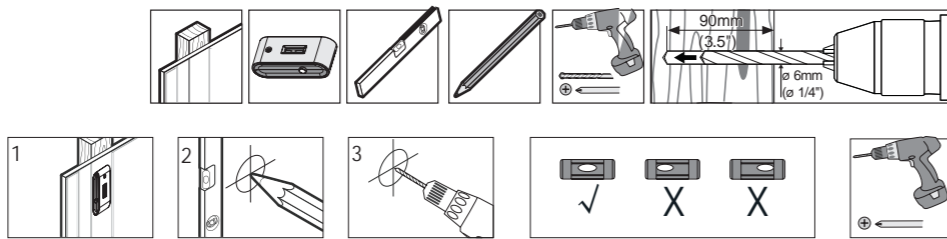

**1**

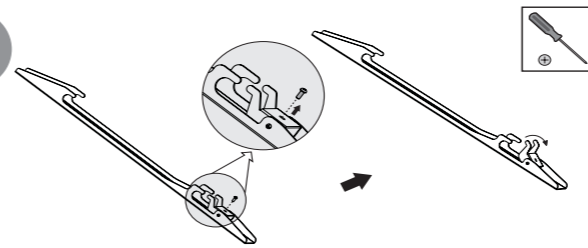

**b**

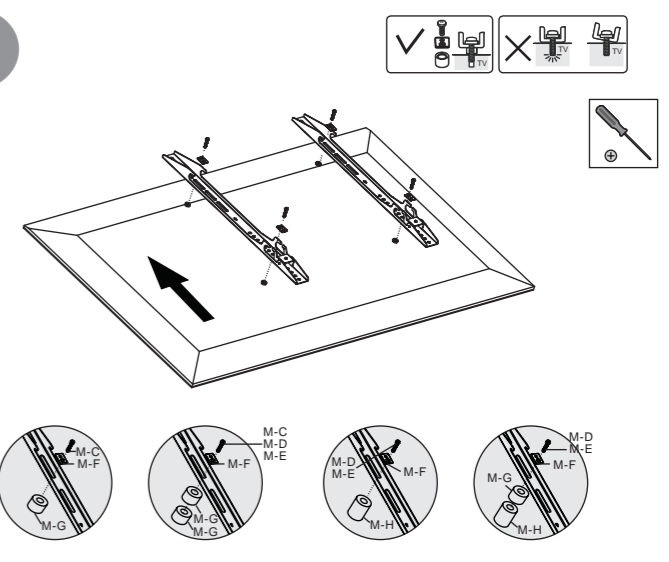

**a**

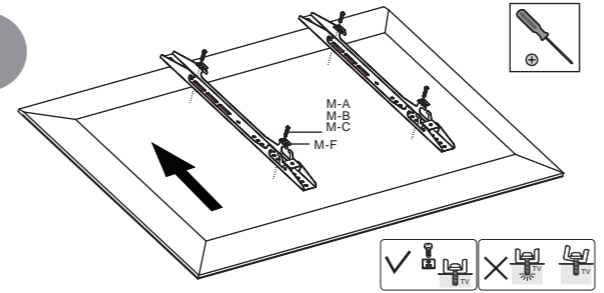

**2**

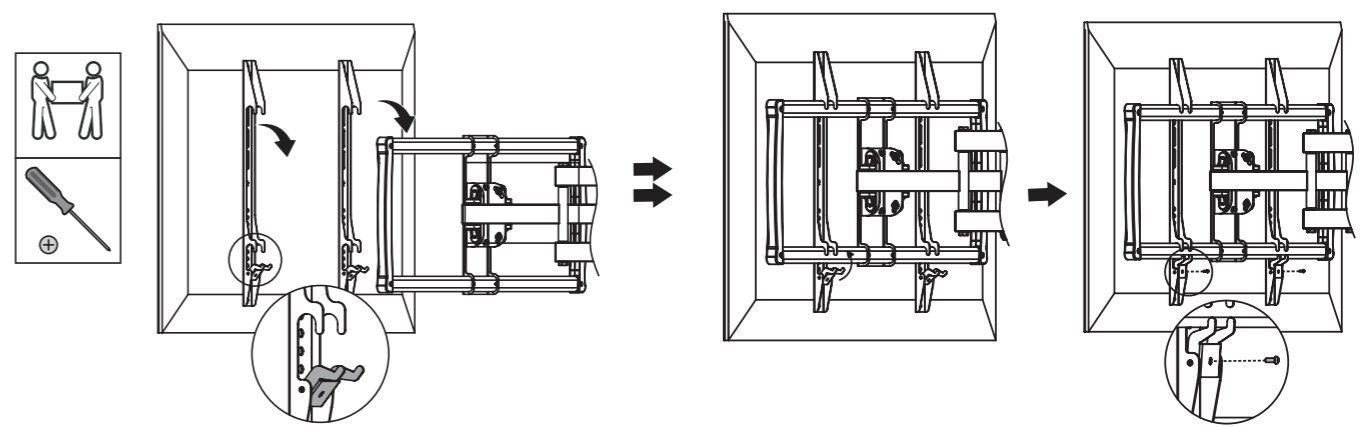

**B**

English: Mounting to concrete  
 Deutsch: Montage auf Beton  
 Español: Montaje sobre concreto  
 Français: Montage sur le béton  
 Polski: Monta w betonie  
 Italiano: Montaggio su cemento

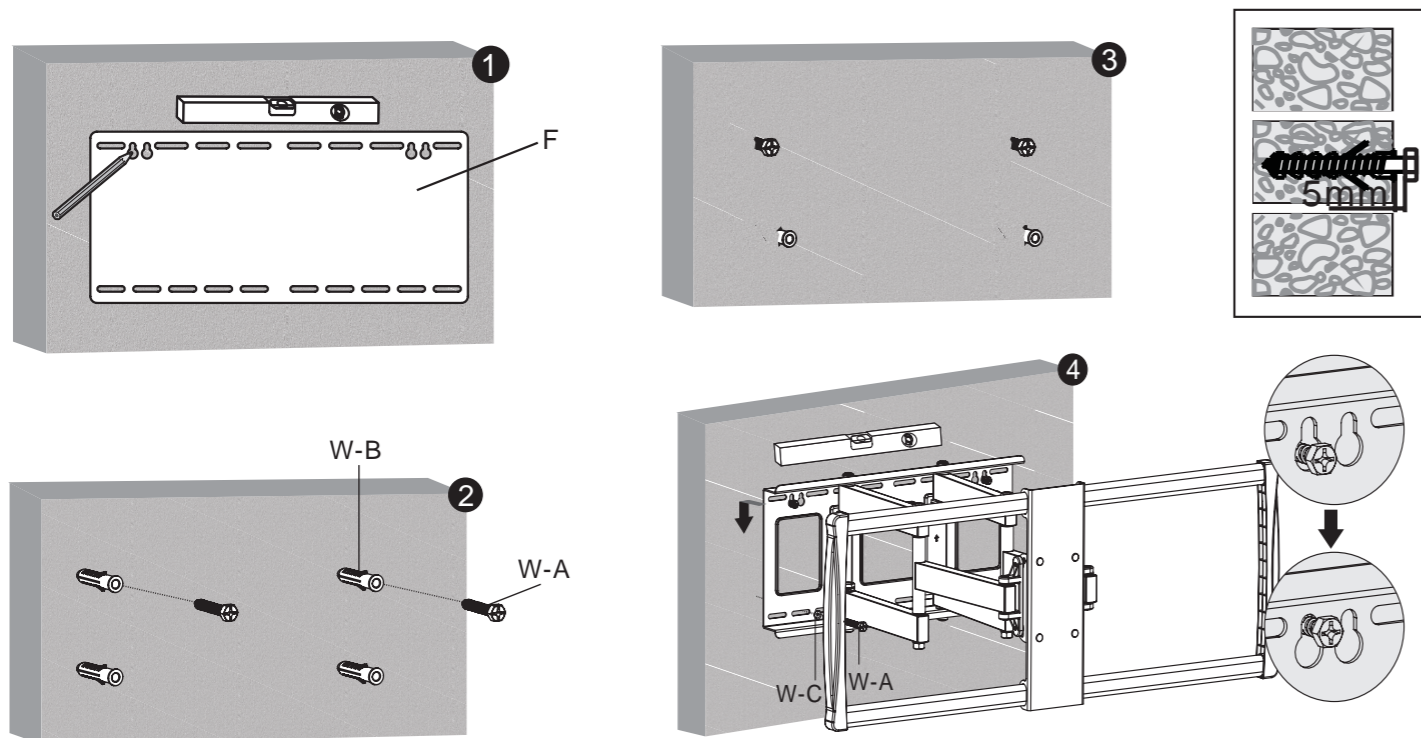
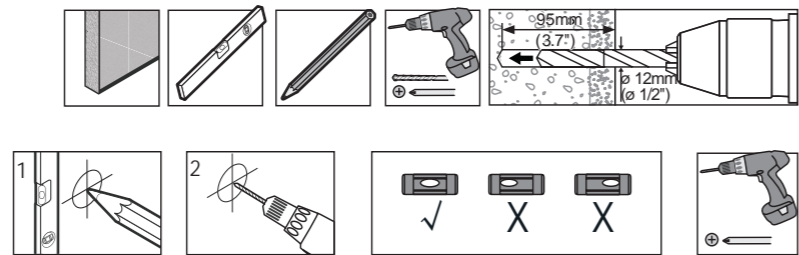

**3**

