



SBS E2900
Quick Start Guide / Guide De Démarrage Rapide

Model No. MF0490
P/N: 03MF049000001 Rev B

1) On Button
2) SOURCE Button
3) **▶/▶** / FM SCAN Button
4) **◀◀** Previous Track / Previous FM Station Button
5) **▶▶** Next Track / Next FM Station Button
6) LED Display
7) Volume Control Knob
8) LED Lights

9) Subwoofer Port Tube
10) USB Port
11) SD Card Slot

12) FM Antenna Port
13) AUX-in Port
14) Left Satellite
15) Right Satellite
16) AC Power Port
17) FM Antenna

18) Slot scheda SD
19) Porta antenna FM
20) Porta ingresso AUX
21) Altoparlante satellite sinistro
22) Altoparlante satellite destro
23) Porta di alimentazione CA
17) Antenna FM
ii) Incluso
iii) Non incluso. Venduto separatamente

1) Botón **⏻**
2) Fuente
3) **▶/▶** / FM SCAN
4) **◀◀** Pista anterior / Estación FM anterior
5) **▶▶** Pista siguiente / Estación FM siguiente
6) Pantalla LED
7) Botón de control de volumen
8) Luz LED
9) Tubo de puerto de subwoofer
10) Puerto USB
11) Ranura para tarjeta SD
12) Puerto de antena FM
13) Puerto de entrada auxiliar
14) Altavoz satélite izquierdo
15) Altavoz satélite derecho
16) Puerto de alimentación CA
17) Antena FM
ii) Incluido
iii) No incluido. Se vende por separado

1) Boton **⏻**
2) Tasta **QWELTE**
3) **▶/▶** / FM SCAN Tasta
4) **◀◀** vorheriger Titel / vorheriger UKW-Sender
5) **▶▶** nächster Titel / nächster UKW-Sender
6) LED Display
7) Lautstärkeregler
8) LED
9) Subwoofer-Anschluss
10) USB-Anschluss
11) SD-Karteneinschub
12) UKW-Antennenanschluss
13) AUX-In-Anschluss
14) Linker Satellit
15) Rechter Satellit
16) Netzsteckanschluss
17) UKW-Antenne
ii) Im Lieferumfang
iii) Nicht im Lieferumfang enthalten Separat erhältlich

1) Boton **⏻**
2) Tasta **QWELTE**
3) **▶/▶** / FM SCAN Tasta
4) **◀◀** vorheriger Titel / vorheriger UKW-Sender
5) **▶▶** nächster Titel / nächster UKW-Sender
6) LED Display
7) Lautstärkeregler
8) LED
9) Subwoofer-Anschluss
10) USB-Anschluss
11) SD-Karteneinschub
12) UKW-Antennenanschluss
13) AUX-In-Anschluss
14) Linker Satellit
15) Rechter Satellit
16) Netzsteckanschluss
17) UKW-Antenne
ii) Im Lieferumfang
iii) Nicht im Lieferumfang enthalten Separat erhältlich

1) Boton **⏻**
2) Tasta **QWELTE**
3) **▶/▶** / FM SCAN Tasta
4) **◀◀** vorheriger Titel / vorheriger UKW-Sender
5) **▶▶** nächster Titel / nächster UKW-Sender
6) LED Display
7) Lautstärkeregler
8) LED
9) Subwoofer-Anschluss
10) USB-Anschluss
11) SD-Karteneinschub
12) UKW-Antennenanschluss
13) AUX-In-Anschluss
14) Linker Satellit
15) Rechter Satellit
16) Netzsteckanschluss
17) UKW-Antenne
ii) Im Lieferumfang
iii) Nicht im Lieferumfang enthalten Separat erhältlich

1) Boton **⏻**
2) Tasta **QWELTE**
3) **▶/▶** / FM SCAN Tasta
4) **◀◀** vorheriger Titel / vorheriger UKW-Sender
5) **▶▶** nächster Titel / nächster UKW-Sender
6) LED Display
7) Lautstärkeregler
8) LED
9) Subwoofer-Anschluss
10) USB-Anschluss
11) SD-Karteneinschub
12) UKW-Antennenanschluss
13) AUX-In-Anschluss
14) Linker Satellit
15) Rechter Satellit
16) Netzsteckanschluss
17) UKW-Antenne
ii) Im Lieferumfang
iii) Nicht im Lieferumfang enthalten Separat erhältlich

1) Boton **⏻**
2) Tasta **QWELTE**
3) **▶/▶** / FM SCAN Tasta
4) **◀◀** vorheriger Titel / vorheriger UKW-Sender
5) **▶▶** nächster Titel / nächster UKW-Sender
6) LED Display
7) Lautstärkeregler
8) LED
9) Subwoofer-Anschluss
10) USB-Anschluss
11) SD-Karteneinschub
12) UKW-Antennenanschluss
13) AUX-In-Anschluss
14) Linker Satellit
15) Rechter Satellit
16) Netzsteckanschluss
17) UKW-Antenne
ii) Im Lieferumfang
iii) Nicht im Lieferumfang enthalten Separat erhältlich

1) Boton **⏻**
2) Tasta **QWELTE**
3) **▶/▶** / FM SCAN Tasta
4) **◀◀** vorheriger Titel / vorheriger UKW-Sender
5) **▶▶** nächster Titel / nächster UKW-Sender
6) LED Display
7) Lautstärkeregler
8) LED
9) Subwoofer-Anschluss
10) USB-Anschluss
11) SD-Karteneinschub
12) UKW-Antennenanschluss
13) AUX-In-Anschluss
14) Linker Satellit
15) Rechter Satellit
16) Netzsteckanschluss
17) UKW-Antenne
ii) Im Lieferumfang
iii) Nicht im Lieferumfang enthalten Separat erhältlich

1) Boton **⏻**
2) Tasta **QWELTE**
3) **▶/▶** / FM SCAN Tasta
4) **◀◀** vorheriger Titel / vorheriger UKW-Sender
5) **▶▶** nächster Titel / nächster UKW-Sender
6) LED Display
7) Lautstärkeregler
8) LED
9) Subwoofer-Anschluss
10) USB-Anschluss
11) SD-Karteneinschub
12) UKW-Antennenanschluss
13) AUX-In-Anschluss
14) Linker Satellit
15) Rechter Satellit
16) Netzsteckanschluss
17) UKW-Antenne
ii) Im Lieferumfang
iii) Nicht im Lieferumfang enthalten Separat erhältlich

1) Boton **⏻**
2) Tasta **QWELTE**
3) **▶/▶** / FM SCAN Tasta
4) **◀◀** vorheriger Titel / vorheriger UKW-Sender
5) **▶▶** nächster Titel / nächster UKW-Sender
6) LED Display
7) Lautstärkeregler
8) LED
9) Subwoofer-Anschluss
10) USB-Anschluss
11) SD-Karteneinschub
12) UKW-Antennenanschluss
13) AUX-In-Anschluss
14) Linker Satellit
15) Rechter Satellit
16) Netzsteckanschluss
17) UKW-Antenne
ii) Im Lieferumfang
iii) Nicht im Lieferumfang enthalten Separat erhältlich

1) Boton **⏻**
2) Tasta **QWELTE**
3) **▶/▶** / FM SCAN Tasta
4) **◀◀** vorheriger Titel / vorheriger UKW-Sender
5) **▶▶** nächster Titel / nächster UKW-Sender
6) LED Display
7) Lautstärkeregler
8) LED
9) Subwoofer-Anschluss
10) USB-Anschluss
11) SD-Karteneinschub
12) UKW-Antennenanschluss
13) AUX-In-Anschluss
14) Linker Satellit
15) Rechter Satellit
16) Netzsteckanschluss
17) UKW-Antenne
ii) Im Lieferumfang
iii) Nicht im Lieferumfang enthalten Separat erhältlich

1) Boton **⏻**
2) Tasta **QWELTE**
3) **▶/▶** / FM SCAN Tasta
4) **◀◀** vorheriger Titel / vorheriger UKW-Sender
5) **▶▶** nächster Titel / nächster UKW-Sender
6) LED Display
7) Lautstärkeregler
8) LED
9) Subwoofer-Anschluss
10) USB-Anschluss
11) SD-Karteneinschub
12) UKW-Antennenanschluss
13) AUX-In-Anschluss
14) Linker Satellit
15) Rechter Satellit
16) Netzsteckanschluss
17) UKW-Antenne
ii) Im Lieferumfang
iii) Nicht im Lieferumfang enthalten Separat erhältlich

1) Boton **⏻**
2) Tasta **QWELTE**
3) **▶/▶** / FM SCAN Tasta
4) **◀◀** vorheriger Titel / vorheriger UKW-Sender
5) **▶▶** nächster Titel / nächster UKW-Sender
6) LED Display
7) Lautstärkeregler
8) LED
9) Subwoofer-Anschluss
10) USB-Anschluss
11) SD-Karteneinschub
12) UKW-Antennenanschluss
13) AUX-In-Anschluss
14) Linker Satellit
15) Rechter Satellit
16) Netzsteckanschluss
17) UKW-Antenne
ii) Im Lieferumfang
iii) Nicht im Lieferumfang enthalten Separat erhältlich

1) Boton **⏻**
2) Tasta **QWELTE**
3) **▶/▶** / FM SCAN Tasta
4) **◀◀** vorheriger Titel / vorheriger UKW-Sender
5) **▶▶** nächster Titel / nächster UKW-Sender
6) LED Display
7) Lautstärkeregler
8) LED
9) Subwoofer-Anschluss
10) USB-Anschluss
11) SD-Karteneinschub
12) UKW-Antennenanschluss
13) AUX-In-Anschluss
14) Linker Satellit
15) Rechter Satellit
16) Netzsteckanschluss
17) UKW-Antenne
ii) Im Lieferumfang
iii) Nicht im Lieferumfang enthalten Separat erhältlich

1) Boton **⏻**
2) Tasta **QWELTE**
3) **▶/▶** / FM SCAN Tasta
4) **◀◀** vorheriger Titel / vorheriger UKW-Sender
5) **▶▶** nächster Titel / nächster UKW-Sender
6) LED Display
7) Lautstärkeregler
8) LED
9) Subwoofer-Anschluss
10) USB-Anschluss
11) SD-Karteneinschub
12) UKW-Antennenanschluss
13) AUX-In-Anschluss
14) Linker Satellit
15) Rechter Satellit
16) Netzsteckanschluss
17) UKW-Antenne
ii) Im Lieferumfang
iii) Nicht im Lieferumfang enthalten Separat erhältlich

1) Boton **⏻**
2) Tasta **QWELTE**
3) **▶/▶** / FM SCAN Tasta
4) **◀◀** vorheriger Titel / vorheriger UKW-Sender
5) **▶▶** nächster Titel / nächster UKW-Sender
6) LED Display
7) Lautstärkeregler
8) LED
9) Subwoofer-Anschluss
10) USB-Anschluss
11) SD-Karteneinschub
12) UKW-Antennenanschluss
13) AUX-In-Anschluss
14) Linker Satellit
15) Rechter Satellit
16) Netzsteckanschluss
17) UKW-Antenne
ii) Im Lieferumfang
iii) Nicht im Lieferumfang enthalten Separat erhältlich

1) Boton **⏻**
2) Tasta **QWELTE**
3) **▶/▶** / FM SCAN Tasta
4) **◀◀** vorheriger Titel / vorheriger UKW-Sender
5) **▶▶** nächster Titel / nächster UKW-Sender
6) LED Display
7) Lautstärkeregler
8) LED
9) Subwoofer-Anschluss
10) USB-Anschluss
11) SD-Karteneinschub
12) UKW-Antennenanschluss
13) AUX-In-Anschluss
14) Linker Satellit
15) Rechter Satellit
16) Netzsteckanschluss
17) UKW-Antenne
ii) Im Lieferumfang
iii) Nicht im Lieferumfang enthalten Separat erhältlich

1) Boton **⏻**
2) Tasta **QWELTE**
3) **▶/▶** / FM SCAN Tasta
4) **◀◀** vorheriger Titel / vorheriger UKW-Sender
5) **▶▶** nächster Titel / nächster UKW-Sender
6) LED Display
7) Lautstärkeregler
8) LED
9) Subwoofer-Anschluss
10) USB-Anschluss
11) SD-Karteneinschub
12) UKW-Antennenanschluss
13) AUX-In-Anschluss
14) Linker Satellit
15) Rechter Satellit
16) Netzsteckanschluss
17) UKW-Antenne
ii) Im Lieferumfang
iii) Nicht im Lieferumfang enthalten Separat erhältlich

1) Boton **⏻**
2) Tasta **QWELTE**
3) **▶/▶** / FM SCAN Tasta
4) **◀◀** vorheriger Titel / vorheriger UKW-Sender
5) **▶▶** nächster Titel / nächster UKW-Sender
6) LED Display
7) Lautstärkeregler
8) LED
9) Subwoofer-Anschluss
10) USB-Anschluss
11) SD-Karteneinschub
12) UKW-Antennenanschluss
13) AUX-In-Anschluss
14) Linker Satellit
15) Rechter Satellit
16) Netzsteckanschluss
17) UKW-Antenne
ii) Im Lieferumfang
iii) Nicht im Lieferumfang enthalten Separat erhältlich

1) Boton **⏻**
2) Tasta **QWELTE**
3) **▶/▶** / FM SCAN Tasta
4) **◀◀** vorheriger Titel / vorheriger UKW-Sender
5) **▶▶** nächster Titel / nächster UKW-Sender
6) LED Display
7) Lautstärkeregler
8) LED
9) Subwoofer-Anschluss
10) USB-Anschluss
11) SD-Karteneinschub
12) UKW-Antennenanschluss
13) AUX-In-Anschluss
14) Linker Satellit
15) Rechter Satellit
16) Netzsteckanschluss
17) UKW-Antenne
ii) Im Lieferumfang
iii) Nicht im Lieferumfang enthalten Separat erhältlich

1) Boton **⏻**
2) Tasta **QWELTE**
3) **▶/▶** / FM SCAN Tasta
4) **◀◀** vorheriger Titel / vorheriger UKW-Sender
5) **▶▶** nächster Titel / nächster UKW-Sender
6) LED Display
7) Lautstärkeregler
8) LED
9) Subwoofer-Anschluss
10) USB-Anschluss
11) SD-Karteneinschub
12) UKW-Antennenanschluss
13) AUX-In-Anschluss
14) Linker Satellit
15) Rechter Satellit
16) Netzsteckanschluss
17) UKW-Antenne
ii) Im Lieferumfang
iii) Nicht im Lieferumfang enthalten Separat erhältlich

1) Boton **⏻**
2) Tasta **QWELTE**
3) **▶/▶** / FM SCAN Tasta
4) **◀◀** vorheriger Titel / vorheriger UKW-Sender
5) **▶▶** nächster Titel / nächster UKW-Sender
6) LED Display
7) Lautstärkeregler
8) LED
9) Subwoofer-Anschluss
10) USB-Anschluss
11) SD-Karteneinschub
12) UKW-Antennenanschluss
13) AUX-In-Anschluss
14) Linker Satellit
15) Rechter Satellit
16) Netzsteckanschluss
17) UKW-Antenne
ii) Im Lieferumfang
iii) Nicht im Lieferumfang enthalten Separat erhältlich

1) Boton **⏻**
2) Tasta **QWELTE**
3) **▶/▶** / FM SCAN Tasta
4) **◀◀** vorheriger Titel / vorheriger UKW-Sender
5) **▶▶** nächster Titel / nächster UKW-Sender
6) LED Display
7) Lautstärkeregler
8) LED
9) Subwoofer-Anschluss
10) USB-Anschluss
11) SD-Karteneinschub
12) UKW-Antennenanschluss
13) AUX-In-Anschluss
14) Linker Satellit
15) Rechter Satellit
16) Netzsteckanschluss
17) UKW-Antenne
ii) Im Lieferumfang
iii) Nicht im Lieferumfang enthalten Separat erhältlich

1) Boton **⏻**
2) Tasta **QWELTE**
3) **▶/▶** / FM SCAN Tasta
4) **◀◀** vorheriger Titel / vorheriger UKW-Sender
5) **▶▶** nächster Titel / nächster UKW-Sender
6) LED Display
7) Lautstärkeregler
8) LED
9) Subwoofer-Anschluss
10) USB-Anschluss
11) SD-Karteneinschub
12) UKW-Antennenanschluss
13) AUX-In-Anschluss
14) Linker Satellit
15) Rechter Satellit
16) Netzsteckanschluss
17) UKW-Antenne
ii) Im Lieferumfang
iii) Nicht im Lieferumfang enthalten Separat erhältlich

1) Boton **⏻**
2) Tasta **QWELTE**
3) **▶/▶** / FM SCAN Tasta
4) **◀◀** vorheriger Titel / vorheriger UKW-Sender
5) **▶▶** nächster Titel / nächster UKW-Sender
6) LED Display
7) Lautstärkeregler
8) LED
9) Subwoofer-Anschluss
10) USB-Anschluss
11) SD-Karteneinschub
12) UKW-Antennenanschluss
13) AUX-In-Anschluss
14) Linker Satellit
15) Rechter Satellit
16) Netzsteckanschluss
17) UKW-Antenne
ii) Im Lieferumfang
iii) Nicht im Lieferumfang enthalten Separat erhältlich

1) Boton **⏻**
2) Tasta **QWELTE**
3) **▶/▶** / FM SCAN Tasta
4) **◀◀** vorheriger Titel / vorheriger UKW-Sender
5) **▶▶** nächster Titel / nächster UKW-Sender
6) LED Display
7) Lautstärkeregler
8) LED
9) Subwoofer-Anschluss
10) USB-Anschluss
11) SD-Karteneinschub
12) UKW-Antennenanschluss
13) AUX-In-Anschluss
14) Linker Satellit
15) Rechter Satellit
16) Netzsteckanschluss
17) UKW-Antenne
ii) Im Lieferumfang
iii) Nicht im Lieferumfang enthalten Separat erhältlich

1) Boton **⏻**
2) Tasta **QWELTE**
3) **▶/▶** / FM SCAN Tasta
4) **◀◀** vorheriger Titel / vorheriger UKW-Sender
5) **▶▶** nächster Titel / nächster UKW-Sender
6) LED Display
7) Lautstärkeregler
8) LED
9) Subwoofer-Anschluss
10) USB-Anschluss
11) SD-Karteneinschub
12) UKW-Antennenanschluss
13) AUX-In-Anschluss
14) Linker Satellit
15) Rechter Satellit
16) Netzsteckanschluss
17) UKW-Antenne
ii) Im Lieferumfang
iii) Nicht im Lieferumfang enthalten Separat erhältlich

1) Boton **⏻**
2) Tasta **QWELTE**
3) **▶/▶** / FM SCAN Tasta
4) **◀◀** vorheriger Titel / vorheriger UKW-Sender
5) **▶▶** nächster Titel / nächster UKW-Sender
6) LED Display
7) Lautstärkeregler
8) LED
9) Subwoofer-Anschluss
10) USB-Anschluss
11) SD-Karteneinschub
12) UKW-Antennenanschluss
13) AUX-In-Anschluss
14) Linker Satellit
15) Rechter Satellit
16) Netzsteckanschluss
17) UKW-Antenne
ii) Im Lieferumfang
iii) Nicht im Lieferumfang enthalten Separat erhältlich

1) Boton **⏻**
2) Tasta **QWELTE**
3) **▶/▶** / FM SCAN Tasta
4) **◀◀** vorheriger Titel / vorheriger UKW-Sender
5) **▶▶** nächster Titel / nächster UKW-Sender
6) LED Display
7) Lautstärkeregler
8) LED
9) Subwoofer-Anschluss
10) USB-Anschluss
11) SD-Karteneinschub
12) UKW-Antennenanschluss
13) AUX-In-Anschluss
14) Linker Satellit
15) Rechter Satellit
16) Netzsteckanschluss
17) UKW-Antenne
ii) Im Lieferumfang
iii) Nicht im Lieferumfang enthalten Separat erhältlich

1) Boton **⏻**
2) Tasta **QWELTE**
3) **▶/▶** / FM SCAN Tasta
4) **◀◀** vorheriger Titel / vorheriger UKW-Sender
5) **▶▶** nächster Titel / nächster UKW-Sender
6) LED Display
7) Lautstärkeregler
8) LED
9) Subwoofer-Anschluss
10) USB-Anschluss
11) SD-Karteneinschub
12) UKW-Antennenanschluss
13) AUX-In-Anschluss
14) Linker Satellit
15) Rechter Satellit
16) Netzsteckanschluss
17) UKW-Antenne
ii) Im Lieferumfang
iii) Nicht im Lieferumfang enthalten Separat erhältlich

1) Boton **⏻**
2) Tasta **QWELTE**
3) **▶/▶** / FM SCAN Tasta
4) **◀◀** vorheriger Titel / vorheriger UKW-Sender
5) **▶▶** nächster Titel / nächster UKW-Sender
6) LED Display
7) Lautstärkeregler
8) LED
9) Subwoofer-Anschluss
10) USB-Anschluss
11) SD-Karteneinschub
12) UKW-Antennenanschluss
13) AUX-In-Anschluss
14) Linker Satellit
15) Rechter Satellit
16) Netzsteckanschluss
17) UKW-Antenne
ii) Im Lieferumfang
iii) Nicht im Lieferumfang enthalten Separat erhältlich

1) Boton **⏻**
2) Tasta **QWELTE**
3) **▶/▶** / FM SCAN Tasta
4) **◀◀** vorheriger Titel / vorheriger UKW-Sender
5) **▶▶** nächster Titel / nächster UKW-Sender
6) LED Display
7) Lautstärkeregler
8) LED
9) Subwoofer-Anschluss
10) USB-Anschluss
11) SD-Karteneinschub
12) UKW-Antennenanschluss
13) AUX-In-Anschluss
14) Linker Satellit
15) Rechter Satellit
16) Netzsteckanschluss
17) UKW-Antenne
ii) Im Lieferumfang
iii) Nicht im Lieferumfang enthalten Separat erhältlich

1) Boton **⏻**
2) Tasta **QWELTE**
3) **▶/▶** / FM SCAN Tasta
4) **◀◀** vorheriger Titel / vorheriger UKW-Sender
5) **▶▶** nächster Titel / nächster UKW-Sender
6) LED Display
7) Lautstärkeregler
8) LED
9) Subwoofer-Anschluss
10) USB-Anschluss
11) SD-Karteneinschub
12) UKW-Antennenanschluss
13) AUX-In-Anschluss
14) Linker Satellit
15) Rechter Satellit
16) Netzsteckanschluss
17) UKW-Antenne
ii) Im Lieferumfang
iii) Nicht im Lieferumfang enthalten Separat erhältlich

1. Overview

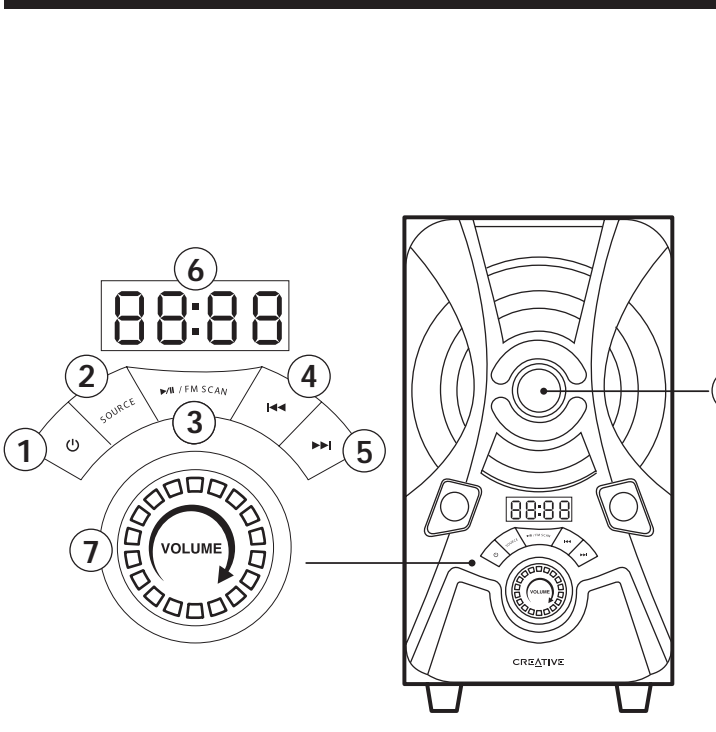

- 1) On Button
- 2) SOURCE Button
- 3) **▶/▶** / FM SCAN Button
- 4) **◀◀** Previous Track / Previous FM Station Button
- 5) **▶▶** Next Track / Next FM Station Button
- 6) LED Display
- 7) Volume Control Knob
- 8) LED Lights
- 9) Subwoofer Port Tube
- 10) USB Port
- 11) SD Card Slot
- 12) FM Antenna Port
- 13) AUX-in Port
- 14) Left Satellite
- 15) Right Satellite
- 16) AC Power Port
- 17) FM Antenna

2. Operating Creative SBS E2900

To Power On / Off Speaker
• Speaker is in "Standby" mode when power supply is switched on and the LED Display shows ".....". Exit "Standby" mode by pressing the "Q" button. Press and hold "Q" button to enter "Standby" mode again.

To Switch between Sources
• Press the "SOURCE" button once to cycle through sources – BT / AUX / USB / SD Card / FM.
• "BT" stands for Bluetooth connectivity; "AUX" stands for AUX input; "UB" stands for USB; "SD" stands for SD Card input; "F" and **87.5** stand for FM radio mode and FM channel).

Button	◀◀ / ▶▶	▶/▶ / FM SCAN	
Action	Press	Press	Press and hold
Bluetooth	Track Selection Previous / Next	Play / Pause	Initiate Bluetooth Pairing
AUX-in	—	Mute	—
USB / SD-in	Track Selection Previous / Next	Play / Pause	—
FM Tuner	Channel Selection Previous / Next	Mute	Automatically Search for FM Radio Stations

DE

1. Überblick
 - 1) Taste
 - 2) Taste **QWELTE**
 - 3) **▶/▶** / FM SCAN Taste
 - 4) **◀◀** vorheriger Titel / vorheriger UKW-Sender
 - 5) **▶▶** nächster Titel / nächster UKW-Sender
 - 6) LED Display
 - 7) Lautstärkeregler
 - 8) LED
 - 9) Subwoofer-Anschluss
 - 10) USB-Anschluss
 - 11) SD-Karteneinschub
 - 12) UKW-Antennenanschluss
 - 13) AUX-In-Anschluss
 - 14) Linker Satellit
 - 15) Rechter Satellit
 - 16) Netzsteckanschluss
 - 17) UKW-Antenne
 - ii) Im Lieferumfang
 - iii) Nicht im Lieferumfang enthalten Separat erhältlich

2. Bedienung des Creative SBS E2900
Lautsprecher Ein-/Aussschalten
• Der Lautsprecher befindet sich im „Standby“-Modus, wenn die Stromversorgung eingeschaltet wird und die LED-Anzeige „.....“ anzeigt. Der „Standby“-Modus wird verlassen, wenn die Taste „Q“ gedrückt wird. Halten Sie die Taste „Q“ gedrückt, um den „Standby“-Modus erneut aufzurufen.

Wechsel der Eingangsquelle
• Drücken Sie die „SOURCE“-Taste einmal, um die Quellen durchzuschalten: „BT / AUX / USB / SD-Karte / FM“. Längere Zeit gedrückt halten, um die Quellen durchzuschalten. „AUX“ steht für AUX-Eingang, „UB“ steht für SD-Karte-Eingang, „F“ und „87,5“ steht für UKW-Radiomodus und UKW-Kanal).

Taste	◀◀ / ▶▶	▶/▶ / UKW-Suchlauf	
Wartung	Drücken	Drücken	Dr gedrückt halten
Bluetooth	Titelauswahl Zurück / Weiter	Wiedergabe/Pause	Starten der Bluetooth-Kopplung
AUX-in	—	Stummhaltung	—
USB / SD-in	Titelauswahl Zurück / Weiter	Wiedergabe/Pause	—
UKW-Tuner	Kanalauswahl Zurück / Weiter	Stummhaltung	Automatische Suche nach UKW-Radiosendern

3. Infrarot-Fernbedienung

- 1) Ein / Aus / Standby-Modus
- 2) **Stummhaltung**: Einmal drücken, um die Lautstärke stummzuschalten. Erneut drücken, um die Lautstärke zu aktivieren.
- 3) **Quelle**: Drücken, um die Quellen durchzuschalten – BT / AUX / USB / SD-Karte / FM
- 4) **LED**: Drücken, um zwischen den Farbvorstellungen Rot / Blau / Violet zu wechseln.
- 5) **Ton**: Drücken Sie auf „+“ um die Bass- und Höhenstellungen mit den VOL +/- Tasten anzupassen. Bass- und Höhenstellungen: 6 (min) – 6 (max)
- 6) **Speicher**: Speicher bevorzuger UKW-Radiosender, die durch manuelle UKW-Abstimmung ausgewählt wurden
- 7) **Reglage** : Reduit manuellement la fréquence radio FM
- 8) **Reglage** + : Augmente manuellement la fréquence radio FM et permet de basculer entre + Répéter une fois, Répéter trois, Disactiver dans les modes de lecture de USB et Carte SD
- 9) **Volume** + : Augmenter le volume
- 10) **Pista** / Station FM precedente
- 11) **Lectura** / Pause / Recherche automatique FM
- 12) **Pista** / Station FM suivante
- 13) **Volume** - : Diminuer le volume
- 14) **Fuente numerica** 0-F: Utilice el teclado para seleccionar la pista subwoofer o los stations de radio FM memorizadas. Appuyez sur le bouton **▶/▶** pour lire la piste / station FM sélectionnée
- ii) 2 piles AAA (non incluses)
- En mode FM, appuyez longuement sur le bouton **▶/▶** / pour chercher automatiquement les stations de radio FM.
- Appuyez sur «REGLAGE +/-» pour effectuer une recherche manuelle détaillée des stations de radio FM. Appuyez longuement sur «REGLAGE +/-» pour rechercher la fréquence suivante disponible. Une fois trouvée, la station de radio sera automatiquement lue. Pour enregistrer la fréquence FM, appuyez une fois sur le bouton Mémoire. Appuyez sur **▶▶** ou sur **◀◀** pour basculer entre les stations de radio FM enregistrées.
- En mode USB et Carte SD, appuyez sur «REGLAGE +» pour parcourir le mode de répétition - Répéter tout / Répéter une fois / Répéter trois / Désactiver.
- En mode Bluetooth, les options vocales et de l'affichage LED fontal vous indiqueront à lancer le mode coupleage Bluetooth.
- Par défaut, le système recherche le dernier appareil couplé (SI est disponible) en mode recherche détectable dans la mesure où le système de haut-parleurs n'est pas connecté à un appareil Bluetooth.
- Fonction d'économie d'énergie: appuyez sur le bouton «Q» pendant 10 secondes pour désactiver ou activer la fonction produit à l'énergie (ErP européenne). («ON» signifie ErP actif, «OFF» signifie ErP désactivé.)

4. Technische Daten

Bluetooth Version: Bluetooth 5.0	Frequenzumfang: 50-20.000 kHz
Betriebsfrequenz: 2400-2480 MHz	Rauschabstand: ± 75 dB
Betriebsreichweite: Bis zu 10m	Frequenzbereich UKW-Sendersuchlauf: 87,5-108 MHz
Unterstützte Bluetooth-Profil: A2DP (abbläse) Stromorganisationstragung via Bluetooth, AVRCP (Fernsteuerung via Bluetooth)	Punktleistung: 0-40mW
Unterstützte Codec: SBC	USB-Ausgang: 5V ≙ 200 mA
Unterstützte Audioformate (USB-Massenspeicher / SD-Karten): MP3	Betriebstemperatur: 0-40°C
Eingang: 110-230V ~ 50 / 60 Hz 700 mA	Unterstützt bis zu 32 GB (max) FAT16 und FAT32
Lautsprecherleistung: 15W SINUS pro Kanal (2 Kanäle)	Unterstützt keine SDXC-Speicherkarte
-30W RMS Subwoofer	
Gesamte 60W	
-Spitze: 120W	

3. Infrared Remote Control

- 1) Power On / Standby Mode
- 2) Mute: Press once to turn volume off. Press once again to turn volume on.
- 3) Source: Press to cycle through sources – BT / AUX / USB / SD Card / FM
- 4) LED: Press to toggle between Red / Blue / Purple color presets
- 5) Tone: Press to adjust Bass & Treble settings by using VOL +/- buttons. Bass & Tre

