

**Motherboard**

**Pro WS W790-ACE**

Quick start guide	Hurtigstartsveiledning
	Guia de consulta rápida
Stručná příručka	Instrukcja szybkiej instalacji
Quick Start-vejledning	
Snelstartgids	Ghid de pornire rapid
Lühijuhend	Guía de inicio rápida
Guide de démarrage rapide	Vodi za brzo korišćenje
Pikakäynnistysopas	Stručný návod na spustenie
Schnellstartanleitung	Snabbstartsguide
	คู่มือเริ่มต้นอย่างเร็ว
Beüzemelési útmutató	Hızlı Başlatma Kılavuzu
Guida Rapida	Hướng dẫn khởi đầu nhanh
Panduan Ringkas	Vodi za brzi početak rada
クイックスタートガイド	
Жылдам іске косу нұсқаулығы	Vodnik za hitri začetek
빠른 시작 설명서	دليل التشغيل السريع
Greitos darbo pradžios vadovas	راهنمای شروع سریع
sa pamąciba	

**Step 1**

Install the CPU

- Instalace procesoru
- Instalar CPU'en
- De CPU installeren
- Paigaldage CPU
- Installez le processeur
- Asenna suoritin
- Installieren der CPU
- CPU
- Helyezze be a CPU-t
- Installare la CPU
- Pasang CPU
- CPU를取り付け
- CPU орнатыңыз
- CPU 설치
- Sumontuokite centrinį procesori
- Uzstadiet centrālo procesoru
- Installer sentralprosessoren (CPU)
- Instale a CPU
- Instalacja procesora

- Instala i CPU-ul
- Instalar la CPU
- Instalirajte CPU
- Instalácia centrálneho procesora
- Installera CPU
- ติดตั้ง CPU
- CPU-yu takin
- Lắp CPU
- Instalacija procesora

Namestitev CPE-ja  
قم بتثبيت وحدة المعالجة المركزية (CPU)  
راهنمای نصب CPU

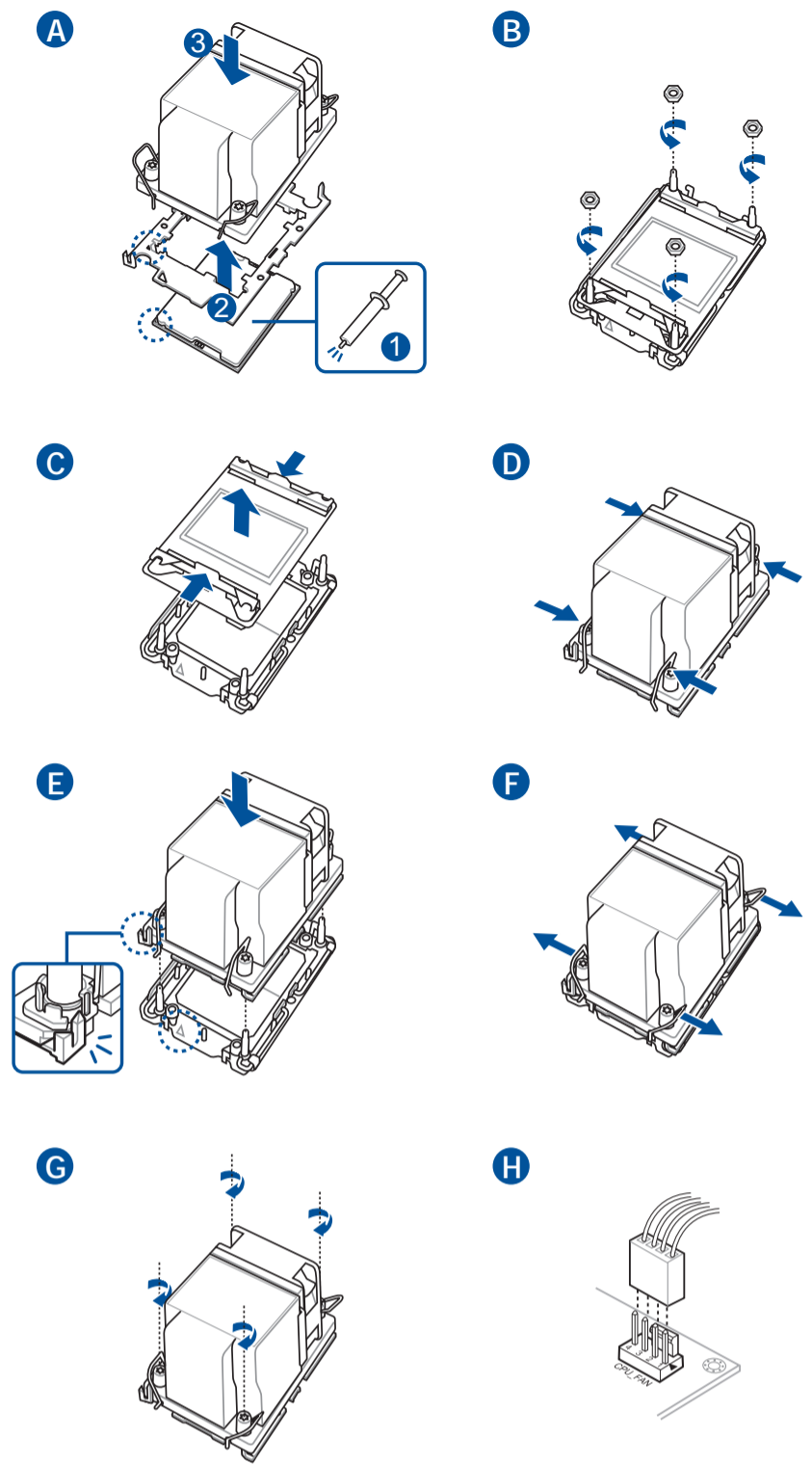

**Motherboard Layout**

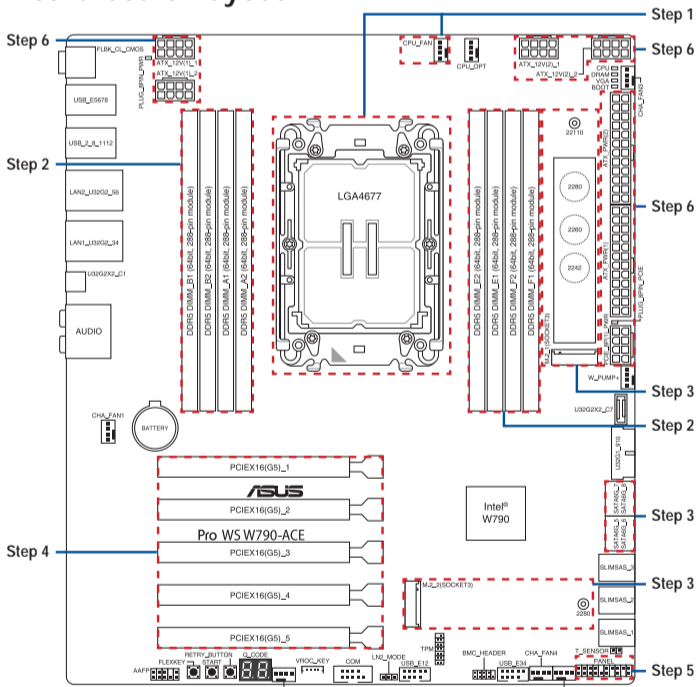

**Step 2**

Install memory modules

- Instalace paměťových modulů
- Installer hukommelsesmodulerne
- Geheugenmodules installeren
- Paigaldage mäluoodulid
- Installez les modules de mémoire
- Asenna muistimoduulit
- Installieren der Speichermodule
- μμ

- Helyezze be a memória modulokat
- Installare i moduli di memoria
- Pasang modul memori
- メモリーモジュールを取り付ける
- Жад модульдерін орнатыңыз
- 메모리 모듈 설치
- Sumontuokite atminties modulius
- Uzstadiet atmiņas moduļus

- Installer minnmodulur
- Instale módulos de memória
- Instalacja modułów pamięci

- Instala i modulele de memorie
- Instalar los módulos de memoria
- Instalirajte module memorije
- Instalácia paměťových modulov
- Installera minnesmodulur
- ติดตั้งหน่วยความจำ
- Bellek modüllerini takin
- Lắp các thanh nhớ
- Instalacija memorijskih modula

Namestitev pomnilniških modulov  
تثبيت وحدات الذاكرة  
مادول های حافظه را نصب کنید

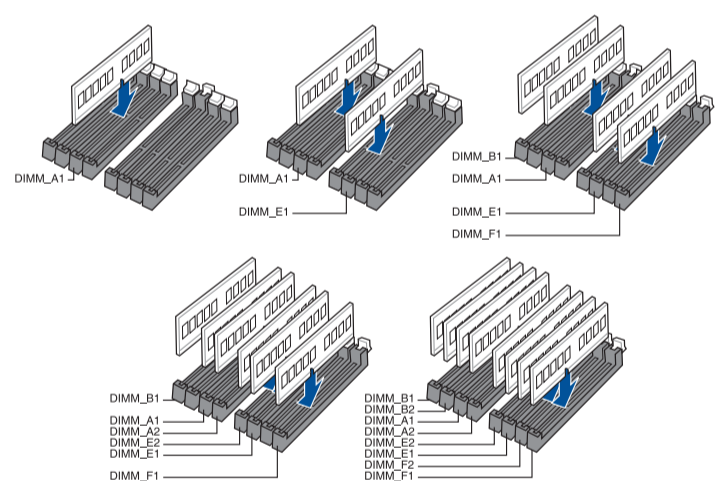

**Step 3**

Install storage devices. To install M.2, refer to user guide.

Instalování paměťových zařízení. Pokyny pro instalaci M.2 najdete v uživatelské příručce.

Installering af lagerenheder. Se brugsvejledningen for oplysninger om installation af M.2.

Opslagapparaten installeren. Raadpleeg de gebruiksaanwijzing voor het installeren van M.2.

Installige salvestid. M.2 installimisel juhinduge kasutusjuhendist.

Installez les périphériques de stockage. Pour installer un module M.2, consultez le guide de l'utilisateur.

Tallennuslaitteiden asentaminen. Katso M.2:n asennusohjeet käyttöoppaasta. Installieren der Speichergeräte. Zur Installation von M.2-Geräten schauen Sie bitte im Benutzerhandbuch.

Tárolóeszközök telepítése. Az M.2 telepítését illetően lásd a felhasználói útmutatót.

Installare dispositivi di archiviazione. Per installare M.2, fare riferimento alla guida per l'utente.

Memasang perangkat penyimpanan. Untuk memasang M2, lihat panduan pengguna.

ストレージデバイスを取り付ける。M.2 SSDの取り付け方法は、ユーザーガイドをご覧ください。Сақтау құрылғыларын орнату. M.2 орнату үшін пайдалану нұсқаулығын қараңыз.

저장 장치 설치. M.2를 설치하려면 사용 설명서를 참조하십시오.

diegti saugojiimo renginius. Kaip montuoti M.2, žr. naudojimo instrukciją.

Instal giet atmiņas ierīces. Lai instalētu M.2, skatiet lietotāja rokasgrāmatu.

Montere lagringsenheter. Se bruksanvisningen for installasjon av M.2.

Instalar dispositivos de almacenamiento. Consulte o guia do utilizador para instalar o M.2.

Instalacja urządzeń pamięci. W celu instalacji M.2 należy zapoznać się z podręcznikiem użytkownika.

Instalarea dispozitivelor de stocare. Consulta i manualul de utilizare pentru detalii despre instalarea M.2.

Instalar dispositivos de almacenamiento. Para instalar M.2, consulte la guía del usuario.

Instalirajte uređaje za skladištenje. Pogledajte uputstvo za korišćenje da biste instalirali M.2.

Ištalacia pamėťových zariadení. Postup inštalácie M.2 si pozrite v príručke používateľa.

Installera lagringsenheter. För att installera M.2, se bruksanvisningen.

การติดตั้งอุปกรณ์เก็บข้อมูล ในการติดตั้ง M.2 โปรดดูคู่มือผู้ใช้

Depolama aygıtlarınızı takma. M.2'yi kurmak için kullanım kılavuzuna bakın.

Ипс та́чи тблутр. Ипс т M.2, һя́й там khос hng d ns d ng.

Instalirajte uređaje za pohranjivanje. Pogledajte korisnički priručnik za ugradnju M.2.

Namestitev naprav za shranjevanje. Za namestitev M.2 glejte navodila za uporabo.

تثبيت أجهزة التخزين لتثبيت M.2، ارجع إلى دليل المستخدم. نصب دستگاه های ذخیره سازی برای نصب M.2، به دفترچه راهنمای کاربر مراجعه کنید.

**Australia Statement Notice**

From 1 January 2012 updated warranties apply to all ASUS products, consistent with the Australian Consumer Law. For the latest product warranty details please visit <https://www.asus.com/support/>. Our goods come with guarantees that cannot be excluded under the Australian Consumer Law. You are entitled to a replacement or refund for a major failure and compensation for any other reasonably foreseeable loss or damage. You are also entitled to have the goods repaired or replaced if the goods fail to be of acceptable quality and the failure does not amount to a major failure. If you require assistance please call ASUS Customer Service 1300 2787 88 or visit us at <https://www.asus.com/support/>.

**India RoHS**

This product complies with the "India E-Waste (Management) Rules, 2016" and prohibits use of lead, mercury, hexavalent chromium, polybrominated biphenyls (PBBs) and polybrominated diphenyl ethers (PBDEs) in concentrations exceeding 0.1% by weight in homogenous materials and 0.01% by weight in homogenous materials for cadmium, except for the exemptions listed in Schedule II of the Rule.

**Türkiye RoHS**

AEEE Yönetmeliğine Uygundur

**PRODUZIDO NO POLO INDUSTRIAL DE MANAUS**



CONHEÇA A AMAZÔNIA IMPRESSO NA CHINA

## Step 4

Install expansion card(s)

Instalace p ídavné karty (karet)  
 Installer udvidelseskortene  
 Uitbreidingskaart(en) installeren  
 Paigaldage laienduskaart(-kaardid)  
 Installez les cartes d'extension  
 Asenna laajennuskortti/kortit  
 Installieren der Erweiterungskarte(n)

Helyezze be a b vít kártyá(ka)t  
 Installare le schede di espansione  
 Pasang kartu ekspansi  
 拡張カードを取り付ける  
 Кеңейту картас(лар)ын орнатыңыз  
 확장 카드 설치  
 Sumontuokite išpl timo plokšt (-es)  
 Uzst diet izv rses karti(-es)  
 Installer utvidelseskort  
 Instale placas de expansão  
 Instalacja kart(y) rozszerzenia

Instala i cardul/cardurile de extensie  
 Instalar tarjetas de expansión  
 Instalirajte ekspanzionu/e karticu/e  
 Inštalácia rozširujúcich kariet  
 Installera expansionskort  
 ติดตั้งเอกซพแนชันการ์ด  
 Geni letme kartlarını takin  
 Lắp (các) thẻ mở rộng  
 Instalacija kartica za proširenje

Namestitev razširitvenih kartic

تثبيت بطاقة (بطاقات) التوسعة  
 کارت های گسترش را نصب کنید

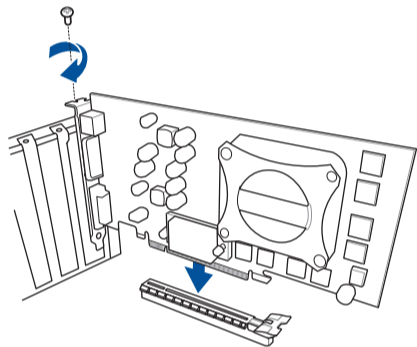

## Step 5

Install system panel connectors

Instalace konektor panelu systému  
 Installer systempanelets tilslutninger  
 Aansluitingen op het systeepaneel installeren  
 Paigaldage süsteemi paneeli konektorid  
 Installez les connecteurs du panneau système  
 Asenna järjestelmäpaneelin liittimet  
 Installieren der Systembereich-Anschlüsse

Szerelje be a rendszerpanel csatlakozóit  
 Installare i connettori del pannello del sistema  
 Pasang konektor panel sistem  
 システムパネルコネクタを取り付ける  
 Жүйе тақтасының қосқыштарын орнатыңыз  
 시스템 패널 커넥터 설치  
 Sumontuokite sistemos plokšt s jungtis  
 Uzst diet sist mas pane a savienot jus  
 Installer kontakter for systempanelet  
 Instale os conectores do painel do sistema  
 Instalacja złą czy panela systemu

Instala i conectorii pentru placa de baz  
 Instalar conectores del panel del sistema  
 Instalirajte systemske priklju ke  
 Inštalácia konektorov ovládacieho panela  
 Installera systempanelkontakter  
 ติดตั้งขั้วต่อแผงระบบ  
 Sistem paneli konektörlerini takin  
 Lắp các đầu nối hệ thống ra ngoài  
 Instalacija konektora plo e sustava

Namestitev priklju kov mati ne ploš e

تثبيت وحدات توصيل لوحة النظام  
 رابط های صفحه سیستم را نصب کنید

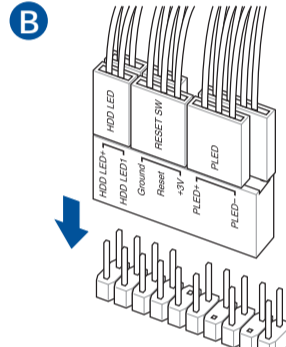
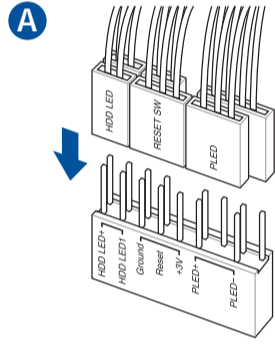

## Step 6

Install ATX power connectors

Instalace konektor napájení ATX  
 Installer ATX-strømti slutningerne  
 ATX-voedingsaansluitingen installeren  
 Paigaldage ATX-i toitekonektorid  
 Installez les connecteurs d'alimentation ATX  
 Asenna ATX-virtaliittimet  
 Installieren der ATX-Stromanschlüsse

Csatlakoztassa az ATX tápcsatlakozókat  
 Installare i connettori di alimentazione ATX  
 Pasang konektor daya ATX  
 電源ケーブルを接続する  
 ATX электр қуат қосқыштарын орнатыңыз  
 ATX 전원 커넥터 설치  
 Sumontuokite ATX maitinimo jungtis  
 Uzst diet ATX str vas savienot jus  
 Installer kontakter for ATX-strøm  
 Instale os conectores de alimentação ATX  
 Instalacja złą czy zasilacza ATX

Instala i pinii conectori ATX  
 Instalar conectores de alimentación ATX  
 Instalirajte ATX elektri ne priklju ke  
 Inštalácia napájacích konektorov ATX  
 Installera ATX strömkontakter  
 ติดตั้งขั้วต่อ ATX เพาเวอร์  
 ATX güç konektörlerini takin  
 Lắp các đầu nối nguồn ATX  
 Instalacija konektora ATX napajanja

Namestitev priklju kov za napajanje ATX

تثبيت توصيلات الطاقة ATX  
 رابط های برق ATX را نصب کنید

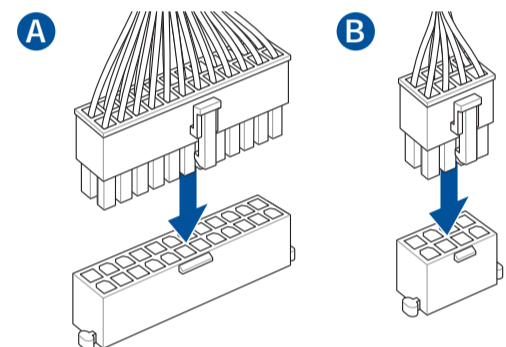

## Step 7

Connect input/output devices  
 I/O

P ipojeni vstupních/výstupních zařízení  
 Tilslut input-/outputudstyr  
 I/O-apparaten aansluiten  
 Ühendage sisend-/väljundseadmed  
 Connectez les périphériques d'entrée/sortie  
 Liitä tulo/lähtölaitteita  
 Eingabe-/Ausgabe-Geräte verbinden

Bemeneti/kimeneti eszközök csatlakoztatása  
 Collegare i dispositivi di input/output  
 Sambungkan perangkat input/output  
 入力デバイスに接続する  
 Кіріс/шығыс құрылғыларын қосу  
 입력/출력 장치 연결  
 Prijunkite vesties / išvesties renginius  
 Pievienot ievades/izvades ier ces

Koble til inngang/utgangsenheter  
 Ligar dispositivos de entrada/saída  
 Podł zlenie urz dze wej cia/wyj cia

Conectare dispozitive de intrare/ie ire  
 Conectar dispositivos de entrada y salida  
 Povežite ulazne/izlazne ure aje  
 Pripojenie vstupných/výstupných zariadení  
 Anslut ingående/utgående enheter  
 เชื่อมต่ออุปกรณ์อินพุต/เอาต์พุต  
 Giri /çıkı aygıtlarına ba lan  
 Két nõi các thiết bị đầu vào/đầu ra  
 Spajanje ulaznih/izlaznih ure aja

Priklju itev vhodnih/izhodnih naprav  
 توصيل أجهزة الدخل/الخرج  
 دستگاه های ورودی/خروجی را متصل نمایید

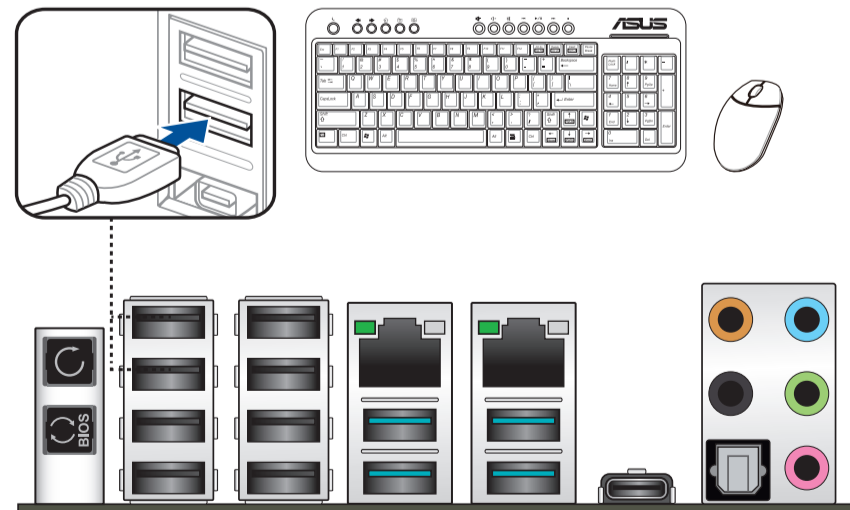

## Step 8

Power on the system and install operating system and drivers

Zapnutí napájení systému a instalace opera ního systému a ovlada  
 Tænd for systemet, og installer operativsystemet og de tilhørende drivere  
 Het systeem inschakelen en het besturingssysteem en de stuurprogramma's installeren  
 Lülitage süsteemi toide sisse ning installige operatsioonisüsteem ja draiverid  
 Démarez le système et installez le système d'exploitation et les pilotes  
 Käynnistä järjestelmä ja asenna käyttöjärjestelmä ja ohjaimet  
 Einschalten des Systems und Installieren des Betriebssystems und der Treiber

Kapcsolja be a rendszert és telepítse az operációs rendszert és illeszt programokat  
 Accendere il sistema e installare il sistema operativo e i driver  
 Hidupkan sistem, lalu instal sistem operasi dan driver  
 システムを起動しOSとドライバーをインストールする  
 Жүйені қосып, операциялық жүйені жөнө драйверлерді орнатыңыз  
 시스템 전원 켜기 및 운영체제와 드라이버 설치  
 junkite sistem ir diekite operacin sistem ir tvarkykles  
 lesl dziet sist mu un instal jiet oper t jsist mu un draiverus  
 Slå på systemet og installer operativsystem og drivere  
 Ligue o sistema e instale o sistema operativo e os controladores  
 Wł cz zasilanie i zainstaluj system operacyjny oraz sterowniki

Porni i sistemul i instala i sistemul de operare i driverele  
 Proporcionar alimentación al sistema e instalar el sistema operativo y los controladores  
 Uklju ite sistem i instalirajte operativni sistem i drajvere  
 Zapnutie systému a inštalácia opera ného systému a ovláda ov  
 Slå på systemet och installera operativsystem och drivrutiner  
 เปิดระบบ และติดตั้งระบบปฏิบัติการและไดรเวอร์  
 Sistemi açıp i letim sistemini ve sürücüleri yükleyin  
 Bật nguồn hệ thống và cài đặt hệ điều hành cũng như các driver  
 Uklju ivanje sustava i instaliranje operativnih sustava i upravlja kih programa

Vklop sistema ter namestitev operacijskega sistema in gonilnikov

تشغيل الجهاز وتثبيت نظام وبرمجيات التشغيل  
 سیستم را روشن کرده و درایورها و سیستم عامل را نصب کنید