

TCL 40_{R5G}

Quick Start Guide

SAVE
PAPER
SAVE
TREES

PLEASE CONSIDER THE
ENVIRONMENT BEFORE PRINTING



CJB2K7012AAA

Printed in China



tcl.com

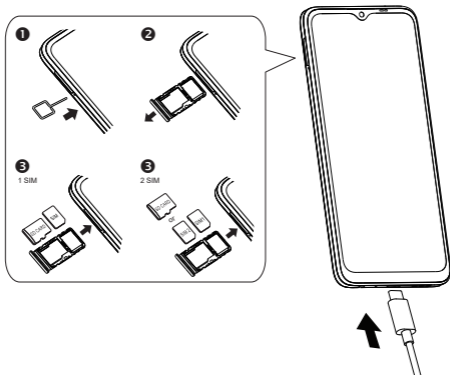
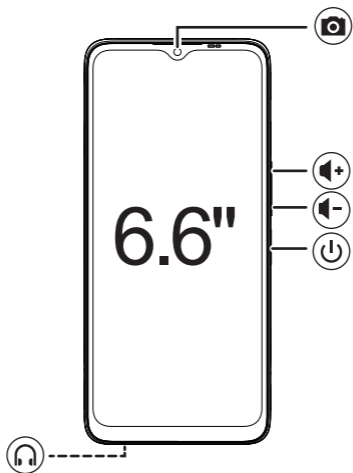



Safety and use

Please read this chapter carefully before using your phone. The manufacturer disclaims any liability for damage, which may result as a consequence of improper use or use contrary to the instructions contained herein.

Do not use your phone when the vehicle is not safely parked. Using a hand-held phone while driving is illegal in many countries.

Comply with restrictions on use specific to certain places (hospitals, planes, gas stations, schools, etc.).

Switch the phone off before boarding an aircraft.

Switch the phone off when you are in health care facilities, except in designated areas.

Strictly obey all signs and instructions posted in a fuel depot, petrol station, or chemical plant, or in any potentially explosive atmosphere when operate your phone.

Please consult your doctor and the device manufacturer to determine if operation of your phone may interfere with the operation of your medical device. When the phone is switched on, it should be kept at least 15 cm from any medical device such as a pacemaker, a hearing aid, or an insulin pump, etc.

Do not let children use the phone and/or play with the phone and accessories without supervision.

To reduce exposure to radio waves, it is recommended:

- To use the phone under good signal reception conditions as indicated on its screen (four or five bars);
- To use a hands-free kit;
- To make reasonable use of the phone, particularly for children and adolescents, for example by avoiding night calls and limiting the frequency and duration of calls;
- Keep the phone away from the belly of pregnant women or the lower abdomen of adolescents.

Do not allow your phone to be exposed to adverse weather or environmental conditions (moisture, humidity, rain, infiltration of liquids, dust, sea air, etc.). The manufacturer's recommended operating temperature range is 0°C (32°F) to 40°C (104°F). At over 40°C (104°F) the legibility of the phone's display may be impaired, though this is temporary and not serious.



PROTECT YOUR HEARING

To prevent possible hearing damage, do not listen at high volume levels for long periods. Exercise caution when holding your phone near your ear while the loudspeaker is in use.

Use only batteries, battery chargers, and accessories which are compatible with your phone model.

Radio Equipment Directive Declaration of Conformity



Hereby, TCL Communication Ltd. declares that the radio equipment of type TCL T771K is in compliance with Directive 2014/53/EU. The full text of the EU declaration of conformity is available at the following internet address: www.tcl.com/global/en/service-support-mobile/eu-doc.html



**EN****UK
CA**

Hereby, TCL Communication Ltd. declares that the radio equipment of type TCL T771K is in compliance with the Radio Equipment Regulations 2017. The full text of the UK declaration of conformity is available at the following internet address: www.tcl.com/global/en/service-support-mobile/eu-doc.html

SAR and radio waves

This device meets international guidelines for exposure to radio waves.

The radio wave exposure guidelines use a unit of measurement known as the Specific Absorption Rate, or SAR. The SAR limit for mobile devices is 2 W/kg for Head SAR and Body-worn SAR, and 4 W/kg for Limb SAR.

Maximum SAR for this model and conditions under which it was recorded		
Head SAR	DC_7A_n1A + Wi-Fi 2.4GHz	1.68 W/kg
Body-worn SAR (5 mm)	LTE Band 42 + Wi-Fi 2.4GHz	1.57 W/kg
Limb SAR (0mm)	UMTS 2100MHz + Wi-Fi 2.4GHz	3.39 W/kg

For more information, you can go to tcl.com.

Frequency bands and maximum radio-frequency power

This radio equipment operates with the following frequency bands and maximum radio-frequency power:

GSM 900MHz: 32.5 dBm

GSM 1800MHz: 31.0 dBm

UMTS B1 (2100MHz): 23.0 dBm

UMTS B8 (900MHz): 24.5 dBm

LTE FDD B1 (2100MHz): 24.0 dBm

LTE FDD B3/7 (1800/2600MHz): 24.5 dBm

LTE FDD B8/20 (900/800MHz): 25.0 dBm

LTE FDD B28 (700MHz): 24.5 dBm

LTE TDD B38/40 (2600/2300MHz): 24.5 dBm

LTE TDD B42 (3500MHz): 25.5 dBm

LTE UL CA Combination (2100/1800/2600/900/800/700/2300MHz): 25.0 dBm

EN-DC Combination (2100/1800/2600/900/800/700/2300/2500/3500MHz): 25.0 dBm

Bluetooth 2.4GHz band: 5.25 dBm

Bluetooth LE 2.4GHz band: -1.53 dBm

802.11 b/g/n 2.4GHz band: 13.97 dBm

802.11 a/n/ac 5150 – 5350 MHz: 13.28 dBm

802.11 a/n/ac 5470 – 5725 MHz: 13.33 dBm

802.11 a/n/ac 5725 – 5875 MHz: 13.42 dBm

NFC 13.56 MHz: -21.10 dBuA/m at 10m



**Restrictions:**

This equipment may be operated in all European countries. The 5150-5250 MHz of Wi-Fi 5GHz can be used indoors and outdoors only when the equipment is not attached to a fixed installation or to the external body of road vehicles, a fixed infrastructure or a fixed outdoor antenna. The 5250-5350 MHz of Wi-Fi 5GHz can be used inside buildings only. The 5470-5725 MHz band of Wi-Fi 5GHz can't be used in road vehicles, trains, aircraft or UAS (Unmanned Aircraft System) scenarios for the following countries:

	BE	BG	CZ	DK	DE	EE	IE	EL	ES	FR	HR
	IT	CY	LV	LT	LU	HU	MT	NL	AT	PL	PT
	RO	SI	SK	FI	SE	NO	IS	LI	CH	TR	UK (NI)
	Third countries										
	UK										

This radio equipment is also subject to certain restrictions when it is placed on the market in United Kingdom (UK):

In accordance with the relevant statutory requirements in the UK, the 5150 to 5350 MHz frequency range is restricted to indoor use in the United Kingdom.

Licences

microSD logo is a trademark.



Bluetooth SIG, Inc. licensed and certificated TCL T771K Bluetooth Declaration ID D056175



Wi-Fi Alliance certificated

Battery

In accordance with air regulations, the battery of your product is not fully charged. Please charge it first.

- Do not attempt to open the battery (due to the risk of toxic fumes and burns).
- For a device with a non-removable battery, do not attempt to eject or replace the battery.
- Do not puncture, disassemble, or cause a short circuit in a battery.
- For a unibody device, do not attempt to open or puncture the back cover.
- Do not burn or dispose of a used battery or phone in household rubbish or store it at temperatures above 60°C (140°F), this can result in an explosion or the leakage of flammable liquid or gas. Similarly, subjecting the battery to extremely low air pressure may result in an explosion or the leakage of flammable liquid or gas. Only use the battery for the purpose for which it was designed and recommended. Never use damaged batteries.

CAUTION: RISK OF EXPLOSION IF BATTERY IS REPLACED BY AN INCORRECT TYPE. DISPOSE OF USED BATTERIES ACCORDING TO THE INSTRUCTIONS.





Charger⁽¹⁾

Mains powered chargers will operate within the temperature range of: 0°C (32°F) to 40°C (104°F).

The chargers designed for your phone meet the standard for safety of information technology equipment and office equipment use. They are also compliant with the ecodesign directive 2009/125/EC. Due to different applicable electrical specifications, a charger you purchased in one jurisdiction may not work in another jurisdiction. They should be used for the purpose of charging only.

Model: UC13	Input Voltage: 100~240 V	Input AC Frequency: 50/60 Hz
Output Voltage: 5.0 V	Output Current: 2.0 A	Output Power: 10.0 W
Average active efficiency: 78.7%	No-load power consumption: 0.1 W	

Waste disposal and recycling

Phone, accessory and battery must be disposed of in accordance with locally applicable environmental regulations.

This symbol on your phone, the battery, and the accessories means that these products must be taken to:



- Municipal waste disposal centres with specific bins.

- Collection bins at points of sale.

They will then be recycled, preventing substances being disposed of in the environment.

In European Union countries: These collection points are accessible free of charge. All products with this sign must be brought to these collection points.

In non-European Union jurisdictions: Items of equipment with this symbol are not to be thrown into ordinary bins if your jurisdiction or your region has suitable recycling and collection facilities; instead they are to be taken to collection points for them to be recycled.

General information

- **Internet address:** tcl.com
- **Service Hotline and Repair Center:** Go to our website www.tcl.com/global/en/service-support-mobile/hotline&service-center.html, or open Support Center application on your mobile to find your local hotline number and authorized repair center for your country.
- **Full User Manual:** Please go to tcl.com to download the full user manual of your device.
On our website, you will find our FAQ (Frequently Asked Questions) section. You can also contact us by email to ask any questions you may have.
- **Manufacturer:** TCL Communication Ltd.
- **Address:** 5/F, Building 22E, 22 Science Park East Avenue, Hong Kong Science Park, Shatin, NT, Hong Kong

⁽¹⁾ If sold with the device, depending on the device you purchased.





- **Electronic labelling path:** Touch **Settings > Regulatory & safety** or press *#07#, to find more information about labelling⁽¹⁾.

Software update

The connection costs associated with finding, downloading and installing software updates for your mobile phone's operating system will vary depending on the offer you have subscribed to from your telecommunications operator.

This update procedure involves the handling of your personal data: unique product identifier (IMEI), IP address, product reference (CU reference), product version and network identifier of your telecommunications operator (PLMN).

Updates will be downloaded automatically but their installation will require your approval. Once accepted, the update is installed automatically.

Refusing or forgetting to install an update can affect your phone's performance and, in the event of a security update, expose your phone to security vulnerabilities.

Privacy statement of device usage

Any personal data you shared with TCL Communication Ltd. will be handled in accordance with our Privacy Notice. You can check our Privacy Notice by visiting our website: <https://www.tcl.com/global/en/communication-privacy-policy>

Limited warranty

• Additional Rights Under Consumer Laws

As the consumer You may have legal (statutory) rights that are in addition to those set out in this Limited Warranty offered by Manufacturer voluntarily, such as the consumer laws of the country in which You live ("Consumer Rights"). This Limited Warranty sets out certain situations when the Manufacturer will, or will not, provide a remedy for the TCL device. This Limited Warranty does not limit or exclude any of your Consumer Rights relating to the TCL device.

• Manufacturer Warranty Coverage

This Manufacturer's Limited Warranty sets forth the warranty responsibilities of the Manufacturer regarding TCL branded hardware and accessories manufactured by or on behalf of the Manufacturer.

The Manufacturer warrants to the original end-user purchaser of a new TCL device ("You"), that the TCL device will be free from defects in materials and workmanship under normal use from a period that commences on the date of original purchase by You and continuing for the following specified period of time for each applicable type of TCL device (the "Warranty period").

This Limited Warranty is not transferable by You.

⁽¹⁾ Depending on country.





The applicable Warranty period is listed below:

TCL Phone & Embedded battery ⁽¹⁾	24 months ⁽²⁾
TCL accessories ⁽³⁾ : USB cable, Charger, Earphone	12 months ⁽²⁾

In case of any defect of your phone which prevents you from normal use thereof, you must immediately inform your vendor and present your phone with your proof of purchase.

If the defect is confirmed by the Manufacturer or its authorised service providers, your phone or part thereof will be either repaired or replaced, as appropriate. Repair or replacement may be carried out using reconditioned components offering equivalent functionality.

This warranty covers the costs of repair or replacement (labour and spare parts) but excludes any other costs.

This warranty shall not apply to defects on your phone and/or accessory due to (without any limitation),

- non-compliance use with the instructions for use or installation, or with technical and safety standards applicable in the geographical area where your phone is used;
- connection to any equipment not supplied or not recommended by the Manufacturer;
- repair performed by individuals not authorised by the Manufacturer or its affiliates;
- modification, adjustment or alteration of software or hardware performed by individuals not authorised by the Manufacturer;
- inclement weather, lightning, fire, humidity, infiltration of liquids or foods, chemical products, intrusion or download of malicious files/software (malware), crash, high voltage, corrosion, oxidation.

In no event shall the Manufacturer or any of its affiliates be liable for indirect, incidental or consequential damages of any nature whatsoever, including but not limited to commercial or financial loss or damage, loss of data or loss of image to the full extent those damages can be disclaimed by law.

Some countries/states do not allow the exclusion or limitation of indirect, incidental or consequential damages, or limitation of the duration of implied warranties, so the preceding limitations or exclusions may not apply to You.

If your TCL device is returned during the Warranty period, but your TCL device is not covered under this limited warranty, terms and charges may apply for any repair or processing performed.

If you do not live in the country where the TCL device was originally sold to you then,

- (a) warranty repair or service may not be possible;
- (b) you may be required to agree to terms and/or to pay certain costs (including but not limited to, shipping and handling costs);
- (c) the warranty repair or service, if possible, may take longer than normal to complete.

⁽¹⁾ The life of a rechargeable phone battery in terms of conversation time, standby time and total service life, will depend on the conditions of use and network configuration.

⁽²⁾ The Warranty period may vary depending on your country of purchase and/or channel of purchase.

⁽³⁾ If included.





- **Back Up Your Data**

You should regularly backup your data, files, applications and settings as a safeguard against possible operational issues including prior to the return of the TCL device. Data backup is your responsibility and is not the responsibility of the Manufacturer, the retailer through whom You purchased the TCL device, or the Manufacturer's authorised service providers through whom You may have received servicing, (repair or replacement of the TCL device).

If you need to send/leave your TCL device for servicing, we recommend you to remove from your device any peripherals (memory card, SIM card) and personal and confidential data before sending/leaving your TCL device.

During the servicing (repair or replacement) content on your TCL device may be deleted, reformatted or configured as originally purchased (subject to then current updates and upgrades of software) and peripherals removed may not be returned to you.

This limited warranty does not cover the backup, recovery or reinstallation of your data, files and applications to the TCL device.

Manufacturer: TCL Communication Ltd.





Précautions d'emploi

Veillez lire attentivement ce chapitre avant d'utiliser votre téléphone. Le fabricant ne pourra être tenu responsable des conséquences résultant d'une utilisation impropre et / ou non conforme aux instructions contenues dans le manuel.

N'utilisez pas votre téléphone lorsque le véhicule n'est pas garé en toute sécurité. L'utilisation d'un téléphone portable au volant est illégale dans de nombreux pays.

Respectez les restrictions d'utilisation propres à certains lieux (hôpitaux, avions, stations-service, écoles, etc.).

Veillez à éteindre votre téléphone dans un avion ou à le paramétrer en Mode avion.

Veillez à éteindre votre téléphone en milieu hospitalier, sauf dans les zones éventuellement réservées à cet effet.

Respectez impérativement tous les panneaux et instructions affichés dans un dépôt de carburant, une station-service ou une usine chimique, ou dans toute atmosphère potentiellement explosive, lorsque vous utilisez votre téléphone.

Veillez consulter votre médecin ainsi que le fabricant de l'appareil pour déterminer si le fonctionnement de votre téléphone peut interférer avec le fonctionnement de votre appareil médical. Lorsque le téléphone est sous tension, veillez à ce qu'il ne se trouve jamais à moins de 15 centimètres d'un appareil médical (stimulateur cardiaque, prothèse auditive, pompe à insuline, etc.).

Ne laissez pas les enfants utiliser le téléphone et / ou jouer avec le téléphone et ses accessoires sans surveillance.

Pour réduire l'exposition aux ondes radio, il est recommandé :

- D'utiliser le téléphone dans de bonnes conditions de réception du signal, comme indiqué sur son écran (quatre ou cinq barres) ;
- D'utiliser un kit mains libres ;
- De faire un usage raisonnable du téléphone, notamment pour les enfants et les adolescents, par exemple en évitant les appels de nuit et en limitant la fréquence et la durée des appels ;
- D'éloigner le téléphone du ventre des femmes enceintes ou du bas-ventre des adolescents.

N'exposez pas votre appareil à des conditions météorologiques défavorables (humidité, pluie, infiltration de liquides, poussière, air marin, etc.). Les limites de température recommandées par le constructeur vont de 0 °C (32 °F) à 40 °C (104 °F). Au-delà de 40 °C (104 °F), l'écran risque d'être peu lisible ; cette altération est temporaire et sans gravité.



PROTECTION DE L'AUDITION

Pour empêcher tout dommage auditif, évitez les écoutes à volume amplifié pendant des périodes prolongées. Prenez toutes les précautions qui s'imposent lorsque vous rapprochez votre téléphone de l'oreille et que le haut-parleur est activé.

N'utilisez que des batteries, des chargeurs de batterie et des accessoires compatibles avec votre modèle de téléphone.





FR

Informations réglementaires



Par la présente, TCL Communication Ltd. déclare que l'équipement radio de type TCL T771K est conforme à la Directive 2014/53/UE. La déclaration complète de conformité européenne est disponible à l'adresse suivante : www.tcl.com/global/en/service-support-mobile/eu-doc.html



Par la présente, TCL Communication Ltd. déclare que l'équipement radio de type TCL T771K est conforme à la réglementation sur les équipements radioélectriques de 2017. La déclaration complète de conformité pour le Royaume-Uni est disponible à l'adresse suivante : www.tcl.com/global/en/service-support-mobile/eu-doc.html

DAS et ondes radio

Cet appareil est conforme aux directives internationales relatives à l'exposition aux ondes radio.

Les directives d'exposition aux ondes radioélectriques utilisent une unité de mesure appelée Débit d'Absorption Spécifique ou « DAS ». La limite de l'indice DAS établie pour les téléphones mobiles est de 2 W/kg au niveau de la tête et si l'appareil est porté sur le corps, et il passe à 4 W/kg au niveau des membres.

DAS maximum pour ce modèle et conditions du test		
DAS mesuré pour une utilisation à proximité du visage	DC_7A_n1A + Wi-Fi 2,4GHz	1,68 W/kg
DAS lorsque l'appareil est porté à même le corps (5 mm)	LTE Bande 42 + Wi-Fi 2,4GHz	1,57 W/kg
DAS aux membres (0 mm)	UMTS 2100MHz + Wi-Fi 2,4GHz	3,39 W/kg

Pour plus d'informations, vous pouvez accéder au site tcl.com.

Bandes de fréquences et puissance maximale des radiofréquences

Cet équipement radio fonctionne dans les bandes de fréquence et aux puissances maximales suivantes :

GSM 900MHz: 32,5 dBm

GSM 1800MHz: 31,0 dBm

UMTS B1 (2100MHz): 23,0 dBm

UMTS B8 (900MHz): 24,5 dBm

LTE FDD B1 (2100MHz): 24,0 dBm

LTE FDD B3/7 (1800/2600MHz): 24,5 dBm

LTE FDD B8/20 (900/800MHz): 25,0 dBm

LTE FDD B28 (700MHz): 24,5 dBm

LTE TDD B38/40 (2600/2300MHz): 24,5 dBm



**FR**

LTE TDD B42 (3500MHz): 25,5 dBm

LTE UL CA Combinaison (2100/1800/2600/900/800/700/2300MHz): 25,0 dBm

EN-DC Combinaison (2100/1800/2600/900/800/700/2300/2500/3500MHz): 25,0 dBm

Bluetooth 2,4GHz bande: 5,25 dBm

Bluetooth LE 2,4GHz bande: -1,53 dBm

802.11 b/g/n 2,4GHz bande: 13,97 dBm

802.11 a/n/ac 5150 – 5350 MHz: 13,28 dBm

802.11 a/n/ac 5470 – 5725 MHz: 13,33 dBm

802.11 a/n/ac 5725 – 5875 MHz: 13,42 dBm

NFC 13,56 MHz: -21,10 dBuA/m à 10m

Restrictions:

Cet appareil fonctionne dans tous les pays européens. Les 5150-5250 MHz en Wi-Fi 5GHz peuvent être utilisés en intérieur et en extérieur uniquement lorsque les équipements ne sont pas rattachés à une installation fixe ou au châssis extérieur des véhicules routiers, à une infrastructure fixe ou à une antenne extérieure fixe. Les 5250-5350 MHz en Wi-Fi 5GHz ne peuvent être utilisés qu'à l'intérieur des bâtiments. Et la bande des 5470 à 5725 MHz du Wi-Fi 5GHz ne peut pas être utilisée dans les véhicules routiers, les trains, les avions ou le scénario UAS (systèmes d'aéronefs sans pilote) pour les pays suivants

	BE	BG	CZ	DK	DE	EE	IE	EL	ES	FR	HR
	IT	CY	LV	LT	LU	HU	MT	NL	AT	PL	PT
	RO	SI	SK	FI	SE	NO	IS	LI	CH	TR	UK (NI)
	Pays tiers										
	UK										

Cet équipement radio est également soumis à certaines restrictions lorsqu'il est commercialisé au Royaume-Uni (UK):

Conformément aux exigences légales en vigueur au Royaume-Uni, la gamme de fréquences de 5150 à 5350 MHz est limitée à une utilisation intérieure au Royaume-Uni.

Licences



Le logo microSD est une marque commerciale.

Bluetooth SIG, Inc. sous licence et certifiée TCL T771K
Déclaration Bluetooth ID D056175

Certifié par la Wi-Fi Alliance

Batterie

Conformément à la réglementation aérienne, la batterie de votre produit n'est pas complètement chargée. Veuillez la recharger avant toute chose.

- Ne pas essayer d'ouvrir la batterie (en raison du risque de fumées toxiques et de brûlures).





FR

- Ne pas essayer d'éjecter ou de remplacer la batterie d'un appareil doté d'une batterie non amovible.
- Ne pas percer, désassembler, ou provoquer de court-circuit dans la batterie.
- Ne pas essayer d'ouvrir ou de percer le couvercle arrière d'un appareil monocoque.
- Ne pas jeter une batterie ou un téléphone usagés dans les ordures ménagères, les brûler ou les stocker à des températures supérieures à 60 °C (140 °F), car cela peut entraîner une explosion ou une fuite de liquide ou de gaz inflammable. De même, soumettre la batterie à une pression d'air extrêmement faible est susceptible de provoquer une explosion ou une fuite de liquide ou de gaz inflammable. N'utilisez la batterie que pour l'usage pour lequel elle a été conçue et recommandée. Ne jamais utiliser de batteries endommagées.

ATTENTION : RISQUE D'EXPLOSION EN CAS DE REMPLACEMENT PAR UN TYPE INCORRECT DE BATTERIE. RECYCLAGE DES BATTERIES USAGÉES SELON LES INSTRUCTIONS.

Chargeur⁽¹⁾

Les chargeurs alimentés par secteur sont prévus pour fonctionner à une température ambiante de 0°C (32 °F) à 40 °C (104 °F).

Les chargeurs de votre téléphone mobile sont conformes à la norme de sécurité des matériels de traitement de l'information et des équipements de bureau, et destinés uniquement à cet usage. Ils sont conformes à la directive sur l'ecodesign 2009/125/CE. Étant donné que les spécifications électriques peuvent changer d'un pays à l'autre, un chargeur acheté dans un pays peut ne pas fonctionner dans un autre pays. Ils ne doivent être utilisés qu'à des fins de rechargement.

Modèle : UC13	Tension d'entrée : 100~240 V	Fréquence en entrée du CA : 50/60 Hz
Tension de sortie : 5 V	Courant de sortie : 2 A	Puissance de sortie : 10 W
Rendement moyen en mode actif : 78,7%	Consommation électrique hors charge : 0,1 W	

Élimination et recyclage des déchets

Le téléphone, les accessoires et la batterie doivent être mis au rebut conformément aux réglementations environnementales locales en vigueur.

Ce symbole figurant sur votre téléphone, la batterie et les accessoires signifie que ces produits doivent être amenés dans :



- Des centres d'élimination des déchets municipaux dotés de bacs spécifiques.
- Des bacs de collecte sur les points de vente.

Ils y seront recyclés, évitant ainsi le rejet de substances dans l'environnement.

⁽¹⁾ S'il est vendu avec l'appareil, tout dépend de l'appareil que vous avez acheté.





FR

Dans les pays membres de l'Union européenne : Ces points de collecte sélective sont accessibles gratuitement. Tous les produits marqués du symbole de « poubelle barrée » doivent être rapportés à ces points de collecte.

Dans les pays non membres de l'Union Européenne : Il convient de ne pas jeter les équipements marqués du symbole de « poubelle barrée » dans les poubelles ordinaires si votre pays ou région dispose de structures de collecte et de recyclage adaptées, mais de les rapporter à ces points de collecte pour qu'ils y soient recyclés.



Participez au recyclage de votre produit et emballage, pour plus de détails, reportez-vous au site www.consignesdetri.fr

Informations générales

- **Adresse Internet** : tcl.com
- **Service d'assistance téléphonique et centre de réparation** : Consultez notre site Web www.tcl.com/global/en/service-support-mobile/hotline&service-center.html ou ouvrez l'application Support Center sur votre mobile pour trouver le numéro d'assistance téléphonique local et le centre de réparation agréé pour votre pays.
- **Manuel d'utilisation complet** : Veuillez accéder à tcl.com pour télécharger le manuel d'utilisation complet de votre appareil. Sur notre site Web, vous pourrez consulter en ligne notre rubrique FAQ (Foire aux Questions). Vous pouvez également nous contacter par e-mail pour poser vos éventuelles questions.
- **Fabricant** : TCL Communication Ltd.
- **Adresse** : 5/F, Building 22E, 22 Science Park East Avenue, Hong Kong Science Park, Shatin, NT, Hong Kong
- **Marquage électronique** : Cliquez sur **Paramètres > Loi et sécurité** ou saisissez *#07#, pour obtenir des informations complémentaires sur le marquage ⁽¹⁾.

Mise à jour du logiciel.

Les coûts de connexion liés à la recherche, au téléchargement et à l'installation des mises à jour du système d'exploitation de votre téléphone mobile varient en fonction de l'offre que vous avez souscrite auprès de votre opérateur de télécommunications.

Cette procédure de mise à jour implique le traitement de vos données personnelles : identifiant unique du produit (IMEI), adresse IP, référence du produit (référence CU), version du produit et identifiant réseau de votre opérateur de télécommunications (PLMN).

Les mises à jour seront téléchargées automatiquement mais leur installation nécessitera votre accord. Une fois acceptée, la mise à jour est installée automatiquement.

Refuser ou oublier d'installer une mise à jour peut affecter les performances de votre téléphone et, dans le cas d'une mise à jour de sécurité, exposer votre téléphone à des failles de sécurité.

⁽¹⁾ Selon le pays.





Déclaration de confidentialité liée à l'utilisation de l'appareil

Toutes les données personnelles que vous avez partagées avec TCL Communication Ltd. seront traitées conformément à notre Déclaration de confidentialité. Vous pouvez consulter notre Politique de confidentialité en visitant notre site Web : <https://www.tcl.com/global/en/communication-privacy-policy>

Garantie limitée

• Droits Supplémentaires en Vertu des Lois de Protection des Consommateurs

En tant que consommateur, Vous êtes susceptible de bénéficier de droits légaux (statutaires) qui s'ajoutent aux droits accordés par la présente Garantie limitée offerte volontairement par le fabricant (notamment les lois de protection des consommateurs du pays dans lequel Vous vivez) (ci-après désignés par les termes « Droits du consommateur »). La présente Garantie limitée définit certaines situations dans lesquelles le Fabricant est tenu ou non de fournir une solution pour l'appareil TCL. La présente Garantie limitée ne saurait limiter ou exclure quelque Droit du consommateur auquel Vous pouvez prétendre concernant un appareil TCL.

• Couverture de la Garantie du Fabricant

La présente Garantie limitée du Fabricant établit les responsabilités du Fabricant dans le cadre de la garantie des appareils et des accessoires de la marque TCL fabriqués par ou au nom du Fabricant.

Le Fabricant garantit à l'acheteur d'origine et utilisateur final d'un nouvel appareil TCL (ci-après dénommé « Vous ») que l'appareil TCL est exempt de défaut matériel et de construction dans le cadre d'une utilisation normale, à compter de la date d'achat initial et pendant la durée spécifiée pour chaque type d'appareil TCL (ci-après désignée par le terme « Période de garantie »).

La présente Garantie limitée n'est pas cessible par Vous.

La période de Garantie applicable est listée ci-dessous :

Téléphone TCL & batterie intégrée ⁽¹⁾	24 mois ⁽²⁾
Accessoires TCL ⁽³⁾ : Câble USB, chargeur, écouteurs	12 mois ⁽²⁾

En cas de constat d'un défaut de votre appareil TCL qui en empêche une utilisation normale, Vous devez en aviser immédiatement votre revendeur et lui présenter votre appareil TCL avec une preuve d'achat.

Si le défaut est confirmé par le Fabricant ou ses prestataires de service agréés, tout ou partie de votre téléphone sera remplacé ou réparé, le cas échéant. La réparation ou le remplacement pourra être effectué(e) avec du matériel reconditionné dont les fonctionnalités sont équivalentes à du neuf. Cette garantie couvre les coûts de réparation ou de remplacement (main-d'œuvre et pièces de rechange) mais exclut tout autre coût.

La présente garantie ne s'applique pas aux défauts de votre appareil TCL et/ou de votre accessoire, occasionnés par (sans limitation) :

⁽¹⁾ L'autonomie en communication, en veille, et le cycle de vie total d'une batterie rechargeable d'un téléphone mobile dépendent des conditions d'usage et de configuration du réseau.

⁽²⁾ La Période de garantie peut varier en fonction de votre pays d'achat et/ou du canal d'achat.

⁽³⁾ Si inclus.





- le non-respect des instructions d'utilisation ou d'installation, ou des normes techniques et de sécurité en vigueur dans la zone géographique d'utilisation ;
- une association ou connexion avec des équipements non fournis ou non recommandés par le Fabricant ;
- une réparation effectuée par des personnes non autorisées par le Fabricant ou ses sociétés affiliées ;
- une modification, un réglage ou toute altération du logiciel ou du matériel par des personnes non autorisées par le Fabricant ;
- des intempéries, la foudre, le feu, l'humidité, l'infiltration de liquides ou d'aliments, de produits chimiques, intrusion ou téléchargement de fichiers/logiciels malveillants (malware), crash, haute tension, corrosion, oxydation.

Le Fabricant ou ses filiales ne seront, en aucun cas, tenus responsables des dommages directs ou indirects de quelque nature qu'ils soient, y compris et sans limitation, la perte d'exploitation, le manque à gagner ou la perte de données, dans la mesure où ces motifs peuvent être révoqués légalement. Dans certains pays ou états, l'exclusion ou la limitation des dommages directs et indirects, ou de la durée des garanties implicites n'est pas autorisée ; par conséquent, lesdites limitations et exclusions susmentionnées peuvent ne pas s'appliquer à votre cas.

Si votre appareil TCL fait l'objet d'un retour pendant la période de garantie sans être couvert en vertu de la présente garantie limitée, certains frais et conditions peuvent s'appliquer en cas de réalisation d'opérations ou de réparations.

Si Vous ne vivez pas dans le pays où l'appareil TCL Vous a été initialement vendu,

- (a) la réparation ou le service sous garantie peut ne pas être possible ;
- (b) Vous pourriez être tenus d'accepter des conditions particulières et/ou de payer certains frais (y compris, sans limitation, des frais de transport et de gestion) ;
- (c) la réparation ou le service sous garantie, si possible, peut durer plus longtemps que prévu.

• **Sauvegardez Vos Données**

Vous devez régulièrement sauvegarder vos données, fichiers, applications et paramètres afin de Vous protéger contre d'éventuels problèmes de fonctionnement, et avant l'envoi en service de l'appareil TCL. La sauvegarde des données relève de votre responsabilité et non de celles du Fabricant, du vendeur auprès duquel Vous avez acheté l'appareil TCL ou des prestataires de service agréés du Fabricant auprès desquels Vous auriez reçu des services (réparation ou remplacement de l'appareil TCL).

Si Vous devez envoyer/déposer votre appareil TCL à des fins de maintenance, nous Vous recommandons de retirer de celui-ci tout périphérique (carte mémoire, carte SIM), ainsi que vos données personnelles et confidentielles avant d'envoyer/de déposer votre appareil TCL.

Pendant la maintenance (réparation ou remplacement), le contenu de votre appareil TCL peut être supprimé, reformaté ou reconfiguré comme à l'origine au moment de votre achat (donc sujet à mises à jour et mises à niveau logicielles en cours) et les périphériques retirés risquent de ne pas Vous être renvoyés.

Cette garantie limitée ne couvre pas la sauvegarde, la récupération ou la réinstallation de vos données, fichiers et applications sur l'appareil TCL.

