

# HYT E

Instructions for Nexus Link Ecosystem  
Digital Immersion Lighting  
Digital Cooling

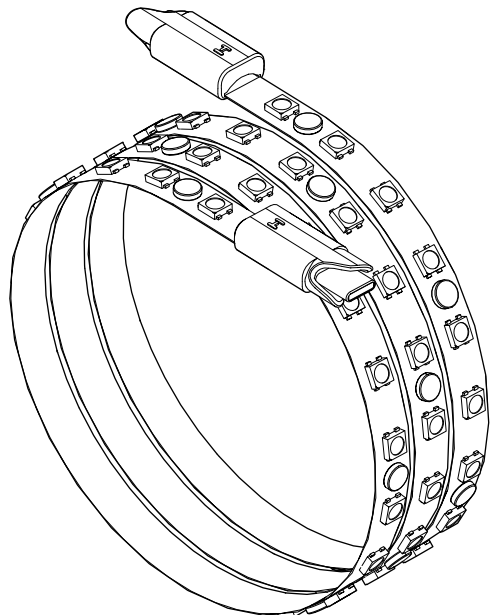

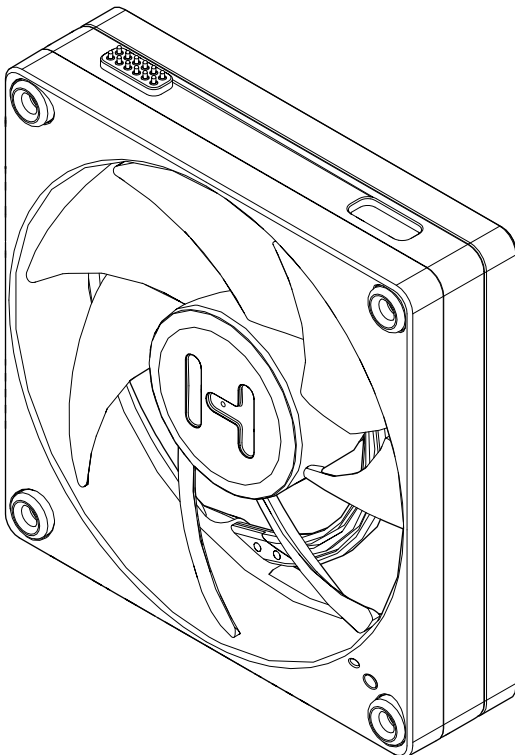
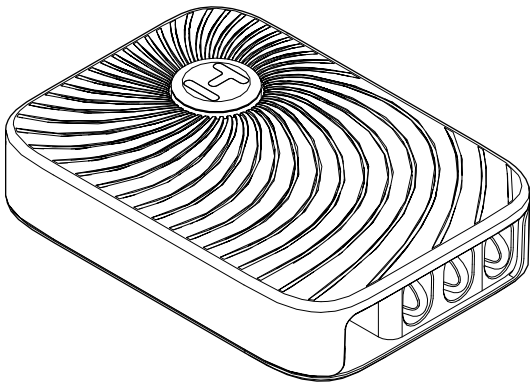
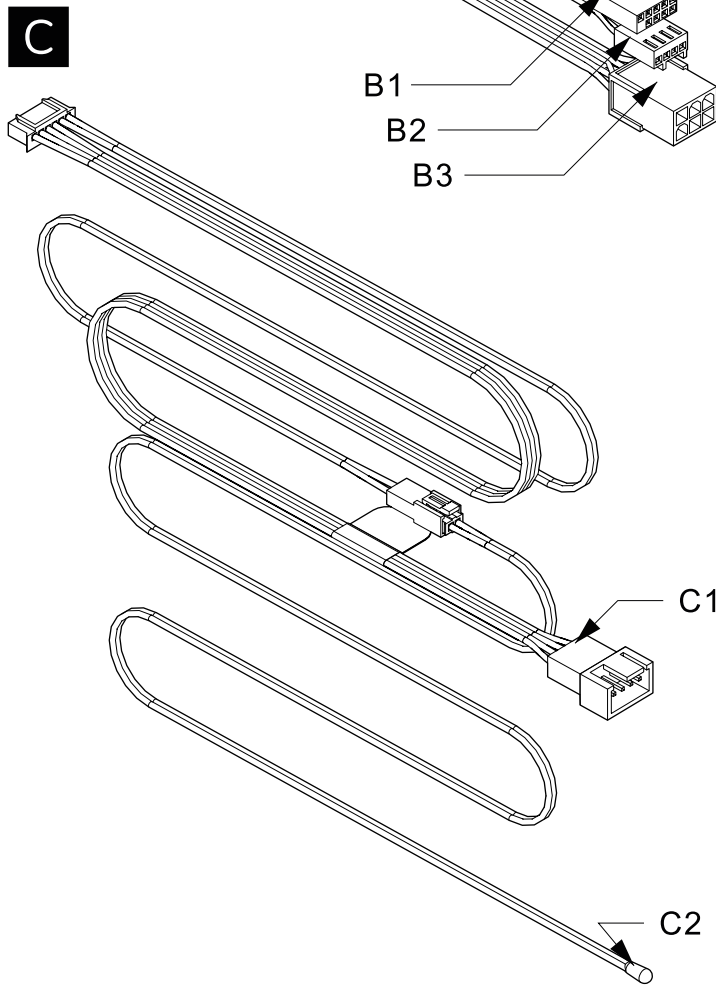
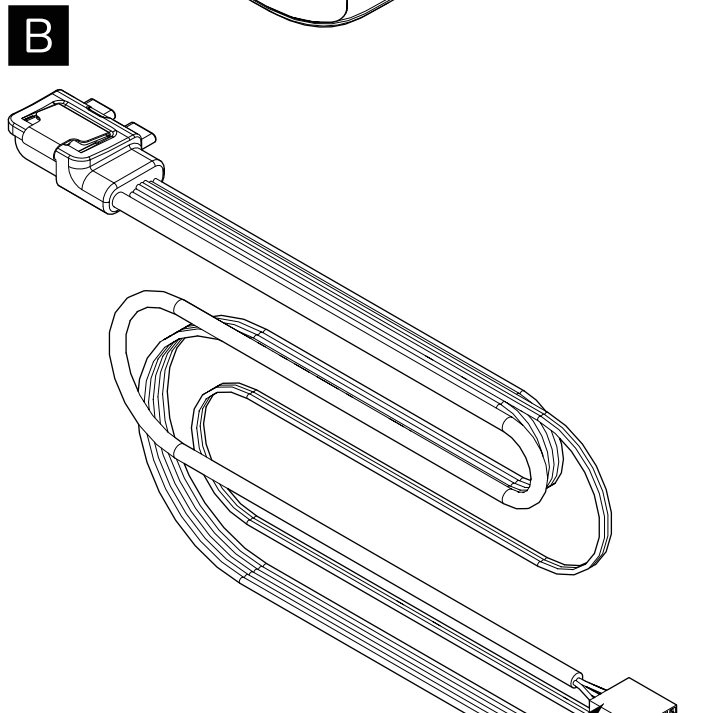
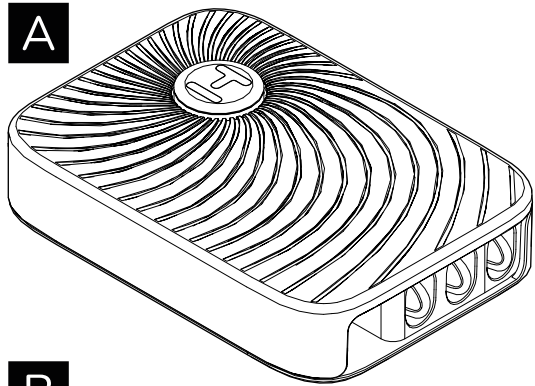

- ENG**
- A Nexus Portal NP50
  - B NP50 Power and USB Cable
    - 1 USB 2.0
    - 2 PWM Input
    - 3 PCIE 6 Pin Power
  - C NP50 Thermal Sensor and PWM Cable
    - 1 PWM Output
    - 2 Thermal Sensor
- DAN**
- A Nexus Portal NP50
  - B NP50 Strøm- og USB-kabel
    - 1 USB 2.0
    - 2 PWM-indgang
    - 3 PCIE 6 Pin strøm
  - C NP50 Termisk sensor og PWM-kabel
    - 1 PWM-udgang
    - 2 Termisk sensor
- DEU**
- A Nexus Portal NP50
  - B NP50 Strom- und USB-Kabel
    - 1 USB 2.0
    - 2 PWM-Eingang
    - 3 PCIE 6 Pin Strom
  - C NP50 Thermischer Sensor und PWM-Kabel
    - 1 PWM-Ausgang
    - 2 Thermo sensor
- FIN**
- A Nexus Portal NP50
  - B NP50 Virta- ja USB-kaapeli
    - 1 USB 2.0
    - 2 PWM-tulo
    - 3 PCIE 6 Pin -virta
  - C NP50 Lämpötila-anturi ja PWM-kaapeli
    - 1 PWM-ulostulo
    - 2 Lämpötila-anturi
- FRA**
- A Nexus Portal NP50
  - B NP50 Câble d'alimentation et USB
    - 1 USB 2.0
    - 2 Entrée PWM
    - 3 Alimentation PCIE 6 broches
  - C NP50 Capteur thermique et câble PWM
    - 1 Sortie PWM
    - 2 Capteur thermique
- HUN**
- A Nexus Portal NP50
  - B NP50 Tápkábel és USB-kábel
    - 1 USB 2.0
    - 2 PWM bemenet
    - 3 PCIE 6 tűs táp
  - C NP50 Hőmérsékleti érzékelő és PWM-kábel
    - 1 PWM kimenet
    - 2 Hőmérséklet érzékelő
- IND**
- A Nexus Portal NP50
  - B NP50 Kabel Daya dan USB
    - 1 USB 2.0
    - 2 Masukan PWM
    - 3 Daya PCIE 6 Pin
  - C NP50 Sensor Termal dan Kabel PWM
    - 1 Keluaran PWM
    - 2 Sensor Termal
- MSA**
- A Nexus Portal NP50
  - B NP50 Kabel Kuasa dan USB
    - 1 USB 2.0
    - 2 Masukan PWM
    - 3 Kuasa PCIE 6 Pin
  - C NP50 Pengesan Termal dan Kabel PWM
    - 1 Keluaran PWM
    - 2 Pengesan Termal
- NLD**
- A NP50 Nexus Portaal
  - B NP50 Stroom- en USB-kabel
    - 1 USB 2.0
    - 2 PWM-ingang
    - 3 PCIE 6-pins voeding
  - C NP50 Thermische sensor en PWM-kabel
    - 1 PWM-uitgang
    - 2 Thermische sensor
- NOR**
- A Nexus Portal NP50
  - B NP50 Strøm- og USB-kabel
    - 1 USB 2.0
    - 2 PWM-inngang
    - 3 PCIE 6 Pin-strøm
  - C NP50 Termisk sensor og PWM-kabel
    - 1 PWM-utgang
    - 2 Termisk sensor
- POL**
- A Nexus Portal NP50
  - B NP50 Kabel zasilający i USB
    - 1 USB 2.0
    - 2 Wejście PWM
    - 3 Zasilanie PCIE 6 Pin
  - C NP50 Czujnik temperatury i kabel PWM
    - 1 Wyjście PWM
    - 2 Czujnik temperatury
- POR**
- A NP50 Portal Nexus
  - B NP50 Cabo de alimentação e USB
    - 1 USB 2.0
    - 2 Entrada PWM
    - 3 Alimentação PCIE 6 Pinos
  - C NP50 Sensor térmico e cabo PWM
    - 1 Saída PWM
    - 2 Sensor Térmico
- RON**
- A NP50 Portal Nexus
  - B NP50 Cablu de alimentare și USB
    - 1 USB 2.0
    - 2 Intrare PWM
    - 3 Alimentare PCIE cu 6 Pin
  - C NP50 Senzor termic și cablu PWM
    - 1 Ieșire PWM
    - 2 Senzor Termic
- RUS**
- A Nexus Portal NP50
  - B NP50 Кабель питания и USB
    - 1 USB 2.0
    - 2 Вход PWM
    - 3 Питание PCIE 6 Pin
  - C NP50 Телловой датчик и кабель PWM
    - 1 Выход PWM
    - 2 Телловой датчик
- SPA**
- A NP50 Portal Nexus
  - B NP50 Cable de alimentación y USB
    - 1 USB 2.0
    - 2 Entrada PWM
    - 3 Alimentación PCIE de 6 Pines
  - C NP50 Sensor térmico y cable PWM
    - 1 Salida PWM
    - 2 Sensor Térmico
- SWE**
- A Nexus Portal NP50
  - B NP50 Ström- och USB-kabel
    - 1 USB 2.0
    - 2 PWM-ingång
    - 3 PCIE 6-stifts strömförsörjning
  - C NP50 Termisk sensor och PWM-kabel
    - 1 PWM-utgång
    - 2 Termisk sensor
- TUR**
- A Nexus Portal NP50
  - B NP50 Güç ve USB Kablosu
    - 1 USB 2.0
    - 2 PWM Girişi
    - 3 PCIE 6 Pin Güç
  - C NP50 Termal Sensör ve PWM Kablosu
    - 1 PWM Çıkışı
    - 2 Termal Sensör
- UKR**
- A Nexus Portal NP50
  - B NP50 Кабель живлення та USB
    - 1 USB 2.0
    - 2 Вхід PWM
    - 3 Живлення PCIE 6 Pin
  - C NP50 Термічний датчик та кабель PWM
    - 1 Вихід PWM
    - 2 Термічний датчик
- VIE**
- A Nexus Portal NP50
  - B NP50 Cáp Nguồn và USB
    - 1 USB 2.0
    - 2 Đầu vào PWM
    - 3 Nguồn PCIE 6 chân
  - C NP50 Cảm biến Nhiệt và Cáp PWM
    - 1 Đầu ra PWM
    - 2 Cảm biến nhiệt
- ARA**
- A Nexus Portal NP50
  - B NP50 كابيل الطاقة و USB
    - 1 USB 2.0
    - 2 مدخل PWM
    - 3 طاقة PCIE 6 Pin
  - C NP50 مستشعر الحرارة و كابل PWM
    - 1 مخرج PWM
    - 2 جهاز استشعار حراري
- CHI**
- A Nexus Portal NP50
  - B NP50 电源和 USB 电缆
    - 1 USB 2.0
    - 2 PWM 输入
    - 3 PCIE 6 针电源
  - C NP50 热传感器和 PWM 电缆
    - 1 PWM 输出
    - 2 温度传感器
- CHT**
- A Nexus Portal NP50
  - B NP50 電源和 USB 電纜
    - 1 USB 2.0
    - 2 PWM 輸入
    - 3 PCIE 6 孔電源
  - C NP50 熱傳感器和 PWM 電纜
    - 1 PWM 輸出
    - 2 溫度感應器
- JPN**
- A NNexus Portal NP50
  - B NP50 電源および USB ケーブル
    - 1 USB 2.0
    - 2 PWM 入力
    - 3 PCIE 6ピン電源
  - C NP50 温度センサーおよび PWM ケーブル
    - 1 PWM 出力
    - 2 温度センサー
- KOR**
- A Nexus Portal NP50
  - B NP50 전원 및 USB 케이블
    - 1 USB 2.0
    - 2 PWM 입력
    - 3 PCIE 6핀 전원
  - C NP50 열 센서 및 PWM 케이블
    - 1 PWM 출력
    - 2 온도 센서

**D**

**ENG** D LS10 qRGB Light Strip  
E LS30 qRGB Light Strip  
F THICC FP12 120mm Fan

**DAN** D LS10 qRGB lysstrimmel  
E LS30 qRGB lysstrimmel  
F THICC FP12 120mm ventilator

**DEU** D LS10 qRGB Lichtstreifen  
E LS30 qRGB Lichtstreifen  
F THICC FP12 120mm Lüfter

**FIN** D LS10 qRGB-valonauha  
E LS30 qRGB-valonauha  
F THICC FP12 120mm tuuletin

**FRA** D LS10 Bande lumineuse qRGB  
E LS30 Bande lumineuse qRGB  
F THICC FP12 Ventilateur 120mm

**HUN** D LS10 qRGB fénycsík  
E LS30 qRGB fénycsík  
F THICC FP12 120mm ventilátor

**IND** D LS10 Strip Cahaya qRGB  
E LS30 Strip Cahaya qRGB  
F THICC FP12 Kipas 120mm

**MSA** D LS10 Jalur Cahaya qRGB  
E LS30 Jalur Cahaya qRGB  
F THICC FP12 Kipas 120mm

**NLD** D LS10 qRGB-lichtstrip  
E LS30 qRGB-lichtstrip  
F THICC FP12 120mm ventilator

**NOR** D LS10 qRGB lysstripe  
E LS30 qRGB lysstripe  
F THICC FP12 120mm vifte

**POL** D LS10 Taśma świetlna qRGB  
E LS30 Taśma świetlna qRGB  
F THICC FP12 Wentylator 120 mm

**POR** D LS10 Fita de luz qRGB  
E LS30 Fita de luz qRGB  
F THICC FP12 Ventoinha de 120mm

**RON** D LS10 Bandă de lumină qRGB  
E LS30 Bandă de lumină qRGB  
F THICC FP12 Ventilator de 120mm

**RUS** D LS10 qRGB световая полоса  
E LS30 qRGB световая полоса  
F THICC FP12 120мм вентилятор

**SPA** D LS10 Tira de luz qRGB  
E LS30 Tira de luz qRGB  
F THICC FP12 Ventilador de 120mm

**SWE** D LS10 qRGB-ljuslist  
E LS30 qRGB-ljuslist  
F THICC FP12 120mm fläkt

**TUR** D LS10 qRGB Işık Şeridi  
E LS30 qRGB Işık Şeridi  
F THICC FP12 120mm Fan

**UKR** D LS10 Смуґа світла qRGB  
E LS30 Смуґа світла qRGB  
F THICC FP12 120-мм вентилятор

**VIE** D LS10 Dây LED qRGB  
E LS30 Dây LED qRGB  
F THICC FP12 Quạt 120mm

**ARA** D LS10 قطع الضوء qRGB  
E LS30 قطع الضوء qRGB  
F مروحة بحجم 120 مم THICC FP12

**CHI** D LS10 qRGB 灯带  
E LS30 qRGB 灯带  
F THICC FP12 120mm 风扇

**CHT** D LS10 qRGB 燈帶  
E LS30 qRGB 燈帶  
F THICC FP12 120mm 風扇

**JPN** D LS10 qRGB ライトストリップ  
E LS30 qRGB ライトストリップ  
F THICC FP12 120mm ファン

**KOR** D LS10 qRGB 라이트 스트립  
E LS30 qRGB 라이트 스트립  
F THICC FP12 120mm 팬

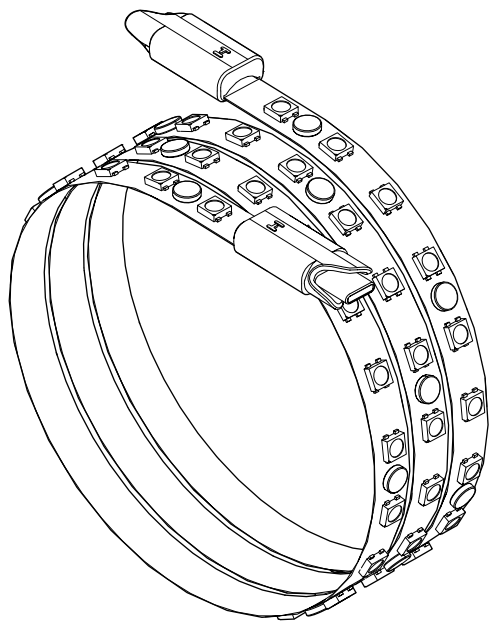
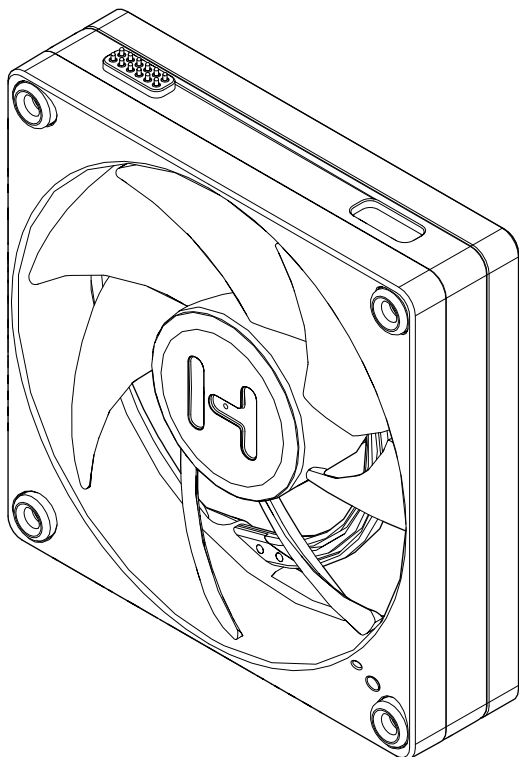
**E****F**

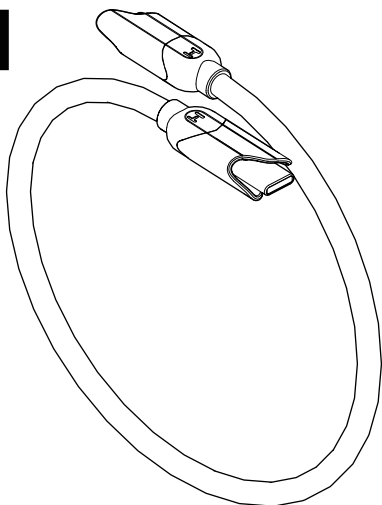
**G****H**

330mm

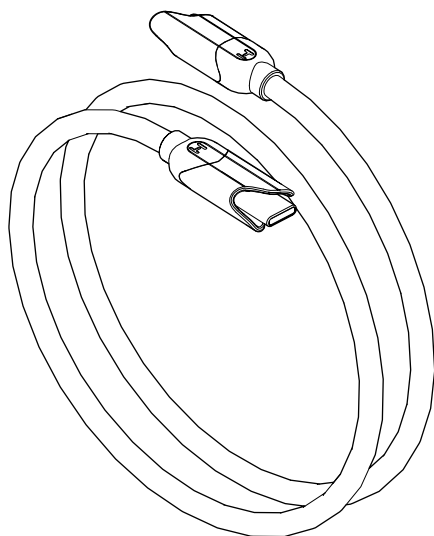
**I**

600mm

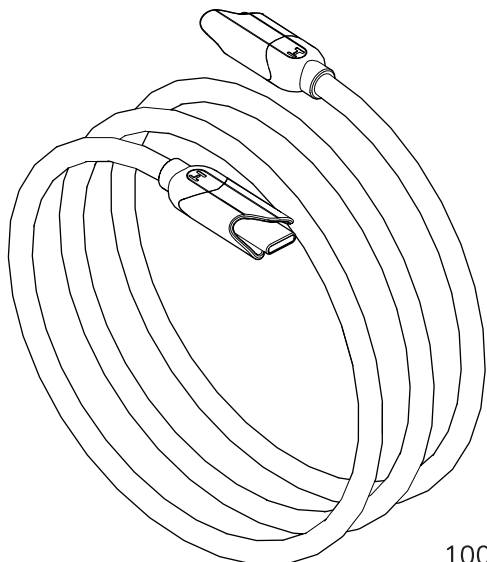
**J**

1000mm

- ENG** G LS10/30 Mounting Clip  
H Nexus Link Type-C Cable  
I Nexus Link Type-C Cable  
J Nexus Link Type-C Cable
- DAN** G LS10/30 Monteringsklemme  
H Nexus Link Type-C kabel  
I Nexus Link Type-C kabel  
J Nexus Link Type-C kabel
- DEU** G LS10/30 Montageklammer  
H Nexus Link Type-C Kabel  
I Nexus Link Type-C Kabel  
J Nexus Link Type-C Kabel
- FIN** G S10/30 Asennusklipsi  
H Nexus Link Type-C Kaapeli  
I Nexus Link Type-C Kaapeli  
J Nexus Link Type-C Kaapeli
- FRA** G LS10/30 Clip de montage  
H Nexus Link Câble Type-C  
I Nexus Link Câble Type-C  
J Nexus Link Câble Type-C
- HUN** G LS10/30 Szerelőcsipesz  
H Nexus Link Type-C kábel  
I Nexus Link Type-C kábel  
J Nexus Link Type-C kábel
- IND** G LS10/30 Klip Pemasangan  
H Kabel Nexus Link Type-C  
I Kabel Nexus Link Type-C  
J Kabel Nexus Link Type-C
- MSA** G LS10/30 Klip Pemasangan  
H Kabel Nexus Link Type-C  
I Kabel Nexus Link Type-C  
J Kabel Nexus Link Type-C
- NLD** G LS10/30 Montageklem  
H Nexus Link Type-C kabel  
I Nexus Link Type-C kabel  
J Nexus Link Type-C kabel
- NOR** G LS10/30 Montering klips  
H Nexus Link Type-C kabel  
I Nexus Link Type-C kabel  
J Nexus Link Type-C kabel
- POL** G LS10/30 Klips montażowy  
H Kabel Nexus Link Type-C  
I Kabel Nexus Link Type-C  
J Kabel Nexus Link Type-C
- POR** G LS10/30 Grampo de montagem  
H Cabo Nexus Link Type-C de  
I Cabo Nexus Link Type-C de  
J Cabo Nexus Link Type-C de
- RON** G LS10/30 Clips de montare  
H Cablu Nexus Link Type-C de  
I Cablu Nexus Link Type-C de  
J Cablu Nexus Link Type-C de
- RUS** G LS10/30 Клипса для монтажа  
H кабель Nexus Link Type-C  
I кабель Nexus Link Type-C  
J кабель Nexus Link Type-C
- SPA** G LS10/30 Clip de montaje  
H Cable Nexus Link Type-C de  
I Cable Nexus Link Type-C de  
J Cable Nexus Link Type-C de
- SWE** G LS10/30 Monteringsklämman  
H Nexus Link Type-C-kabel  
I Nexus Link Type-C-kabel  
J Nexus Link Type-C-kabel
- TUR** G LS10/30 Montaj Kelepçesi  
H Nexus Link Type-C Kablosu  
I Nexus Link Type-C Kablosu  
J Nexus Link Type-C Kablosu
- UKR** G LS10/30 Клипса для монтажу  
H Кабель Nexus Link Type-C  
I Кабель Nexus Link Type-C  
J Кабель Nexus Link Type-C
- VIE** G LS10/30 Keo Lắp đặt  
H Dây Nexus Link Type-C  
I Dây Nexus Link Type-C  
J Dây Nexus Link Type-C
- ARA** G LS10/30 مشبك التثبيت  
H بطول Nexus Link Type-C كابل  
I بطول Nexus Link Type-C كابل  
J بطول Nexus Link Type-C كابل
- CHI** G LS10/30 安装夹  
H Nexus Link Type-C 电缆  
I Nexus Link Type-C 电缆  
J Nexus Link Type-C 电缆
- CHT** G LS10/30 安裝夾  
H Nexus Link Type-C 電纜  
I Nexus Link Type-C 電纜  
J Nexus Link Type-C 電纜
- JPN** G LS10/30 取り付けクリップ  
H Nexus Link Type-C ケーブル  
I Nexus Link Type-C ケーブル  
J Nexus Link Type-C ケーブル
- KOR** G S10/30 장착 클립  
H 넥서스 링크 타입-C 케이블  
I 넥서스 링크 타입-C 케이블  
J 넥서스 링크 타입-C 케이블

K

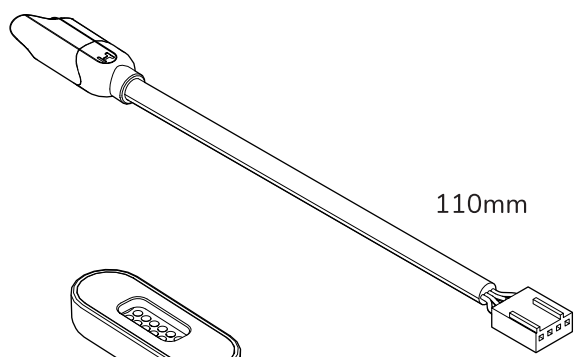

110mm

L

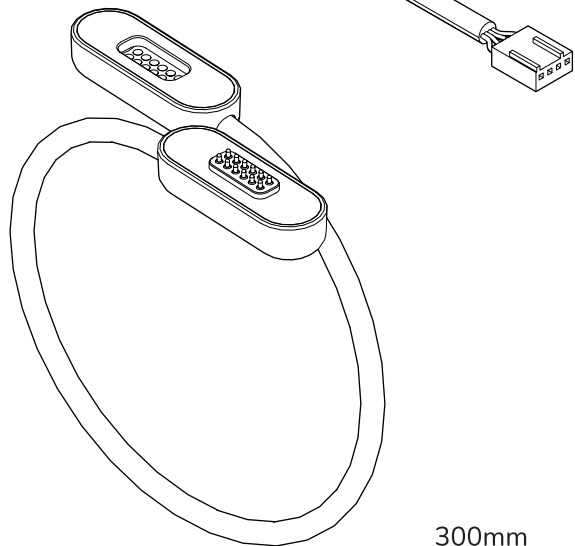

300mm

M

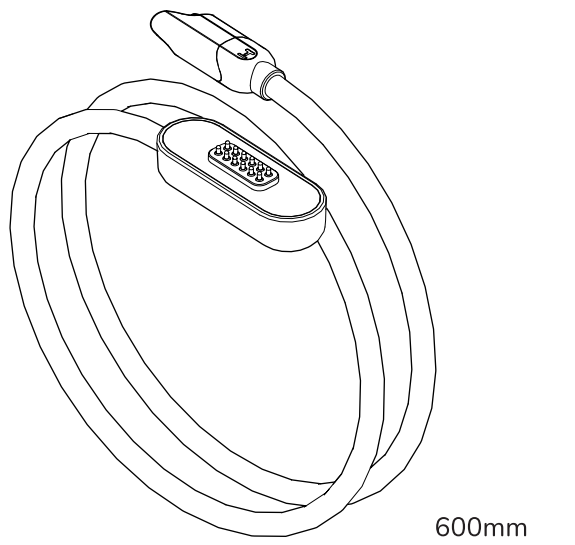

600mm

N

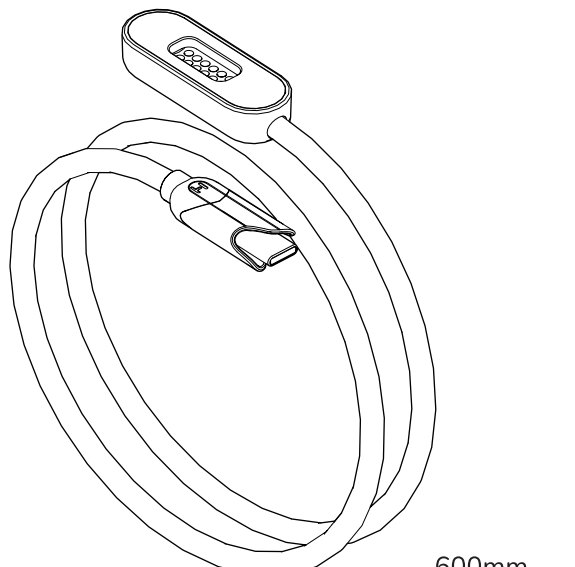

600mm

- ENG** K Nexus Link Type-C to PWM Adapter  
L Nexus Link Type-M to Type-M Cable  
M Nexus Link Type-M to Type-C Cable  
N Nexus Link Type-C to Type-M Cable
- DAN** K Nexus Link Type-C til PWM-adapter  
L Nexus Link Type-M til Type-M kabel  
M Nexus Link Type-M til Type-C kabel  
N Nexus Link Type-C til Type-M kabel
- DEU** K Nexus Link Type-C zum PWM-Adapter  
L Nexus Link Type-M zum Type-M Kabel  
M Nexus Link Type-M zum Type-C Kabel  
N Nexus Link Type-C zum Type-M Kabel
- FIN** K Nexus Link Type-C PWM-sovittimelle  
L Nexus Link Type-M Type-M Kaapeli  
M Nexus Link Type-M Type-C Kaapeli  
N Nexus Link Type-C Type-M Kaapeli
- FRA** K Nexus Link Type-C vers Adaptateur PWM  
L Nexus Link Type-M vers Type-M Câble  
M Nexus Link Type-M vers Type-C Câble  
N Nexus Link Type-C vers Type-M Câble
- HUN** K Nexus Link Type-C a PWM-adapterhez  
L Nexus Link Type-M a Type-M kábelhez  
M Nexus Link Type-M a Type-C kábelhez  
N Nexus Link Type-C a Type-M kábelhez
- IND** K Nexus Link Type-C ke Adaptor PWM  
L Nexus Link Type-M ke Kabel Type-M  
M Nexus Link Type-M ke Kabel Type-C  
N Nexus Link Type-C ke Kabel Type-M
- MSA** K Nexus Link Type-C ke Pemalar PWM  
L Nexus Link Type-M ke Kabel Type-M  
M Nexus Link Type-M ke Kabel Type-C  
N Nexus Link Type-C ke Kabel Type-M
- NLD** K Nexus Link Type-C naar PWM-adapter  
L Nexus Link Type-M naar Type-M kabel  
M Nexus Link Type-M naar Type-C kabel  
N Nexus Link Type-C naar Type-M kabel
- NOR** K Nexus Link Type-C til PWM-adapter  
L Nexus Link Type-M til Type-M kabel  
M Nexus Link Type-M til Type-C kabel  
N Nexus Link Type-C til Type-M kabel
- POL** K Nexus Link Type-C do Adaptera PWM  
L Nexus Link Type-M do Kabla Type-M  
M Nexus Link Type-M do Kabla Type-C  
N Nexus Link Type-C do Kabla Type-M
- POR** K Nexus Link Type-C para Adaptador PWM  
L Nexus Link Type-M para Cabo Type-M  
M Nexus Link Type-M para Cabo Type-C  
N Nexus Link Type-C para Cabo Type-M
- RON** K Nexus Link Type-C către Adaptor PWM  
L Nexus Link Type-M către Cablu Type-M  
M Nexus Link Type-M către Cablu Type-C  
N Nexus Link Type-C către Cablu Type-M
- RUS** K Nexus Link Type-C к адаптеру PWM  
L Nexus Link Type-M к кабелю Type-M  
M Nexus Link Type-M к кабелю Type-C  
N Nexus Link Type-C к кабелю Type-M
- SPA** K Nexus Link Type-C al Adaptador PWM  
L Nexus Link Type-M al Cable Type-M  
M Nexus Link Type-M al Cable Type-C  
N Nexus Link Type-C al Cable Type-M
- SWE** K Nexus Link Type-C till PWM-adapter  
L Nexus Link Type-M till Type-M-kabel  
M Nexus Link Type-M till Type-C-kabel  
N Nexus Link Type-C till Type-M-kabel
- TUR** K Nexus Link Type-C'ten PWM Adaptörüne  
L Nexus Link Type-M'den Type-M Kablosu  
M Nexus Link Type-M'den Type-C Kablosu  
N Nexus Link Type-C'den Type-M Kablosu
- UKR** K Nexus Link Type-C до адаптера PWM  
L Nexus Link Type-M до кабелю Type-M  
M Nexus Link Type-M до кабелю Type-C  
N Nexus Link Type-C до кабелю Type-M
- VIE** K Nexus Link Type-C đến Bộ điều chế PWM  
L Nexus Link Type-M đến Dây Type-M  
M Nexus Link Type-M đến Dây Type-C  
N Nexus Link Type-C đến Dây Type-M
- ARA** Nexus Link Type-C إلى محول PWM K  
Nexus Link Type-M إلى كابل Type-M L  
Nexus Link Type-M إلى كابل Type-C M  
Nexus Link Type-C إلى كابل Type-M N
- CHI** K Nexus Link Type-C 到 PWM 适配器  
L Nexus Link Type-M 到 Type-M 电缆  
M Nexus Link Type-M 到 Type-C 电缆  
N Nexus Link Type-C 到 Type-M 电缆
- CHT** K Nexus Link Type-C 到 PWM 轉接器  
L Nexus Link Type-M 到 Type-M 電纜  
M Nexus Link Type-M 到 Type-C 電纜  
N Nexus Link Type-C 到 Type-M 電纜
- JPN** K Nexus Link Type-C から PWM アダプターへ  
L Nexus Link Type-M から Type-M ケーブルへ  
M Nexus Link Type-M から Type-C ケーブルへ  
N Nexus Link Type-C から Type-M ケーブルへ
- KOR** K Nexus Link Type-C 에서 PWM 어댑터로  
L Nexus Link Type-M 에서 Type-M 케이블로  
M Nexus Link Type-M 에서 Type-C 케이블로  
N Nexus Link Type-C 에서 Type-M 케이블로

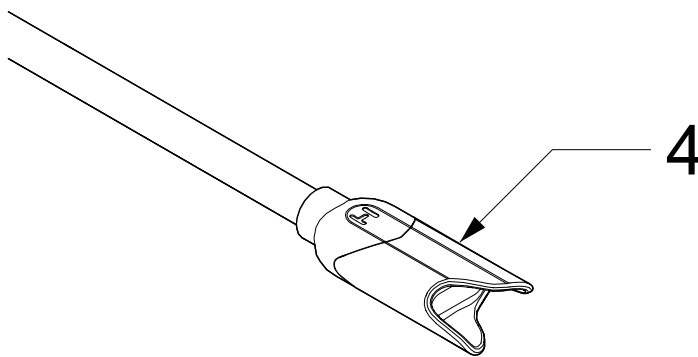
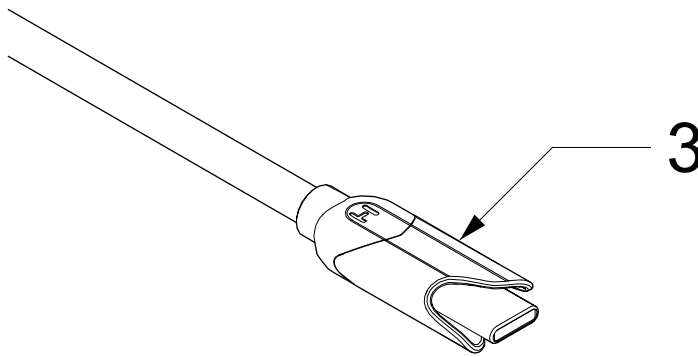
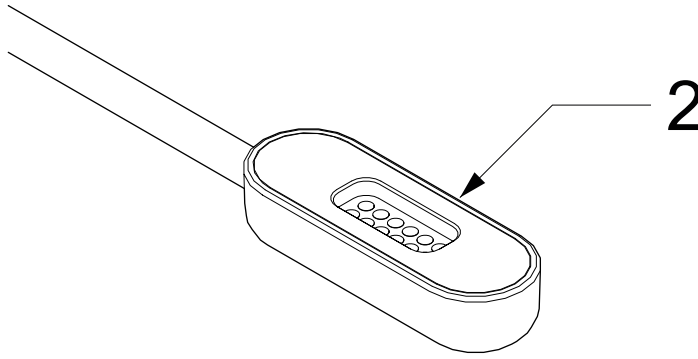
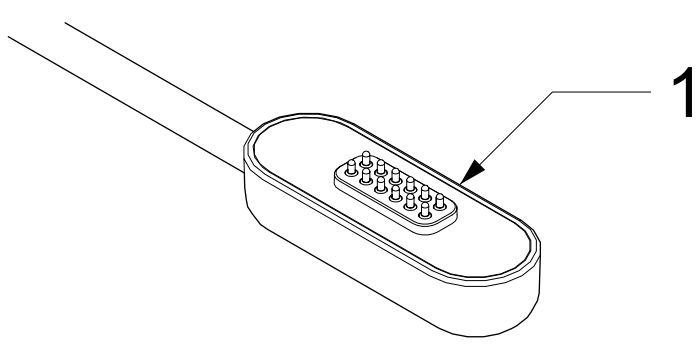

- ENG**
- 1 Nexus Link Type-M Male Connector
  - 2 Nexus Link Type-M Female Connector
  - 3 Nexus Link Type-C Male Connector
  - 4 Nexus Link Type-C Female Connector

- DAN**
- 1 Nexus Link Type-M Hanstik
  - 2 Nexus Link Type-M Hunstik
  - 3 Nexus Link Type-C Hanstik
  - 4 Nexus Link Type-C Hunstik

- DEU**
- 1 Nexus Link Type-M Stecker
  - 2 Nexus Link Type-M Buchse
  - 3 Nexus Link Type-C Stecker
  - 4 Nexus Link Type-C Buchse

- FIN**
- 1 Nexus Link Type-M urosliitin
  - 2 Nexus Link Type-M naarasliitin
  - 3 Nexus Link Type-C urosliitin
  - 4 Nexus Link Type-C naarasliitin

- FRA**
- 1 Connecteur mâle Nexus Link Type-M
  - 2 Connecteur femelle Nexus Link Type-M
  - 3 Connecteur mâle Nexus Link Type-C
  - 4 Connecteur femelle Nexus Link Type-C

- HUN**
- 1 Nexus Link Type-M hím csatlakozó
  - 2 Nexus Link Type-M női csatlakozó
  - 3 Nexus Link Type-C hím csatlakozó
  - 4 Nexus Link Type-C női csatlakozó

- IND**
- 1 Konektor Jantan Nexus Link Type-M
  - 2 Konektor Betina Nexus Link Type-M
  - 3 Konektor Jantan Nexus Link Type-C
  - 4 Konektor Betina Nexus Link Type-C

- MSA**
- 1 Pemasa Nexus Link Jenis-M Lelaki
  - 2 Pemasa Nexus Link Jenis-M Perempuan
  - 3 Pemasa Nexus Link Jenis-C Lelaki
  - 4 Pemasa Nexus Link Jenis-C Perempuan

- NLD**
- 1 Nexus Link Type-M Mannelijke Connector
  - 2 Nexus Link Type-M Vrouwelijke Connector
  - 3 Nexus Link Type-C Mannelijke Connector
  - 4 Nexus Link Type-C Vrouwelijke Connector

- NOR**
- 1 Nexus Link Type-M Hannkontakt
  - 2 Nexus Link Type-M Hunnkontakt
  - 3 Nexus Link Type-C Hannkontakt
  - 4 Nexus Link Type-C Hunnkontakt

- POL**
- 1 Złącze męskie Nexus Link Type-M
  - 2 Złącze żeńskie Nexus Link Type-M
  - 3 Złącze męskie Nexus Link Type-C
  - 4 Złącze żeńskie Nexus Link Type-C

- POR**
- 1 Conector Macho Nexus Link Type-M
  - 2 Conector Fêmea Nexus Link Type-M
  - 3 Conector Macho Nexus Link Type-C
  - 4 Conector Fêmea Nexus Link Type-C

- RON**
- 1 Conector Masculin Nexus Link Type-M
  - 2 Conector Feminin Nexus Link Type-M
  - 3 Conector Masculin Nexus Link Type-C
  - 4 Conector Feminin Nexus Link Type-C

- RUS**
- 1 Мужской разъем Nexus Link Type-M
  - 2 Женский разъем Nexus Link Type-M
  - 3 Мужской разъем Nexus Link Type-C
  - 4 Женский разъем Nexus Link Type-C

- SPA**
- 1 Conector Macho Nexus Link Type-M
  - 2 Conector Hembra Nexus Link Type-M
  - 3 Conector Macho Nexus Link Type-C
  - 4 Conector Hembra Nexus Link Type-C

- SWE**
- 1 Nexus Link Type-M Hane
  - 2 Nexus Link Type-M Hona
  - 3 Nexus Link Type-C Hane
  - 4 Nexus Link Type-C Hona

- TUR**
- 1 Nexus Link Type-M Erkek Konnektör
  - 2 Nexus Link Type-M Dişi Konnektör
  - 3 Nexus Link Type-C Erkek Konnektör
  - 4 Nexus Link Type-C Dişi Konnektör

- UKR**
- 1 Чоловічий роз'єм Nexus Link Type-M
  - 2 Жіночий роз'єм Nexus Link Type-M
  - 3 Чоловічий роз'єм Nexus Link Type-C
  - 4 Жіночий роз'єм Nexus Link Type-C

- VIE**
- 1 Đầu Nối Loại-M của Nexus Link Type-M
  - 2 Đầu Nối Loại-M của Nexus Link Type-M
  - 3 Đầu Nối Loại-C của Nexus Link Type-C
  - 4 Đầu Nối Loại-C của Nexus Link Type-C

- ARA**
- 1 موصل الذكور Nexus Link Type-M
  - 2 موصل الأنثى Nexus Link Type-M
  - 3 موصل الذكور Nexus Link Type-C
  - 4 موصل الأنثى Nexus Link Type-C

- CHI**
- 1 Nexus Link Type-M 公头连接器
  - 2 Nexus Link Type-M 母头连接器
  - 3 Nexus Link Type-C 公头连接器
  - 4 Nexus Link Type-C 母头连接器

- CHT**
- 1 Nexus Link Type-M 公頭連接器
  - 2 Nexus Link Type-M 母頭連接器
  - 3 Nexus Link Type-C 公頭連接器
  - 4 Nexus Link Type-C 母頭連接器

- JPN**
- 1 Nexus Link Type-M メスコネクタ
  - 2 Nexus Link Type-M オスコネクタ
  - 3 Nexus Link Type-C メスコネクタ
  - 4 Nexus Link Type-C オスコネクタ

- KOR**
- 1 Nexus Link Type-M 수 커넥터
  - 2 Nexus Link Type-M 암 커넥터
  - 3 Nexus Link Type-C 수 커넥터
  - 4 Nexus Link Type-C 암 커넥터

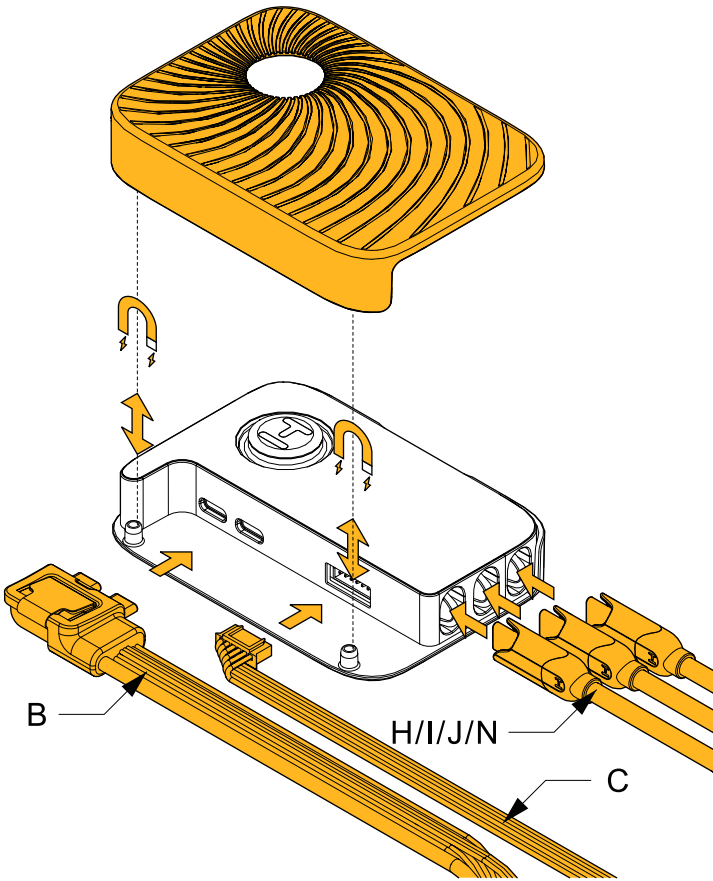

- ENG**
- 1 Take the NP50 (A) and remove the cover shroud for port access.
  - 2 Plug the NP50 Power and USB Cable (B) into the NP50 (A).
  - 3 (Optional) Plug the NP50 Thermal Sensor and PWM Cable (C) into the NP50 (A).
  - 4 Plug any needed Nexus Link Type-C Male (H/I/J/N) ends into the available Type-C Female NP50 channels (A).
- DAN**
- 1 Tag NP50 (A) og fjern dækslet for portadgang.
  - 2 Sæt NP50 Strøm- og USB-kabelen (B) i NP50 (A).
  - 3 (Vælgeligt) Sæt NP50 Termisk Sensor og PWM-kablet (C) i NP50 (A).
  - 4 Sæt eventuelle nødvendige Nexus Link Type-C-hanner (H/I/J/N) ind i de tilgængelige Type-C-hul i NP50-kanaler (A).
- DEU**
- 1 Nehmen Sie den NP50 (A) und entfernen Sie die Abdeckung für den Zugriff auf den Anschluss.
  - 2 Stecken Sie das NP50-Strom- und USB-Kabel (B) in den NP50 (A).
  - 3 (Optional) Stecken Sie das NP50-Thermosensor- und PWM-Kabel (C) in den NP50 (A).
  - 4 Stecken Sie beliebige benötigte Nexus Link Typ-C-Stecker (H/I/J/N) in die verfügbaren Typ-C-Buchsen NP50-Kanäle (A).
- FIN**
- 1 Ota NP50 (A) ja poista kattokotelo portin käyttöä varten.
  - 2 Liitä NP50-virta- ja USB-kaapeli (B) NP50 (A):han.
  - 3 (Vaihtoehtoinen) Liitä NP50-lämpötila-anturi ja PWM-kaapeli (C) NP50 (A):han.
  - 4 Liitä tarvittavat Nexus Link Type-C urosliittimet (H/I/J/N) käytettävissä oleviin Type-C naarasliittimiin NP50-kanavilla (A).
- FRA**
- 1 Prenez le NP50 (A) et retirez le capot de couverture pour l'accès au port.
  - 2 Branchez le câble d'alimentation et USB NP50 (B) dans le NP50 (A).
  - 3 (Facultatif) Branchez le câble de capteur thermique et PWM NP50 (C) dans le NP50 (A).
  - 4 Branchez les extrémités mâles Nexus Link Type-C nécessaires (H/I/J/N) dans les canaux femelles NP50 de type C disponibles (A).
- HUN**
- 1 Vegye ki az NP50 (A) -t és távolítsa el a port hozzáférésehez szükséges borítást.
  - 2 Csatlakoztassa az NP50 táp- és USB-kábelt (B) az NP50 (A) -hoz.
  - 3 (Opcionális) Csatlakoztassa az NP50 hőérzékelő és PWM kábelt (C) az NP50 (A) -hoz.
  - 4 Csatlakoztassa a szükséges Nexus Link Type-C hím (H/I/J/N) végződéseket az elérhető Type-C női NP50 csatornába (A).
- IND**
- 1 Ambil NP50 (A) dan lepaskan penutup sarung untuk akses port.
  - 2 Sambungkan Kabel Daya dan USB NP50 (B) ke NP50 (A).
  - 3 (Optional) Sambungkan Kabel Sensor Termal dan PWM NP50 (C) ke NP50 (A).
  - 4 Sambungkan ujung Nexus Link Type-C Pria yang dibutuhkan (H/I/J/N) ke saluran NP50 Female Type-C yang tersedia (A).
- MSA**
- 1 Ambil NP50 (A) dan keluarkan selimut penutup untuk akses port.
  - 2 Masukkan Kabel Kuasa dan USB NP50 (B) ke dalam NP50 (A).
  - 3 (Pilihan) Sambungkan Kabel Pengesan Terma dan PWM NP50 (C) ke dalam NP50 (A).
  - 4 Sambungkan mana-mana hujung Lelaki Nexus Link Type-C yang diperlukan (H/I/J/N) ke dalam saluran NP50 Wanita Type-C yang tersedia (A).

- NLD**
- 1 Pak de NP50 (A) en verwijder de afdekcap voor toegang tot de poort.
  - 2 Sluit de NP50-stroom- en USB-kabel (B) aan op de NP50 (A).
  - 3 (Optioneel) Sluit de NP50-thermosensor- en PWM-kabel (C) aan op de NP50 (A).
  - 4 Sluit eventuele benodigde Nexus Link Type-C Male (H/I/J/N) uiteinden aan op de beschikbare Type-C Female NP50-kanalen (A).
- NOR**
- 1 Ta NP50 (A) og fjern dekselhylsen for porttilgang.
  - 2 Koble NP50-strøm- og USB-kabelen (B) til NP50 (A).
  - 3 (Valgfritt) Koble NP50-termisk sensor- og PWM-kabelen (C) til NP50 (A).
  - 4 Koble eventuelle nødvendige Nexus Link Type-C Male (H/I/J/N)-ender til de tilgjengelige Type-C Female NP50-kanalene (A).
- POL**
- 1 Weź NP50 (A) i usuń osłonę pokrywy, aby uzyskać dostęp do portu.
  - 2 Podłącz kabel zasilający i USB NP50 (B) do NP50 (A).
  - 3 (Opcjonalnie) Podłącz kabel czujnika temperatury i PWM NP50 (C) do NP50 (A).
  - 4 Podłącz dowolne potrzebne męskie końcówki Nexus Link Type-C (H/I/J/N) do dostępnych żeńskich kanałów NP50 typu C (A).
- POR**
- 1 Pegue o NP50 (A) e remova a cobertura da proteção para acesso à porta.
  - 2 Conecte o Cabo de Energia e USB do NP50 (B) ao NP50 (A).
  - 3 (Opcional) Conecte o Cabo do Sensor Térmico e PWM do NP50 (C) ao NP50 (A).
  - 4 Conecte quaisquer extremidades Nexus Link Type-C Masculino (H/I/J/N) necessárias nos canais NP50 Feminino Type-C disponíveis (A).
- RON**
- 1 Luați NP50 (A) și îndepărtați husa de acoperire pentru accesul la port.
  - 2 Conectați Cablul de Alimentare și USB NP50 (B) în NP50 (A).
  - 3 (Opțional) Conectați Cablul de Sensor Termic și PWM NP50 (C) în NP50 (A).
  - 4 Conectați orice capete necesare de Tip-C Masculin Nexus Link (H/I/J/N) în canalele NP50 de Tip-C Feminin disponibile (A).
- RUS**
- 1 Возьмите NP50 (A) и удалите защитный кожух для доступа к порту.
  - 2 Подключите кабель питания и USB NP50 (B) к NP50 (A).
  - 3 (По желанию) Подключите термический датчик и PWM-кабель NP50 (C) к NP50 (A).
  - 4 Подключите любые необходимые мужские коннекторы Nexus Link Type-C (H/I/J/N) в доступные женские каналы NP50 с разъемами Type-C (A).
- SPA**
- 1 Tome el NP50 (A) y retire la cubierta protectora para acceder al puerto.
  - 2 Conecte el Cable de Alimentación y USB NP50 (B) al NP50 (A).
  - 3 (Opcional) Conecte el Cable de Sensor Térmico y PWM NP50 (C) al NP50 (A).
  - 4 Conecte cualquier extremo macho de Nexus Link Type-C (H/I/J/N) necesario en los canales NP50 hembra de Type-C disponibles (A).
- SWE**
- 1 Ta NP50 (A) och ta bort skyddshöljet för portåtkomst.
  - 2 Anslut NP50-ström- och USB-kabeln (B) till NP50 (A).
  - 3 (Valfritt) Anslut NP50-temperatursensorkabeln och PWM-kabeln (C) till NP50 (A).
  - 4 Anslut eventuella nödvändiga manliga Nexus Link Type-C (H/I/J/N)-ändar till de tillgängliga honkontakterna för Type-C NP50-kanaler (A).
- TUR**
- 1 NP50'yi (A) alin ve bağlantı noktasına erişim için kapak kılıfını çıkarın.
  - 2 NP50 Güç ve USB Kablosunu (B) NP50'ye (A) bağlayın.
  - 3 (İsteğe bağlı) NP50 Termal Sensör ve PWM Kablosunu (C) NP50'ye (A) bağlayın.
  - 4 NP50 kanallarındaki mevcut Tip-C Dişi NP50 kanallarına ihtiyaç duyulan Nexus Link Tip-C Erkek (H/I/J/N) uçlarını bağlayın (A).
- UKR**
- 1 ізміть NP50 (A) і вийміть захисний кожух для доступу до порту.
  - 2 Підключіть кабель живлення і USB NP50 (B) до NP50 (A).
  - 3 (За бажанням) Підключіть термічний датчик і PWM-кабель NP50 (C) до NP50 (A).
  - 4 Підключіть будь-які необхідні чоловічі роз'єми Nexus Link Type-C (H/I/J/N) до доступних жіночих каналів NP50 типу C (A).
- VIE**
- 1 Lấy NP50 (A) và gỡ bỏ vỏ che để truy cập cổng.
  - 2 Cắm Dây Nguồn và USB NP50 (B) vào NP50 (A).
  - 3 (Tùy chọn) Cắm Dây Cảm Biến Nhiệt và PWM NP50 (C) vào NP50 (A).
  - 4 Cắm bất kỳ đầu nối Nexus Link Type-C Nam (H/I/J/N) nào cần thiết vào các kênh NP50 Nữ Type-C có sẵn (A).
- ARA**
- 1 وقم بإزالة الغطاء الحماية للوصول إلى المنفذ NP50 (A).
  - 2 قم بتوصيل كابل الطاقة و USB NP50 (B) إلى NP50 (A).
  - 3 (اختياري) قم بتوصيل كابل استشعار الحرارة و PWM NP50 (C) إلى NP50 (A).
  - 4 قم بتوصيل أي نهايات ذكور Nexus Link Type-C (H/I/J/N) اللازمة في قنوات NP50 الأنثى Type-C (A).
- CHI**
- 1 移除NP50 (A) 的端口保护罩。
  - 2 将 NP50 电源和 USB 电缆 (B) 插入 NP50 (A)。
  - 3 (可选) 将 NP50 温度传感器和 PWM 电缆 (C) 插入 NP50 (A)。
  - 4 将任何需要的 Nexus Link Type-C 公头 (H/I/J/N) 插入可用的 NP50 Type-C 母头 (A)。
- CHT**
- 1 移除 NP50 (A) 的端口保護罩。
  - 2 將 NP50 電源和 USB 電纜 (B) 插入 NP50 (A)。
  - 3 (可選) 將 NP50 溫度感應器和 PWM 電纜 (C) 插入 NP50 (A)。
  - 4 將任何需要的 Nexus Link Type-C 公頭 (H/I/J/N) 插入可用的 NP50 Type-C 母頭 (A)。
- JPN**
- 1 NP50 (A) を取り出し、ポートアクセス用のカバーを取り外します。
  - 2 NP50 電源と USB ケーブル (B) を NP50 (A) に接続します。
  - 3 (オプション) NP50 温度センサーと PWM ケーブル (C) を NP50 (A) に接続します。
  - 4 必要な Nexus Link Type-C メス (H/I/J/N) を利用可能な Type-C オス NP50 チャンネル (A) に差し込みます。
- KOR**
- 1 NP50 (A)를 가져와서 포트 액세스용 커버를 제거합니다.
  - 2 NP50 전원 및 USB 케이블 (B)을 (A)에 연결합니다.
  - 3 (선택 사항) NP50 써멀 센서 및 PWM 케이블 (C)을 (A)에 연결합니다.
  - 4 필요한 Nexus Link Type-C 메스 (H/I/J/N)를 사용 가능한 Type-C 여성 NP50 채널 (A)에 연결합니다.

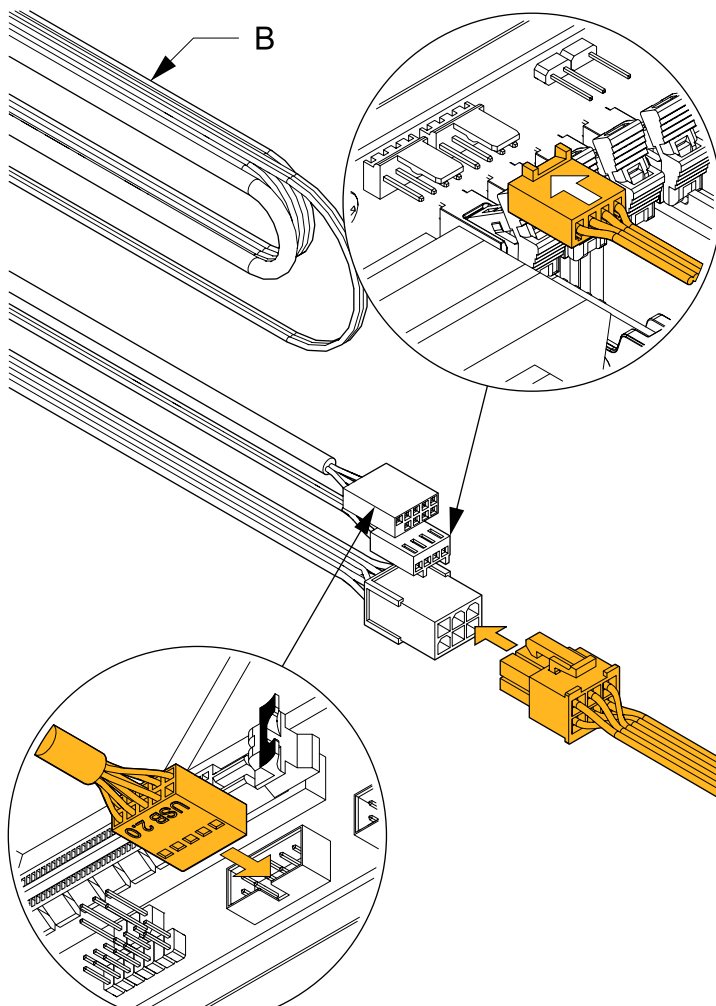
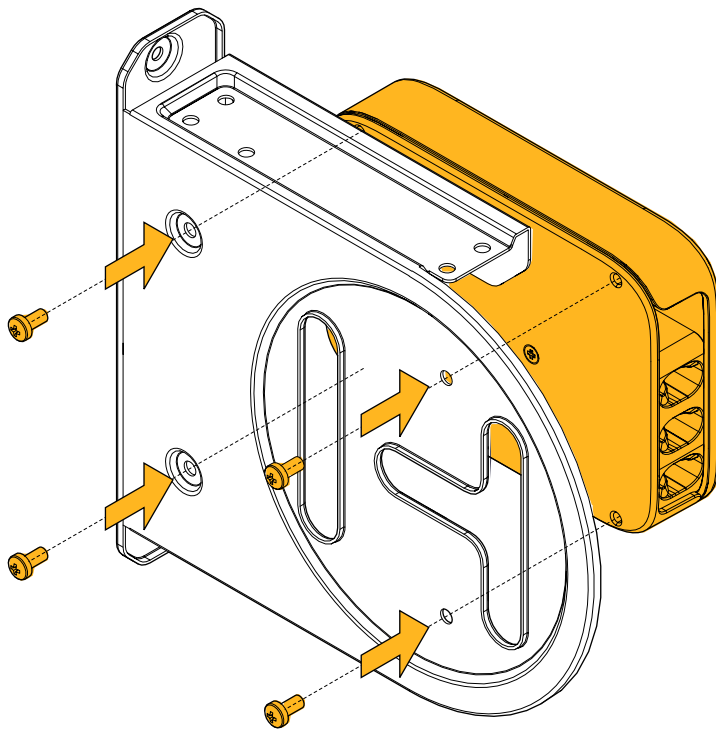

- ENG** NP50 (A) can be mounted to a 2.5" drive bay with included screws or to any available surface using the included adhesive strips.
- RON** NP50 (A) poate fi montat într-un suport de unitate de 2,5 inci cu șuruburile incluse sau pe orice suprafață disponibilă folosind benzile adezive incluse.
- DAN** NP50 (A) kan monteres i en 2,5" drevbrønd med de medfølgende skruer eller på enhver tilgængelig overflade ved hjælp af de medfølgende klæbende strips.
- RUS** NP50 (A) можно установить в отсек для диска 2,5 дюйма с помощью включенных в комплект винтов или на любой доступной поверхности с использованием включенных клейких полос.
- DEU** NP50 (A) kann mit den mitgelieferten Schrauben in einem 2,5-Zoll-Laufwerkschacht montiert werden oder mit den mitgelieferten Klebestreifen auf jeder verfügbaren Oberfläche befestigt werden.
- SPA** NP50 (A) se puede montar en una bahía de unidad de 2,5 pulgadas con los tornillos incluidos o en cualquier superficie disponible usando las tiras adhesivas incluidas.
- FIN** NP50 (A) voidaan kiinnittää mukana toimitetuilla ruuveilla 2,5 tuuman asema-ikkunaan tai mihin tahansa saatavilla olevaan pintaan käyttämällä mukana toimitettuja liimapintaisia nauhoja.
- SWE** NP50 (A) kan monteras i en 2,5-tums enhetsfack med medföljande skruvar eller på vilken tillgänglig yta som helst med de medföljande klisterremarna.
- FRA** NP50 (A) peut être monté dans un logement de lecteur de 2,5 pouces avec les vis fournies ou sur toute surface disponible à l'aide des bandes adhésives incluses.
- TUR** NP50 (A), içinde bulunan vidalarla 2,5 inçlik bir sürücü yuvasına veya içinde bulunan yapışkan bantlar kullanılarak herhangi bir uygun yüzeyle monte edilebilir.
- HUN** Az NP50 (A) felszerelhető a mellékelt csavarokkal egy 2,5 hüvelykes meghajtóhelyre, vagy bármely elérhető felületre a mellékelt ragasztócsíkok segítségével.
- UKR** NP50 (A) можна встановити в гніздо для диска 2,5 дюйма за допомогою включених в комплект гвинтів або на будь-яку доступну поверхню за допомогою включених клейких смужок.
- IND** NP50 (A) dapat dipasang ke braket drive 2,5 inci dengan sekrup yang disertakan atau ke permukaan yang tersedia menggunakan strip perekat yang disertakan.
- MSA** NP50 (A) boleh dipasang ke laci pemacu 2.5" dengan skru yang disertakan atau ke mana-mana permukaan yang tersedia menggunakan jalur perekat yang disertakan.
- NLD** NP50 (A) kan worden gemonteerd in een 2,5-inch drive bay met de meegeleverde schroeven of op elk beschikbaar oppervlak met de meegeleverde kleefstrips.
- CHI** NP50 (A) 可以使用附帶的螺釘安裝到 2.5 英寸硬盤插槽中，也可以使用附帶的粘貼條安裝到任何可用表面上。
- NOR** NP50 (A) kan monteres i en 2,5-tommers stasjonær bås med medfølgende skruer eller på en tilgjengelig overflate ved hjelp av medfølgende klebestrimler.
- POL** NP50 (A) można zamontować w gnieździe na dysk 2,5-calowy za pomocą dołączonych śrub lub na dowolnej dostępnej powierzchni za pomocą dołączonych taśm klejących.
- CHT** NP50 (A) 可以使用附帶的螺絲安裝到 2.5 英寸硬碟槽中，也可以使用附帶的粘貼條安裝到任何可用表面上。
- POR** O NP50 (A) pode ser montado em um compartimento de unidade de 2,5 polegadas com os parafusos incluídos ou em qualquer superfície disponível usando as tiras adesivas incluídas.
- JPN** NP50 (A) は付属のネジで 2.5 インチのドライブベイに取り付けるか、付属の粘着ストリップを使用して任意の利用可能な表面に取り付けることができます。
- KOR** NP50 (A) 는 제공된 나사로 2.5인치 드라이브 베이에 부착하거나 제공된 접착 스트립을 사용하여 사용 가능한 표면 어디에나 부착할 수 있습니다.
- ENG** For the NP50 Power and USB Cable (B), plug the USB 2.0 Header and PWM Input Connector into available ports on your motherboard and connect the 6-Pin PCIe Power connector to the matching cable from your Power Supply.
- RON** Pentru Cablul de Alimentare și USB NP50 (B), conectați Header-ul USB 2.0 și Conectorul de Intrare PWM în porturile disponibile de pe placa de bază și conectați conectorul de alimentare PCIe 6-Pin la cablul corespunzător de la Sursa de Alimentare.
- DAN** For NP50 Strøm- og USB-kabel (B), skal USB 2.0 headeren og PWM-inputstikket tilsluttes ledige porte på dit bundkort, og 6-pins PCIe-strømtikket skal tilsluttes den tilsvarende kabel fra din strømforsyning.
- RUS** Для кабеля питания и USB NP50 (B) подключите разъем USB 2.0 и разъем входа PWM в доступные порты на вашей материнской плате и подключите 6-контактный разъем питания PCIe к соответствующему кабелю от вашего источника питания.
- DEU** Für das NP50 Strom- und USB-Kabel (B) schließen Sie den USB 2.0-Header und den PWM-Eingangsanschluss an verfügbare Anschlüsse auf Ihrem Motherboard an und verbinden Sie den 6-Pin PCIe-Stromanschluss mit dem entsprechenden Kabel von Ihrem Netzteil.
- SPA** Para el Cable de Alimentación y USB NP50 (B), enchufe el Encabezado USB 2.0 y el Conector de Entrada PWM en los puertos disponibles de su placa base y conecte el conector de alimentación PCIe de 6 pines al cable correspondiente de su Fuente de Alimentación.
- FIN** NP50:n virta- ja USB-kaapeli (B):n USB 2.0 -otsikko ja PWM-sisäantuliitin on liitettävä käytettävissä oleviin portteihin emolevylläsi ja 6-napainen PCIe-virtaliitin on yhdistettävä vastaavaan kaapeliin virtalähteestäsi.
- SWE** För NP50 Ström- och USB-kabel (B), anslut USB 2.0-huvudet och PWM-ingångskontakten till tillgängliga portar på moderkortet och anslut 6-pins PCIe-strömkontakten till motsvarande kabel från din strömförsörjning.
- FRA** Pour le câble d'alimentation et USB NP50 (B), branchez l'en-tête USB 2.0 et le connecteur d'entrée PWM dans les ports disponibles de votre carte mère et connectez le connecteur d'alimentation PCIe 6 broches au câble correspondant de votre alimentation.
- TUR** NP50 Güç ve USB Kablosu (B) için, USB 2.0 Başlık ve PWM Giriş Konnektörünü anakartınız kullanılabılır bağlantı noktalarına takın ve 6-Pin PCIe Güç bağlayıcısını güç kaynağınızdan gelen uyumlu kablo ile bağlayın.
- HUN** Az NP50 áram- és USB-kábel (B) illesztése az USB 2.0 fejtűcset és a PWM-bemeneti csatlakozót az anyaplapon lévő elérhető portokba, és csatlakoztassa a 6-tűs PCIe tápcsatlakozót az egyező kábelrel a tápegységéből.
- UKR** Для кабелю живлення і USB NP50 (B), підключіть USB 2.0 роз'єм та вхідний роз'єм PWM до доступних портів на вашій материнській платі та підключіть 6-контактний роз'єм живлення PCIe до відповідного кабелю від вашого джерела живлення.
- IND** Untuk Kabel Daya dan USB NP50 (B), hubungkan Header USB 2.0 dan Konektor Masukan PWM ke port yang tersedia pada motherboard Anda dan hubungkan konektor daya PCIe 6-pin ke kabel yang sesuai dari Pasokan Daya Anda.
- VIE** Đối với Dây Nguồn và USB NP50 (B), cắm Đầu Ra USB 2.0 và Đầu Vào PWM vào các cổng có sẵn trên bo mạch chủ của bạn và kết nối đầu cấp nguồn PCIe 6 chân với dây tương ứng từ Nguồn của bạn.
- MSA** Untuk Kabel Daya dan USB NP50 (B), sambungkan Header USB 2.0 dan Penghubung Masukan PWM ke port yang tersedia pada papan induk anda dan sambungkan pemacu daya PCIe 6-pin ke kabel yang sepadan dari Bekalan Kuasa anda.
- ARA** موصول USB 2.0 مع توصيل رأس NP50 (B) في المنافذ المتاحة على لوحة الأم الخاصة بك. ودمج PWM في المنافذ المتاحة على لوحة الأم الخاصة بك. ودمج PWM في المنافذ المتاحة على لوحة الأم الخاصة بك. ودمج PWM في المنافذ المتاحة على لوحة الأم الخاصة بك.
- NLD** Voor de NP50 Stroom- en USB-kabel (B), steekt u de USB 2.0-header en PWM-ingangconnector in beschikbare poorten op uw moederbord en sluit u de 6-pins PCIe-stroomconnector aan op de overeenkomstige kabel van uw voeding.
- CHI** 将 NP50 电源和 USB 电缆 (B) USB 2.0 头和 PWM 输入连接器插入主板上的可用端口，并将 6 针 PCIe 电源连接器连接到您电源的相匹配电缆。
- NOR** For NP50 Strøm- og USB-kabel (B), plugg USB 2.0-headeren og PWM-ingangskontakten inn i tilgjengelige porter på hovedkortet ditt og koble 6-pin PCIe-strømtikket til den tilsvarende kabelen fra strømforsyningen din.
- CHT** 将 NP50 电源和 USB 电缆 (B) USB 2.0 头和 PWM 输入连接器插入主板上的可用端口，并将 6 针 PCIe 电源连接器连接到您电源的相匹配电缆。
- POL** Dla kabla zasilającego i USB NP50 (B), podłącz nagłówek USB 2.0 i złącze wejściowe PWM do dostępnych portów na płycie głównej, a 6-pinowy złącz do zasilania PCIe do odpowiedniego kabla z zasilacza.
- JPN** NP50電源およびUSBケーブル (B)において、USB 2.0ヘッダーとPWM入力コネクタをマザーボードの空いているポートに接続し、6ピンPCIe電源コネクタを対応するケーブルに接続します。
- POR** Para o Cabo de Energia e USB NP50 (B), conecte o cabeçalho USB 2.0 e o Conector de Entrada PWM nas portas disponíveis na sua placa-mãe e conecte o conector de energia PCIe de 6 pines ao cabo correspondente da sua Fonte de Alimentação.
- KOR** NP50 전원 및 USB 케이블 (B)의 경우, USB 2.0 헤더와 PWM 입력 커넥터를 마더보드의 사용 가능한 포트에 연결하고 6핀 PCIe 전원 커넥터를 해당 케이블에 연결하십시오.



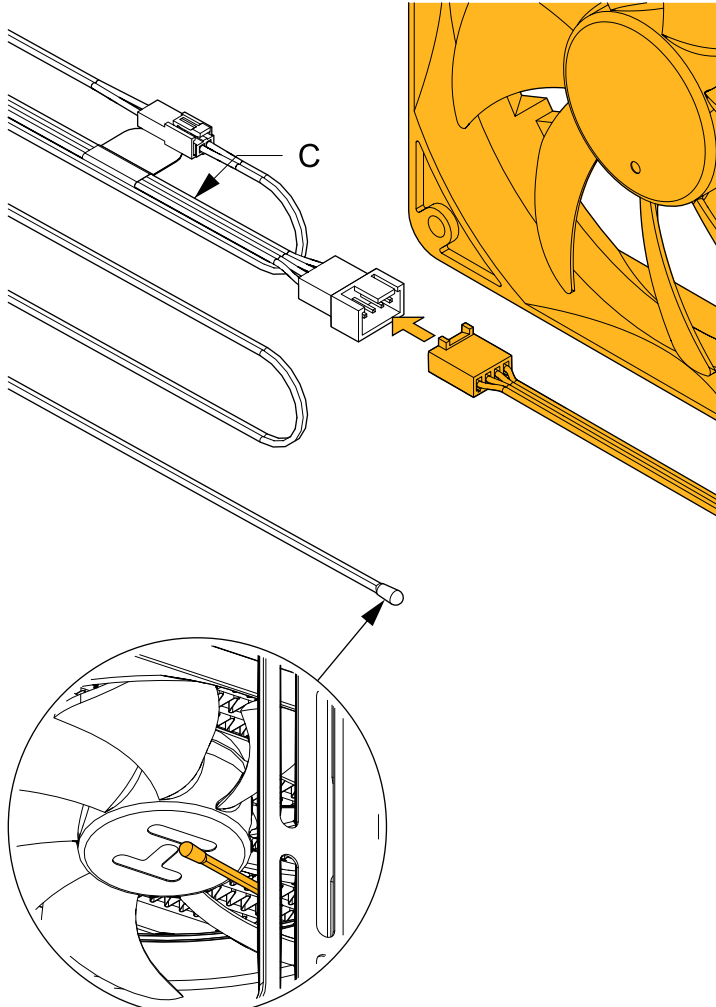

**ENG** For the NP50 Thermal Sensor and PWM Cable (C), the thermal sensor can be placed in any desired location in the system. The PWM Output can be used to connect 3rd party fans to NP50. The maximum current output of this cable is going to match the maximum current output of the motherboard header that the PWM Input from the NP50 Power and USB Cable (B) is connected to.

**DAN** For NP50 Termisk Sensor og PWM Kabel (C), kan termisk sensoren placeres på et hvilket som helst ønsket sted i systemet. PWM-udgangen kan bruges til at tilslutte 3. parts ventilatorer til NP50. Den maksimale strømudgang på denne kabel vil matche den maksimale strømudgang på bundkortet, som PWM-indgangen fra NP50 Strøm- og USB-kabel (B) er tilsluttet til.

**DEU** Für das NP50 Thermosensor- und PWM-Kabel (C) kann der Thermosensor an einem beliebigen Ort im System platziert werden. Der PWM-Ausgang kann verwendet werden, um Drittanbieter-Lüfter an das NP50 anzuschließen. Die maximale Stromausgabe dieses Kabels entspricht der maximalen Stromausgabe des Motherboard-Header, an den der PWM-Eingang vom NP50 Strom- und USB-Kabel (B) angeschlossen ist.

**FIN** NP50:n Termosensori- ja PWM-kaapelia (C) käytettäessä termoanturi voidaan sijoittaa haluttuun paikkaan järjestelmässä. PWM-lähtöä voidaan käyttää kolmansien osapuolien tuulettimien liittämiseen NP50:een. Tämän kaapelin maksimivirtalähtö vastaa emolevyn liittimeen, johon NP50:n Virta- ja USB-kaapelin (B) PWM-syöttö on kytketty, vastaavaa maksimivirtalähtöä.

**FR** Pour le Câble de Capteur Thermique et PWM NP50 (C), le capteur thermique peut être placé à n'importe quel emplacement souhaité dans le système. La sortie PWM peut être utilisée pour connecter des ventilateurs tiers au NP50. La sortie de courant maximale de ce câble correspondra à la sortie de courant maximale du connecteur de carte mère auquel l'entrée PWM du Câble d'Alimentation et USB NP50 (B) est connectée.

**HUN** Az NP50 Hőérzékelős és PWM Kábeléhez (C) a hőérzékelőt bármelyik kívánt helyre lehet elhelyezni a rendszerben. A PWM kimenetet használhatja harmadik féltől származó ventilátorok csatlakoztatásához az NP50-hez. Ennek a kábelnek a maximális áramkimenete megegyezik azzal a maximális áramkimenettel, amelyhez az NP50 Áram- és USB-Kábelének (B) PWM bemenete csatlakozik.

**IND** Untuk Kabel Sensor Termal dan PWM NP50 (C), sensor termal dapat ditempatkan di lokasi mana pun yang diinginkan dalam sistem. Keluaran PWM dapat digunakan untuk menghubungkan kipas pihak ketiga ke NP50. Output arus maksimum dari kabel ini akan sesuai dengan output arus maksimum header motherboard yang PWM Input-nya dari Kabel Daya dan USB NP50 (B) terhubung.

**MSA** Untuk Kabel Penderia Terma dan PWM NP50 (C), penderia terma boleh diletakkan di mana-mana lokasi yang diinginkan dalam sistem. Output PWM boleh digunakan untuk menyambungkan kipas pihak ketiga kepada NP50. Keluaran arus maksimum bagi kabel ini akan sepadan dengan keluaran arus maksimum header motherboard yang PWM Input daripada Kabel Daya dan USB NP50 (B) disambungkan kepadanya.

**NLD** Voor de NP50 Thermische Sensor en PWM Kabel (C) kan de thermische sensor op elke gewenste locatie in het systeem worden geplaatst. De PWM-uitgang kan worden gebruikt om externe ventilatoren aan te sluiten op de NP50. De maximale stroomuitvoer van deze kabel zal overeenkomen met de maximale stroomuitvoer van de moederbordheader waaraan de PWM-ingang van de NP50 Voedings- en USB-kabel (B) is aangesloten.

**NOR** For NP50 Termisk Sensor og PWM-kabel (C), kan termosensoren plasseres på et hvilket som helst ønsket sted i systemet. PWM-utgangen kan brukes til å koble tredjeparts vifter til NP50. Maksimal strømutfgang fra denne kabelen vil matche maksimal strømutfgang fra hovedkortets header som PWM-inngangen fra NP50 Strøm- og USB-kabel (B) er tilkoblet til. Thermosensor

**POL** Dla Kabla Czujnika Termicznego i PWM NP50 (C), czujnik termiczny można umieścić w dowolnym miejscu w systemie. Wyjście PWM można użyć do podłączenia wentylatorów osób trzecich do NP50. Maksymalny prąd wyjściowy tego kabla będzie odpowiadał maksymalnemu prądowi wyjściowemu z nagłówka płyty głównej, do którego podłączony jest wejście PWM z Kabla Zasilania i USB NP50 (B).

**POR** Para o Cabo de Sensor Térmico e PWM NP50 (C), o sensor térmico pode ser colocado em qualquer local desejado no sistema. A saída PWM pode ser usada para conectar ventiladores de terceiros ao NP50. A saída de corrente máxima deste cabo irá corresponder à saída de corrente máxima do cabeçalho da placa-mãe ao qual a entrada PWM do Cabo de Alimentação e USB NP50 (B) está conectada.

**RON** Pentru Cablul de Senzor Termic și PWM NP50 (C), senzorul termic poate fi plasat în orice locație dorită în sistem. Ieșirea PWM poate fi folosită pentru a conecta ventilatoare terțe la NP50. Curentul maxim de ieșire al acestui cablu va corespunde curentului maxim de ieșire al capului de placă de bază la care intrarea PWM de la Cablul de Alimentare și USB NP50 (B) este conectată.

**RUS** Для термического датчика и PWM кабеля NP50 (C), термический датчик может быть установлен в любом желаемом месте в системе. Выход PWM может использоваться для подключения вентиляторов сторонних производителей к NP50. Максимальный выходной ток этого кабеля будет соответствовать максимальному выходному току разъема материнской платы, к которому подключен вход PWM от кабеля питания и USB NP50 (B).

**SPA** Para el Cable de Sensor Térmico y PWM NP50 (C), el sensor térmico se puede colocar en cualquier ubicación deseada en el sistema. La salida PWM se puede utilizar para conectar ventiladores de terceros al NP50. La corriente máxima de salida de este cable coincidirá con la corriente máxima de salida del encabezado de la placa base al que está conectada la entrada PWM del Cable de Alimentación y USB NP50 (B).

**SWE** För NP50 Termisk Sensor och PWM Kabel (C), kan den termiska sensorn placeras på valfritt plats i systemet. PWM-utgången kan användas för att ansluta fläkter från tredje part till NP50. Den maximala strömutfgången för denna kabel kommer att matcha den maximala strömutfgången från moderkortsanslutningen som PWM-ingången från NP50 Ström- och USB-kabel (B) är ansluten till.

**TUR** NP50 Termal Sensör ve PWM Kablosu (C) için, termal sensör sistemin istenilen herhangi bir yerine yerleştirilebilir. PWM Çıkışı, NP50'ye üçüncü taraf fanlar bağlamak için kullanılabilir. Bu kablodaki maksimum akım çıkışı, NP50 Güç ve USB Kablosu'ndan (B) PWM Girişine bağlı olan anakart başlığından maksimum akım çıkışıyla eşleşecektir.

**UKR** Для термічного датчика та PWM-кабелю NP50 (C) термічний датчик може бути встановлений в будь-якому бажаному місці в системі. Вихід PWM можна використовувати для підключення вентиляторів від сторонніх виробників до NP50. Максимальний вихідний струм цього кабелю буде відповідати максимальному вихідному струму роз'єму материнської плати, до якого підключений вхід PWM від кабелю живлення та USB NP50 (B).

**VIE** Đối với Cáp Cảm Biến Nhiệt và PWM NP50 (C), cảm biến nhiệt có thể được đặt ở bất kỳ vị trí nào trong hệ thống mong muốn. Đầu ra PWM có thể được sử dụng để kết nối quạt từ bên thứ ba với NP50. Dòng điện tối đa của dây này sẽ khớp với dòng điện tối đa của đầu cắm của bo mạch chủ mà đầu vào PWM từ Dây Nguồn và USB NP50 (B) được kết nối.

**ARA** يمكن وضع الاستشعار الحراري في أي موقع مطلوب في NP50 (C) بالنسبة لكابل الاستشعار الحراري و ستطابق الحالية القصوى لهذا الكابل مع NP50 لتوصيل مراوح الأطراف الثالثة بـ PWM النظام. يمكن استخدام إخراج به. USB NP50 (B) من كابل الطاقة و PWM الحالية القصوى لرأس اللوحة الرئيسية التي تم توصيل إدخال

**CHI** NP50 热敏传感器和 PWM 电缆 (C), 热敏传感器可以放置在系统中任何所需位置。PWM 输出可用于将第三方风扇连接到 NP50, 此电缆的最大电流输出将与 NP50 电源和 USB 电缆 (B) 的 PWM 输入连接到的主板头的最大电流输出相匹配。

**CHT** NP50 熱敏感應器和 PWM 電纜 (C), 熱敏感應器可以放置在系統中任何所需位置。PWM 輸出可用於將第三方風扇連接到 NP50。此電纜的最大電流輸出將與 NP50 電源和 USB 電纜 (B) 的 PWM 輸入連接到主機板頭的最大電流輸出相匹配。

**JPN** NP50 サーマルセンサーと PWM ケーブル (C)では、サーマルセンサーをシステム内の任意の場所に配置できます。PWM 出力を使用してサードパーティのファンを NP50 に接続できます。このケーブルの最大電流出力は、NP50 電源および PWM ケーブル (B) の PWM 入力に接続されているマザーボードヘッダーの最大電流出力と一致します。

**KOR** NP50 열 감지 센서 및 PWM 케이블 (C)의 경우, 열 감지 센서를 시스템에서 원하는 위치에 배치할 수 있습니다. PWM 출력은 NP50에 서드파티 팬을 연결하는 데 사용할 수 있습니다. 이 케이블의 최대 전류 출력은 NP50 전원 및 PWM 케이블 (B)의 PWM 입력이 연결된 마더보드 헤더의 최대 전류 출력과 일치합니다.

- ENG** Required Current
- DAN** Krævet Strøm
- DEU** Erforderlicher Strom
- FIN** Tarvittava Virta
- FRA** Courant Requis
- HUN** Szükséges Áram
- IND** Arus yang Diperlukan
- MSA** Arus Diperlukan
- NLD** Benodigde Stroom
- NOR** Nødvendig Strøm
- POL** Wymagany Prąd
- POR** Corrente Requerida
- RON** Curent Necesar
- RUS** Требуемый Ток
- SPA** Corriente Requerida
- SWE** övändig Ström
- TUR** Gerekli Akım
- UKR** Потрібний Струм
- VIE** Dòng Điện Yêu Cầu
- ARA** التيار المطلوب
- CHI** 所需电流
- CHT** 所需電流
- JPN** 必要電流
- KOR** 필요한 전류

D 0.2A  
 E 0.6A  
 F 0.1A @1,000 RPM, 0.2A @2,000 RPM,  
 0.8A @3,000 RPM

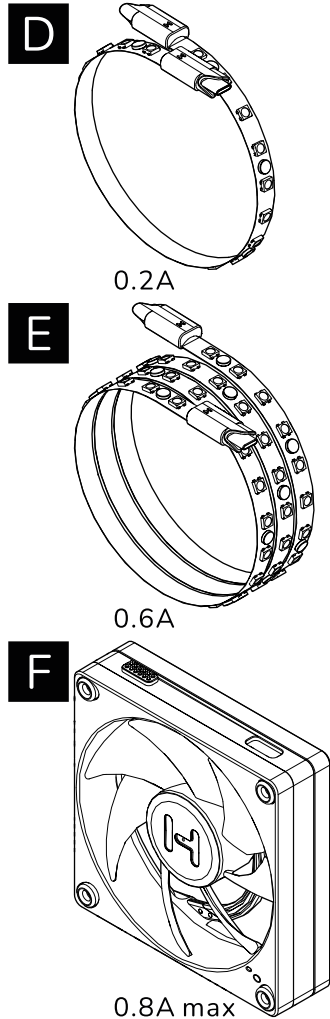
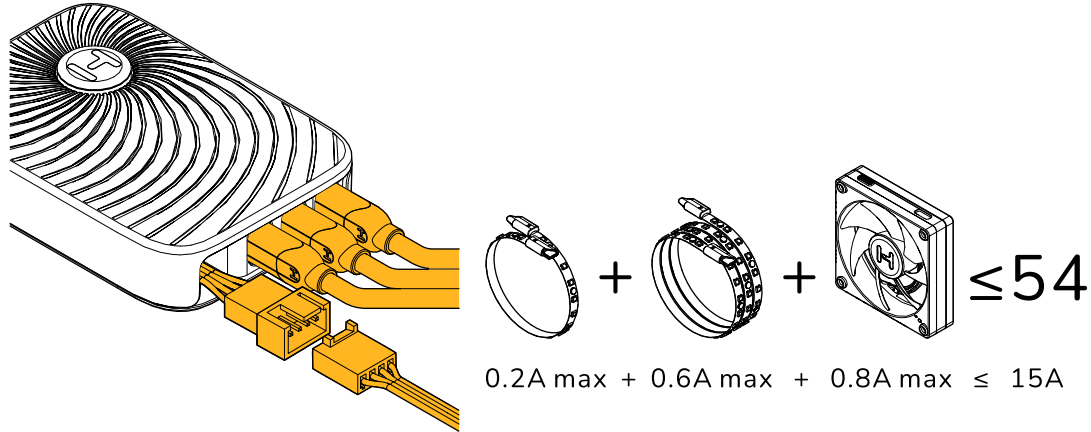
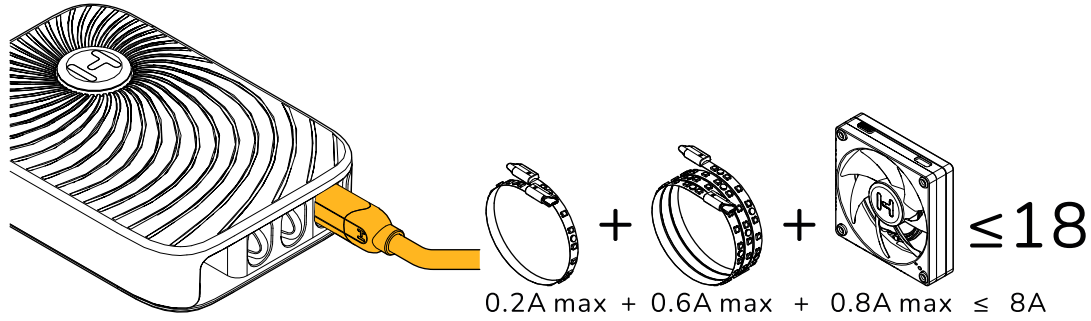

**ENG** NP50 can power up to 18 devices on a single channel with 8A of current, and up to 54 devices across all three Type-C channels with 15A of current.

**NLD** NP50 kan tot 18 apparaten voeden op een enkel kanaal met 8A stroom, en tot 54 apparaten over alle drie Type-C-kanalen met 15A stroom.

**TUR** NP50, tek bir kanalda 8A akım ile 18 cihaza kadar güç sağlayabilir ve 15A akım ile tüm üç Type-C kanalında toplamda 54 cihaza kadar güç sağlayabilir.

**DAN** NP50 kan drive op til 18 enheder på en enkelt kanal med 8A strøm, og op til 54 enheder på tværs af alle tre Type-C-kanaler med 15A strøm.

**NOR** NP50 kan drive opptil 18 enheter på en enkelt kanal med 8A strøm, og opptil 54 enheter over alle tre Type-C-kanaler med 15A strøm.

**UKR** NP50 може живити до 18 пристроїв на одному каналі зі струмом 8А, і до 54 пристроїв на всіх трьох каналах Type-C зі струмом 15А.

**DEU** NP50 kann bis zu 18 Geräte an einem einzigen Kanal mit 8A Strom versorgen und bis zu 54 Geräte über alle drei Type-C-Kanäle mit 15A Strom.

**POL** NP50 może zasilać do 18 urządzeń na jednym kanale przy 8A prądu, a do 54 urządzeń na wszystkich trzech kanałach typu C przy 15A prądu.

**VIE** NP50 có thể cung cấp điện cho đến 18 thiết bị trên một kênh duy nhất với 8A dòng điện, và cho đến 54 thiết bị trên tất cả ba kênh Type-C với 15A dòng điện.

**FIN** NP50 voi virrata jopa 18 laitetta yhdellä kanavalla 8A virralla ja jopa 54 laitetta kaikkien kolmen Type-C-kanavan yli 15A virralla.

**POR** O NP50 pode alimentar até 18 dispositivos em um único canal com 8A de corrente e até 54 dispositivos em todos os três canais Type-C com 15A de corrente.

**ARA** تشغيل ما يصل إلى 18 جهازًا على قناة NP50 يمكن لـ وما يصل إلى 54 جهازًا عبر جميع [ ] أو وحدة بتيار 8 وبتيار 15 القنوات الثلاثة من النوع.

**FRA** NP50 peut alimenter jusqu'à 18 appareils sur un seul canal avec un courant de 8A, et jusqu'à 54 appareils sur l'ensemble des trois canaux Type-C avec un courant de 15A.

**RON** NP50 poate alimenta până la 18 dispozitive pe un singur canal cu 8A curent și până la 54 dispozitive pe toate cele trei canale Type-C cu 15A curent.

**CHI** NP50 可以在单个通道上为多达 18 个设备提供 8A 电流，并且在所有三个 Type-C 通道上为多达 54 个设备提供 15A 电流。

**HUN** Az NP50 akár 18 eszközt is táplálhat egyetlen csatornán 8A árammal, és akár 54 eszközt is át mindhárom Type-C csatornán 15A árammal.

**RUS** NP50 может питать до 18 устройств на одном канале с током 8А и до 54 устройств по всем трем каналам Type-C с током 15А.

**CHT** NP50 可以在單個通道上為多達 18 個設備提供 8A 電流，並且在所有三個 Type-C 通道上為多達 54 個設備提供 15A 電流。

**IND** NP50 dapat menyuplai hingga 18 perangkat pada satu saluran dengan arus 8A, dan hingga 54 perangkat di semua tiga saluran Type-C dengan arus 15A.

**SPA** El NP50 puede alimentar hasta 18 dispositivos en un solo canal con 8A de corriente, y hasta 54 dispositivos en los tres canales Type-C con 15A de corriente.

**JPN** NP50 は、単一のチャネルで最大 18 個のデバイスに 8A の電流を供給し、すべての 3 つの Type-C チャネル全体で最大 54 個のデバイスに 15A の電流を供給できません。

**MSA** NP50 boleh memberi kuasa kepada sehingga 18 peranti pada satu saluran dengan 8A arus, dan sehingga 54 peranti di seluruh tiga saluran Type-C dengan 15A arus.

**SWE** NP50 kan driva upp till 18 enheter på en enda kanal med 8A ström och upp till 54 enheter över alla tre Type-C-kanaler med 15A ström.

**KOR** NP50는 8A의 전류로 단일 채널에 최대 18개의 장치를 제공하고 15A의 전류로 모든 세 개의 Type-C 채널에 최대 54개의 장치를 제공할 수 있습니다.

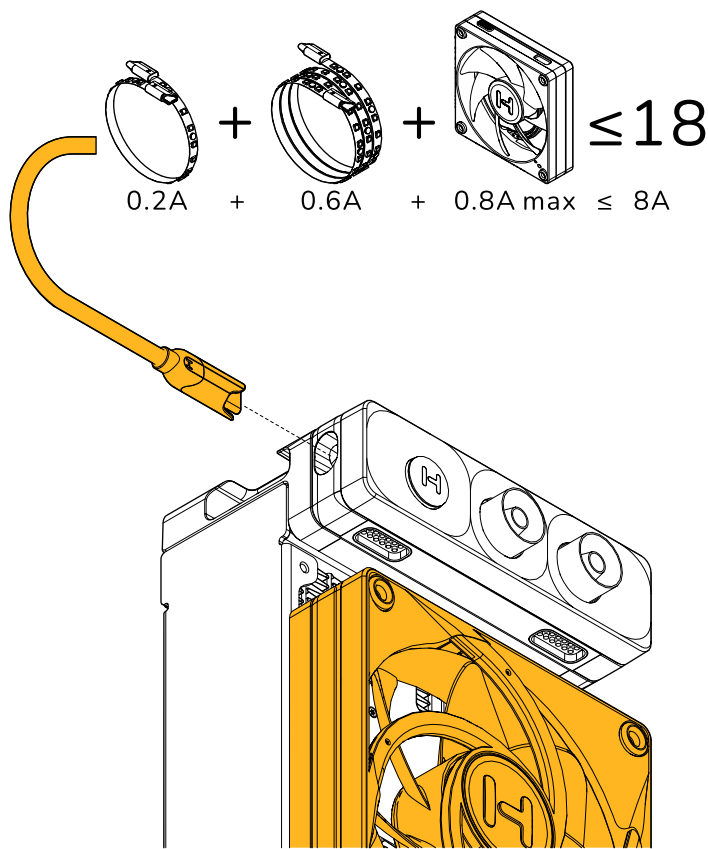

**ENG** The Q60 Type-M channel can power up to 18 devices (including 2x preinstalled FP12 fans) with 6.2A of current. Please note that the Type-M channel will reserve 1.6A at all times to operate both radiator FP12 fans up to their max RPM.

**DAN** Q60's Type-M-kanal kan forsyne op til 18 enheder (inklusive 2 forudinstallerede FP12-ventilatorer) med 6,2A strøm. Bemærk, at Type-M-kanalen altid vil reservere 1,6A til at betjene begge radiator-FP12-ventilatorer op til deres maksimale omdrejningshastighed.

**DEU** Der Type-M-Kanal des Q60 kann bis zu 18 Geräte (einschließlich 2 vorinstallierter FP12-Lüfter) mit 6,2A Strom versorgen. Bitte beachten Sie, dass der Type-M-Kanal jederzeit 1,6A reserviert, um beide Radiator-FP12-Lüfter bis zu ihrer maximalen Drehzahl zu betreiben.

**FIN** Q60:n Type-M-kanava voi virrata jopa 18 laitetta (sisältään 2 esiasennettua FP12-tuuletinta) 6,2A virralla. Huomaa, että Type-M-kanava varaa aina 1,6A molempien jäähdyttimien FP12-tuulettimien toimintaan niiden maksimikiertosopeudella.

**FRA** Le canal Type-M du Q60 peut alimenter jusqu'à 18 appareils (y compris 2 ventilateurs FP12 préinstallés) avec un courant de 6,2A. Veuillez noter que le canal Type-M réserve toujours 1,6A pour faire fonctionner les deux ventilateurs FP12 du radiateur à leur vitesse maximale.

**HUN** A Q60 Type-M csatornája akár 18 eszközt is képes áramoltatni (beleértve 2 előtelepített FP12 ventilátort) 6,2A árammal. Kérjük, vegye figyelembe, hogy a Type-M csatorna mindig 1,6A-t tart fenn, hogy mindkét radiátor-FP12 ventilátort maximális fordulatszámom működtesse.

**IND** Saluran Type-M Q60 dapat menyuplai daya hingga 18 perangkat (termasuk 2 kipas FP12 yang telah dipasang sebelumnya) dengan arus sebesar 6,2A. Harap dicatat bahwa saluran Type-M akan selalu menyediakan 1,6A untuk mengoperasikan kedua kipas FP12 radiator hingga mencapai RPM maksimum mereka.

**MSA** Saluran Type-M Q60 boleh memberi kuasa kepada sehingga 18 peranti (termasuk 2 kipas FP12 yang dipasang terlebih dahulu) dengan arus sebanyak 6,2A. Sila ambil perhatian bahawa saluran Type-M akan menyimpan 1,6A pada setiap masa untuk mengendalikan kedua-dua kipas FP12 radiator sehingga mencapai

**NLD** Het Type-M-kanal van de Q60 kan tot 18 apparaten (inclusief 2 voorgeïnstalleerde FP12-ventilatoren) van stroom voorzien met 6,2A. Let op dat het Type-M-kanal te allen tijde 1,6A zal reserveren om beide radiator-FP12-ventilatoren te bedienen tot hun maximale RPM.

**NOR** Q60s Type-M-kanal kan strømforsyne opptil 18 enheter (inkludert 2 forhåndsinstallerte FP12-vifter) med 6,2A strøm. Vennligst merk at Type-M-kanalen vil reservere 1,6A til enhver tid for å betjene begge radiator-FP12-viftene opp til maksimal RPM.

**POL** anat Type-M w Q60 może zasilać do 18 urządzeń (w tym 2 fabrycznie zamontowane wentylatory FP12) prądem o natężeniu 6,2A. Należy pamiętać, że kanał Type-M zarezerwuje zawsze 1,6A, aby obsługiwać oba wentylatory FP12 chłodnicy do maksymalnych obrotów na minutę.

**POR** O canal Type-M do Q60 pode alimentar até 18 dispositivos (incluindo 2 ventiladores FP12 pré-instalados) com 6,2A de corrente. Por favor, note que o canal Type-M irá reservar sempre 1,6A para operar ambos os ventiladores FP12 do radiador até a sua rotação máxima por minuto.

**RON** Canalul Type-M al Q60 poate alimenta până la 18 dispozitive (inclusiv 2 ventilatoare FP12 preinstalate) cu 6,2A curent. Va rugăm să rețineți că canalul Type-M va rezerva întotdeauna 1,6A pentru a opera ambele ventilatoare FP12 ale radiatorului până la turajta maximă.

**RUS** Канал Type-M Q60 может питать до 18 устройств (включая 2 предустановленных вентилятора FP12) с током 6,2A. Обратите внимание, что канал Type-M всегда будет резервировать 1,6A для работы обоих вентиляторов FP12 радиатора на максимальной скорости вращения.

**SPA** El canal Type-M del Q60 puede alimentar hasta 18 dispositivos (incluidos 2 ventiladores FP12 preinstalados) con 6,2A de corriente. Tenga en cuenta que el canal Type-M reservará siempre 1,6A para hacer funcionar ambos ventiladores FP12 del radiador a su velocidad máxima.

**SWE** Q60s Type-M-kanal kan strömforsörja upp till 18 enheter (inklusive 2 förinstallerade FP12-fläktar) med 6,2A ström. Observera att Type-M-kanalen alltid kommer att reservera 1,6A för att driva båda radiator-FP12-fläktarna upp till deras maximala varvtal.

**TUR** Q60 Type-M kanalı, 6,2A akımla (2 önceden yüklenmiş FP12 fan dahil) kadar 18 cihaz güç sağlayabilir. Lüften Type-M kanalının her zaman radyatör FP12 fanlarının maksimum RPM'ye kadar çalıştırak için 1,6A ayrıldığını unutmayın.

**UKR** Канал Type-M Q60 може живити до 18 пристроїв (включно з 2 передстановленими вентиляторами FP12) зі струмом 6,2A. Зверніть увагу, що канал Type-M завжди буде резервувати 1,6A для роботи обох вентиляторів FP12 радіатора з максимальною швидкістю обертання.

**VIE** Kênh Type-M của Q60 có thể cung cấp nguồn cho đến 18 thiết bị (bao gồm 2 quạt FP12 được cài đặt trước) với dòng điện 6,2A. Vui lòng lưu ý rằng kênh Type-M sẽ luôn dành 1,6A để vận hành cả hai quạt FP12 của tản nhiệt ở tốc độ quay tối đa của chúng.

**ARA** FP12 تشغيل ما يصل إلى 18 أجهزة (بما في ذلك 2 مرواح Q60 في Type-M يمكن لفئة مستحفظ دائما بـ 1,6 أمبير. Type-M الممتدة مسبقاً) بتيار يبلغ 6,2 أمبير. يرجى ملاحظة أن قناة في الشعات إلى السرعة القصوى لديها. FP12 تشغيل كل من مرواح

**CHI** Q60 的 Type-M 通道可以为多达 18 个设备 (包括 2 个预安装的 FP12 风扇) 提供 6.2A 电流。请注意, Type-M 通道将始终保留 1.6A 用于将两个散热器 FP12 风扇运行到其最大转速。

**CHT** Q60 的 Type-M 通道可以為多達 18 個設備 (包括 2 個預安裝的 FP12 風扇) 提供 6.2A 電流。請注意, Type-M 通道將始終保留 1.6A 用於將兩個散熱器 FP12 風扇運行到其最大轉速。

**JPN** Q60のType-Mチャンネルは、最大で18台のデバイス(2つのプリインストールされたFP12ファンを含む)に6.2Aの電流を供給できます。Type-Mチャンネルは、常に両方のラジエータFP12ファンを最大回転数で動作させるために1.6Aを予約します。

**KOR** Q60의 Type-M 채널은 최대 18대의 장치(2개의 사전 설치된 FP12 팬 포함)에 6.2A의 전류를 공급할 수 있습니다. Type-M 채널은 항상 라디에이터 FP12 팬 두 개를 최대 RPM으로 작동시키기 위해 1.6A를 예약합니다.

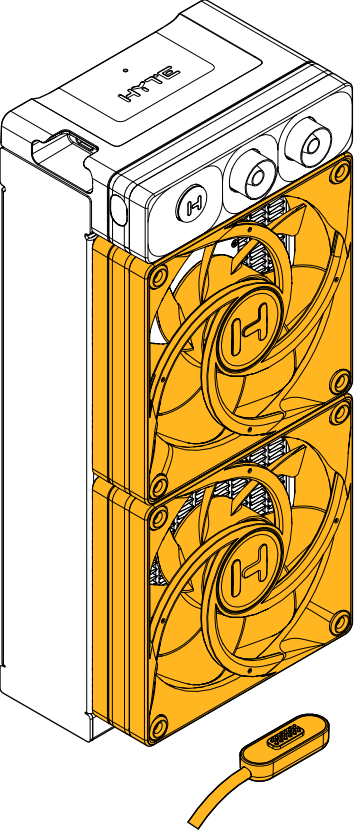

**ENG** Q60 can power up to 34 devices across both Type-C and Type-M channels with 14.2A of current. The Q60 Type-C channel can power up to 18 devices with 8A of current.

**DAN** Q60 kan strømforsyne op til 34 enheder på tværs af både Type-C og Type-M kanaler med 14,2A strøm. Q60 Type-C-kanalen kan strømforsyne op til 18 enheder med 8A strøm.

**DEU** Q60 kann bis zu 34 Geräte über beide Type-C- und Type-M-Kanäle mit 14,2A Strom versorgen. Der Q60 Type-C-Kanal kann bis zu 18 Geräte mit 8A Strom versorgen.

**FIN** Q60 voi virtalähteenä jopa 34 laitetta sekä Type-C-että Type-M-kanavilla 14,2A virralla. Q60:n Type-C-kanava voi virtalähteenä jopa 18 laitetta 8A virralla.

**FRA** Le Q60 peut alimenter jusqu'à 34 appareils sur les canaux Type-C et Type-M avec un courant de 14,2A. Le canal Type-C du Q60 peut alimenter jusqu'à 18 appareils avec un courant de 8A.

**HUN** A Q60 akár 34 eszközt is át tud áramoltatni mind a Type-C, mind a Type-M csatornákon, 14,2A árammal. A Q60 Type-C csatornája akár 18 eszközt is át tud áramoltatni, 8A árammal.

**IND** Q60 dapat memberi daya hingga 34 perangkat melalui saluran Type-C dan Type-M dengan arus sebesar 14,2A. Saluran Type-C Q60 dapat memberi daya hingga 18 perangkat dengan arus sebesar 8A.

**MSA** Q60 boleh memberi kuasa kepada sehingga 34 peranti melintasi kedua-dua saluran Type-C dan Type-M dengan 14,2A arus. Saluran Type-C Q60 boleh memberi kuasa kepada sehingga 18 peranti dengan arus 8A.

**NLD** De Q60 kan tot 34 apparaten van stroom voorzien via zowel de Type-C- als Type-M-kanalen met een stroomsterkte van 14,2A. Het Type-C-kanal van de Q60 kan tot 18 apparaten van stroom voorzien met een stroomsterkte van 8A.

**NOR** Q60 kan strømforsyne opptil 34 enheter over både Type-C og Type-M-kanaler med 14,2A strøm. Q60 Type-C-kanalen kan strømforsyne opptil 18 enheter med 8A strøm.

**POL** Q60 może zasilać do 34 urządzeń na obu kanałach Type-C i Type-M przy 14,2A prądzie. Kanał Type-C Q60 może zasilać do 18 urządzeń przy 8A prądzie.

**POR** O Q60 pode alimentar até 34 dispositivos através dos canais Type-C e Type-M com 14,2A de corrente. O canal Type-C do Q60 pode alimentar até 18 dispositivos com 8A de corrente.

**RON** Q60 poate alimenta până la 34 de dispozitive pe canalele Type-C și Type-M cu 14,2A curent. Canalul Type-C al Q60 poate alimenta până la 18 dispozitive cu 8A curent.

**RUS** Q60 может обеспечить питание до 34 устройств по обоим каналам Type-C и Type-M с током 14,2A. Канал Type-C Q60 может питать до 18 устройств с током 8A.

**SPA** El Q60 puede alimentar hasta 34 dispositivos a través de los canales Type-C y Type-M con 14,2A de corriente. El canal Type-C del Q60 puede alimentar hasta 18 dispositivos con 8A de corriente.

**SWE** Q60 kan strömforsörja upp till 34 enheter över både Type-C och Type-M-kanaler med 14,2A ström. Q60 Type-C-kanalen kan strömforsörja upp till 18 enheter med 8A ström.

**TUR** Q60, 14,2A akım ile hem Type-C hem de Type-M kanalları boyunca toplamda 34 cihaz kadar güç sağlayabilir. Q60 Type-C kanalı, 8A akım ile toplamda 18 cihaz kadar güç sağlayabilir.

**UKR** Q60 може забезпечувати живлення до 34 пристроїв через обидва канали Type-C і Type-M зі струмом 14,2A. Канал Type-C Q60 може забезпечувати живлення до 18 пристроїв зі струмом 8A.

**VIE** Q60 có thể cung cấp điện cho đến 34 thiết bị qua cả hai kênh Type-C và Type-M với dòng điện 14,2A. Kênh Type-C của Q60 có thể cung cấp điện cho đến 18 thiết bị với dòng điện 8A.

**ARA** والنوع تشغيل ما يصل إلى 34 جهازا عبر القنوات النوع Q60 مع 14.2A التيار. يمكن لـ Q60 النوع C 18 جهازا بتيار 8A.

**CHI** Q60 可以通过 Type-C 和 Type-M 通道为多达 34 个设备提供 14.2A 的电流。Q60 的 Type-C 通道可以为多达 18 个设备提供 8A 的电流。

**CHT** Q60 可以透過 Type-C 和 Type-M 通道為多達 34 個裝置提供 14.2A 的電流。Q60 的 Type-C 通道可以為多達 18 個裝置提供 8A 的電流。

**JPN** Q60 は、Type-C および Type-M チャンネルの両方を通じて最大 34 台のデバイスに 14.2A の電流を供給できます。Q60 の Type-C チャンネルは、最大 18 台のデバイスに 8A の電流を供給できます。

**KOR** Q60은 Type-C 및 Type-M 채널을 통해 최대 34대의 장치에 14.2A의 전류를 공급할 수 있습니다. Q60의 Type-C 채널은 최대 18대의 장치에 8A의 전류를 공급할 수 있습니다.

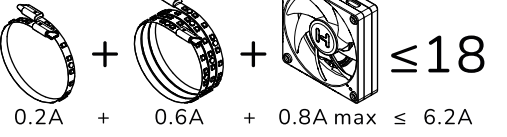

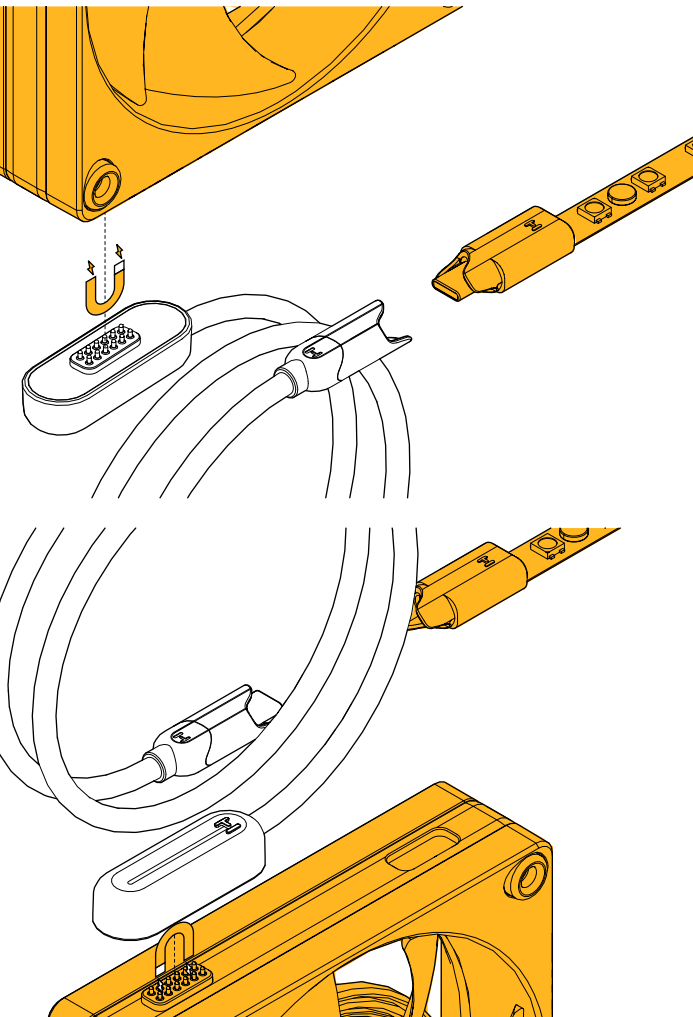
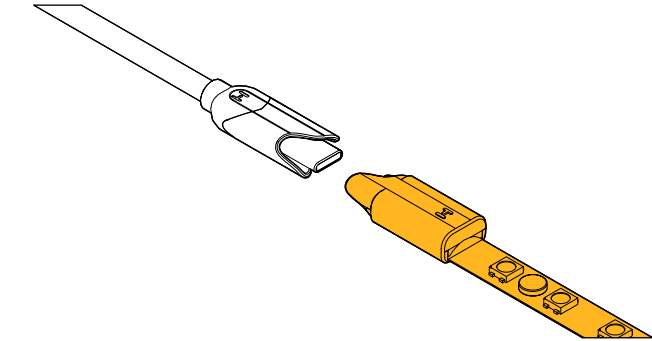
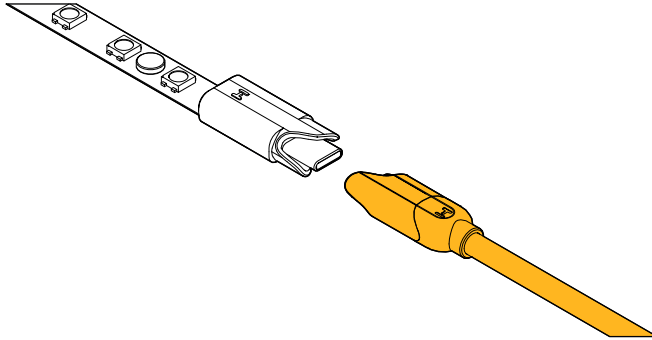
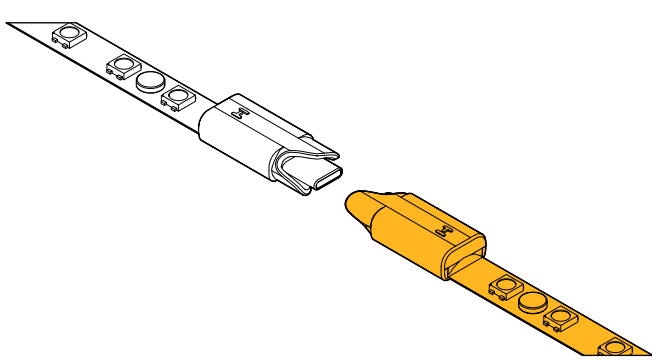

**ENG** Connect LS10/LS30 directly to one another via Nexus Link Type-C.

**DAN** Forbind LS10/LS30 direkte til hinanden via Nexus Link Type-C.

**DEU** Verbinden Sie LS10/LS30 direkt über Nexus Link Type-C miteinander.

**FIN** Yhdistä LS10/LS30 suoraan toisiinsa Nexus Link Type-C:n avulla.

**FRA** Connectez LS10/LS30 directement l'un à l'autre via Nexus Link Type-C.

**HUN** Kösd össze az LS10/LS30 készülékeket közvetlenül egymással a Nexus Link Type-C segítségével.

**IND** Hubungkan LS10/LS30 langsung satu sama lain melalui Nexus Link Type-C.

**MSA** Sambungkan LS10/LS30 terus ke satu sama lain melalui Nexus Link Type-C.

**NLD** Verbind LS10/LS30 rechtstreeks met elkaar via Nexus Link Type-C.

**NOR** Koble LS10/LS30 direkte til hverandre via Nexus Link Type-C.

**POL** Podłącz LS10/LS30 bezpośrednio do siebie za pomocą Nexus Link Type-C.

**POR** Conecte LS10/LS30 diretamente um ao outro via Nexus Link Type-C.

**ENG** Connect FP12 and LS10/LS30 to one another via Nexus Link Type-C to Type-M extension cables.

**DAN** Forbind FP12 og LS10/LS30 til hinanden via Nexus Link Type-C til Type-M forlængelseskabler.

**DEU** Verbinden Sie FP12 und LS10/LS30 über Nexus Link Type-C zu Type-M-Verlängerungskabeln miteinander.

**FIN** Yhdistä FP12 ja LS10/LS30 toisiinsa Nexus Link Type-C:hen Type-M jatkojohtojen avulla.

**FRA** Connectez FP12 et LS10/LS30 entre eux via des câbles d'extension de type Nexus Link Type-C à Type-M.

**HUN** Kösd össze az FP12-et és az LS10/LS30-at egymással Nexus Link Type-C to Type-M kábelekkel.

**IND** Sambungkan FP12 dan LS10/LS30 satu sama lain melalui kabel perpanjangan Nexus Link Type-C ke Type-M.

**MSA** Sambungkan FP12 dan LS10/LS30 kepada satu sama lain melalui kabel sambungan Nexus Link Type-C ke Type-M.

**NLD** Verbind FP12 en LS10/LS30 met elkaar via Nexus Link Type-C naar Type-M verlengkabels.

**NOR** Koble FP12 og LS10/LS30 til hverandre via Nexus Link Type-C til Type-M forlængelseskabler.

**POL** Podłącz FP12 i LS10/LS30 do siebie za pomocą kabli przedłużających Nexus Link Type-C do Type-M.

**POR** Conecte FP12 e LS10/LS30 um ao outro através de cabos de extensão de tipo Nexus Link Type-C para Type-M.

**RON** Conectați LS10/LS30 direct unul la celălalt prin intermediul Nexus Link Type-C.

**RUS** Подключите LS10/LS30 непосредственно друг к другу через Nexus Link Type-C.

**SPA** Conecta LS10/LS30 directamente entre sí a través de Nexus Link Type-C.

**SWE** Anslut LS10/LS30 direkt till varandra via Nexus Link Type-C.

**TUR** LS10/LS30'u Nexus Link Type-C aracılığıyla doğrudan birbirine bağlayın.

**UKR** Підключіть LS10/LS30 безпосередньо один до одного через Nexus Link Type-C.

**VIE** Kết nối LS10/LS30 trực tiếp với nhau thông qua Nexus Link Type-C.

**ARA** مباشرةً بين LS10/LS30 أو عبر Nexus Link Type-C.

**CHI** 通过Nexus Link Type-C直接将LS10/LS30连接到一起。

**CHT** 透過Nexus Link Type-C將LS10/LS30直接連接在一起。

**JPN** Nexus Link Type-Cを介してLS10/LS30を直接接続します。

**KOR** Nexus Link Type-C를 통해 LS10/LS30를 직접 연결하세요.

**RON** Conectați FP12 și LS10/LS30 între ele prin cabluri de extensie de tip Nexus Link Type-C la Type-M.

**RUS** Подключите FP12 и LS10/LS30 друг к другу через кабели-удлинители Nexus Link Type-C к Type-M.

**SPA** Conecta FP12 y LS10/LS30 entre sí mediante cables de extensión de tipo Nexus Link Type-C a Type-M.

**SWE** Anslut FP12 och LS10/LS30 till varandra via Nexus Link Type-C till Type-M-förlängningskabler.

**TUR** FP12 ve LS10/LS30'ü birbirine Nexus Link Type-C'ten Type-M uzatma kabloları aracılığıyla bağlayın.

**UKR** Підключіть FP12 і LS10/LS30 один до одного за допомогою кабелів-подовжувачів Nexus Link Type-C до Type-M.

**VIE** Kết nối FP12 và LS10/LS30 với nhau thông qua cáp mở rộng Nexus Link Type-C đến Type-M.

**ARA** بين LS10/LS30 أو FP12 بتوصيل إلى Nexus Link Type-C كبلات التمديد من نوع Type-M.

**CHI** 通过 Nexus Link Type-C 到 Type-M 延长线将 FP12 和 LS10/LS30 连接在一起。

**CHT** 透過 Nexus Link Type-C 到 Type-M 延長線將 FP12 和 LS10/LS30 連接在一起。

**JPN** FP12とLS10/LS30をNexus Link Type-CからType-M延長ケーブルを介して互いに接続します。

**KOR** Nexus Link Type-C에서 Type-M 연장 케이블을 사용하여 FP12와 LS10/LS30을 서로 연결하세요.

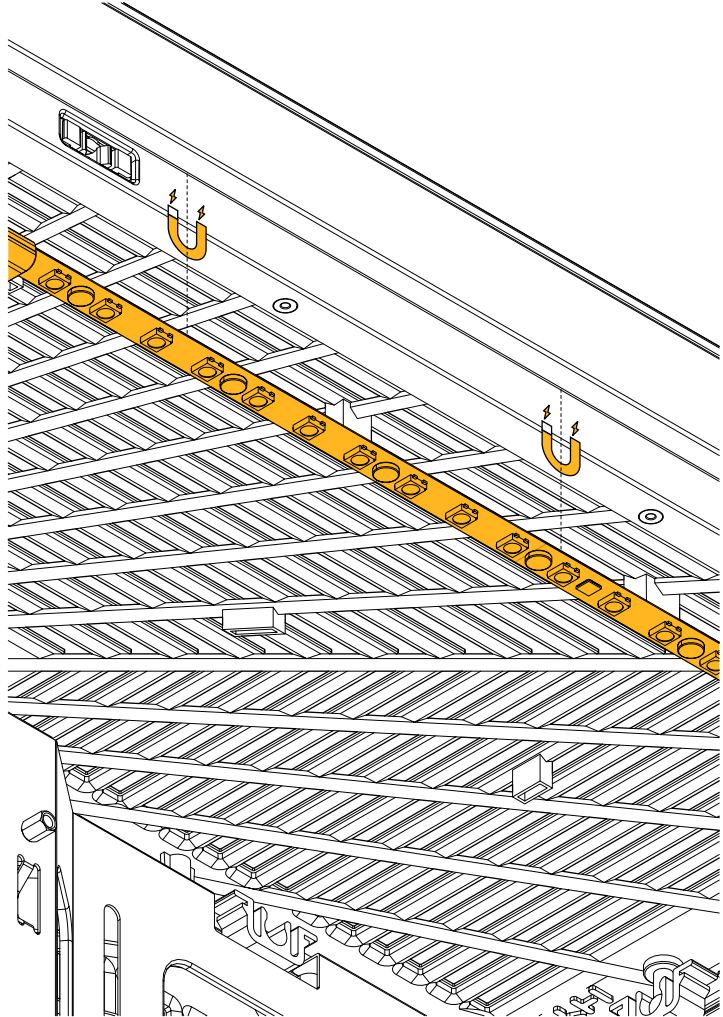

**ENG** Built-in magnets allow you to mount LS10/LS30 to metal surfaces with ease.

**RON** Magnetii încorporați vă permit să montați LS10/LS30 pe suprafețe metalice cu ușurință.

**DAN** Indbyggede magneter gør det nemt at montere LS10/LS30 på metaloverflader.

**RUS** Встроенные магниты позволяют легко крепить LS10/LS30 к металлическим поверхностям.

**DEU** Eingebaute Magnete ermöglichen es Ihnen, LS10/LS30 leicht an Metalloberflächen zu befestigen.

**SPA** Los imanes incorporados le permiten montar LS10/LS30 en superficies metálicas con facilidad.

**FIN** Sisäänrakennetut magneetit mahdollistavat LS10/LS30:n helpo kiinnittämisen metallipintoihin.

**SWE** Inbyggda magneter gör det enkelt att montera LS10/LS30 på metalliska ytor.

**FRA** Les aimants intégrés vous permettent de fixer facilement les LS10/LS30 sur des surfaces métalliques.

**TUR** Dahili mknatıslar, LS10/LS30'u metal yüzeylere kolayca monte etmenizi sağlar.

**HUN** Az integrált mágnesek lehetővé teszik az LS10/LS30 könnyű felszerelését fém felületekre.

**UKR** Вбудовані магніти дозволяють легко монтувати LS10/LS30 на металеві поверхні.

**IND** Magnet bawaan memungkinkan Anda untuk memasang LS10/LS30 ke permukaan logam dengan mudah.

**VIE** Các nam châm tích hợp cho phép bạn lắp đặt LS10/LS30 lên các bề mặt kim loại một cách dễ dàng.

**MSA** Magnet yang disemat membolehkan anda memasang LS10/LS30 kepada permukaan logam dengan mudah.

**ARA** على الأسطح المعدنية بسهولة. LS10/LS30 المغناطيسات المدمجة تسمح لك بتركيب

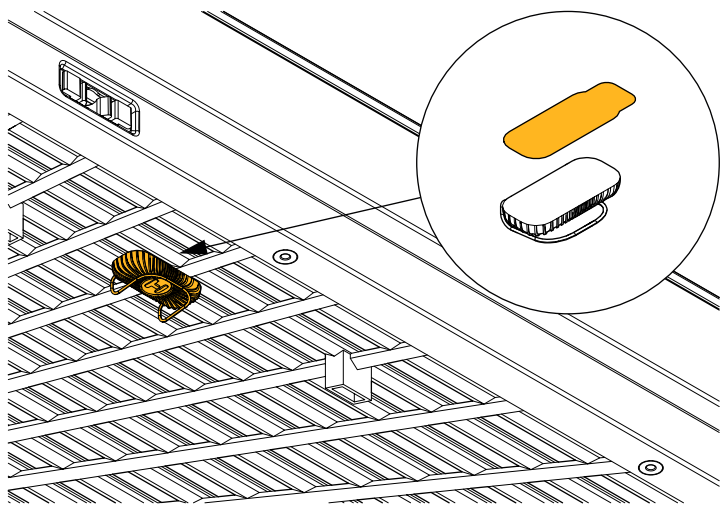

**NLD** Ingebouwde magneten stellen u in staat om LS10/LS30 gemakkelijk op metalen oppervlakken te monteren.

**CHI** 内置磁铁使您可以轻松将LS10/LS30安装在金属表面上。

**NOR** Innebygde magneter gjør det enkelt å montere LS10/LS30 på metallflater.

**CHT** 内置磁鐵使您可以輕鬆將LS10/LS30安裝在金屬表面上。

**POL** Wbudowane magnesy umożliwiają łatwe montowanie LS10/LS30 na metalowych powierzchniach.

**JPN** 内蔵された磁石により、LS10/LS30を金属表面に簡単に取り付けすることができます。

**POR** Os ímãs embutidos permitem que você monte LS10/LS30 em superfícies metálicas com facilidade.

**KOR** 내장된 자석으로 LS10/LS30을 금속 표면에 쉽게 부착할 수 있습니다.

**ENG** Mount LS10/LS30 to additional surfaces with ease using the included adhesive clips.

**RON** Montați LS10/LS30 pe suprafețe suplimentare cu ușurință folosind clemele adezive incluse.

**DAN** Monter LS10/LS30 på ekstra overflader med letthed ved hjælp af de medfølgende klæbende clips.

**RUS** Легко закрепляйте LS10/LS30 на дополнительных поверхностях с помощью прилагаемых клеевых клипс.

**DEU** Befestigen Sie LS10/LS30 mühelos an zusätzlichen Oberflächen mit den mitgelieferten Klebeclips.

**SPA** Monte LS10/LS30 en superficies adicionales con facilidad usando los clips adhesivos incluidos.

**FIN** Kiinnitä LS10/LS30 helposti lisäpintoihin mukana toimitettavien teippiklipsien avulla.

**SWE** Montera LS10/LS30 på ytterligare ytor med lätthet med hjälp av de medföljande klippklippen.

**FRA** Fixez LS10/LS30 sur des surfaces supplémentaires avec facilité en utilisant les clips adhésifs inclus.

**TUR** Eklenen yapışkan klipsler kullanılarak LS10/LS30'u ek yüzeylere kolayca monte edin.

**HUN** Rögzítsd az LS10/LS30-at további felületekre könnyedén a mellékelt ragasztó klipszek segítségével.

**UKR** Легко монтуйте LS10/LS30 на додаткових поверхнях за допомогою додатних кліпс.

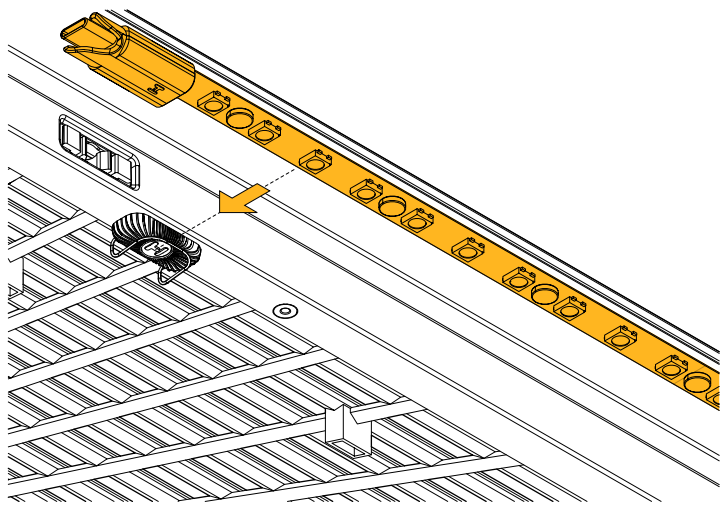

**IND** Pasang LS10/LS30 ke permukaan tambahan dengan mudah menggunakan klip perekat yang disertakan.

**VIE** Gắn LS10/LS30 vào các bề mặt bổ sung một cách dễ dàng bằng các kẹp dính đi kèm.

**MSA** Pasang LS10/LS30 ke permukaan tambahan dengan mudah menggunakan klip perekat yang disertakan.

**ARA** على الأسطح الإضافية بسهولة. LS10/LS30 باستخدام مثابك اللاصق المرفقة.

**NLD** Monteer LS10/LS30 eenvoudig op extra oppervlakken met de meegeleverde plakclips.

**CHI** 使用附带的双面胶可以将LS10/LS30安装到其他表面。

**NOR** Monter LS10/LS30 på ekstra overflater med letthed ved hjelp av de medfølgende klebende klypene.

**CHT** 可以使用附帶的雙面膠將LS10/LS30安裝到其他表面上。

**POL** Z łatwością zamocuj LS10/LS30 na dodatkowych powierzchniach za pomocą dołączonych klipsów samoprzylepnych.

**JPN** 付属の粘着クリップを使用して、LS10/LS30を追加の表面に簡単に取り付けます。

**POR** Monte LS10/LS30 em superfícies adicionais com facilidade usando os clips adesivos incluídos.

**KOR** 부착된 점착 클립을 사용하여 LS10/LS30을 추가 표면에 쉽게 부착하세요.

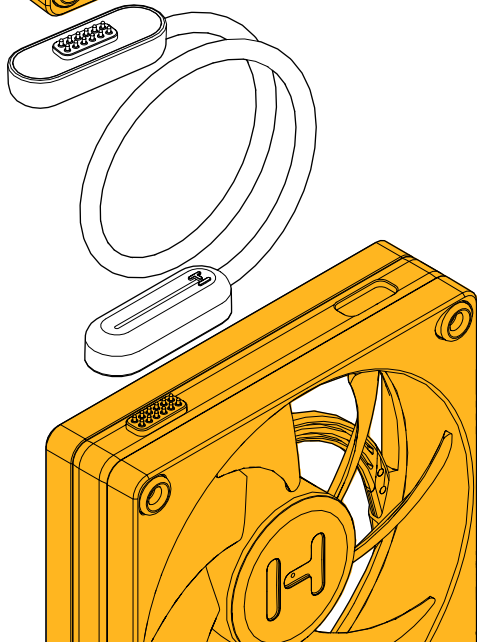
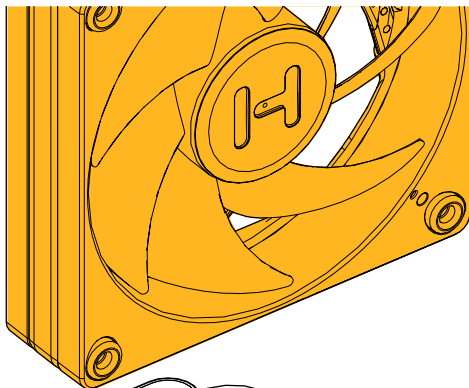
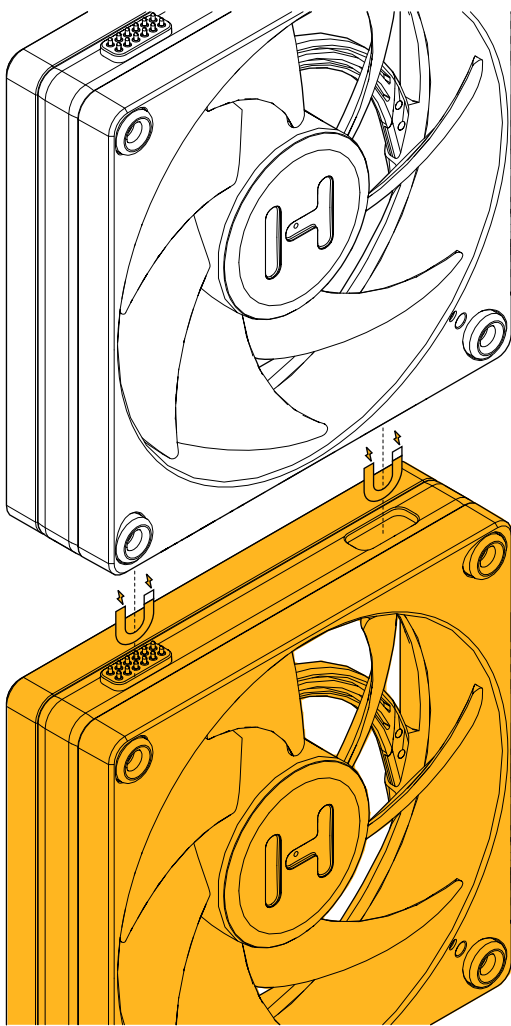

**ENG** Connect FP12 fans directly to one another via Nexus Link Type-M.

**DAN** Forbind FP12-ventilatorer direkte til hinanden via Nexus Link Type-M.

**DEU** Verbinden Sie die FP12-Lüfter direkt miteinander über Nexus Link Type-M.

**FIN** Yhdistä FP12-tuulettimet suoraan toisiinsa Nexus Link Type-M -kaapelin avulla.

**FRA** Connectez les ventilateurs FP12 directement les uns aux autres via Nexus Link Type-M.

**HUN** Csatlakoztassa az FP12 ventilátorokat közvetlenül egymáshoz Nexus Link Type-M segítségével.

**IND** Sambungkan kipas FP12 langsung satu sama lain melalui Nexus Link Type-M.

**MSA** Sambungkan kipas FP12 terus kepada satu sama lain melalui Nexus Link Type-M.

**NLD** Sluit de FP12-ventilatoren rechtstreeks op elkaar aan via Nexus Link Type-M.

**NOR** Koble FP12-vifter direkte til hverandre via Nexus Link Type-M.

**POL** Podłącz wentylatory FP12 bezpośrednio do siebie za pomocą kabla Nexus Link Type-M.

**POR** Conecte os ventiladores FP12 diretamente uns aos outros via Nexus Link Type-M.

**ENG** Connect FP12 fans to one another using Nexus Link Type-M to Type-M extension cables.

**DAN** Forbind FP12-ventilatorer til hinanden ved hjælp af Nexus Link Type-M til Type-M forlængertledninger.

**DEU** Verbinden Sie die FP12-Lüfter mithilfe von Nexus Link Type-M zu Type-M-Verlängerungskabeln miteinander.

**FIN** Yhdistä FP12-tuulettimet toisiinsa käyttämällä Nexus Link Type-M to Type-M -jatkajohtoja.

**FRA** Connectez les ventilateurs FP12 les uns aux autres à l'aide de câbles d'extension Nexus Link Type-M vers Type-M.

**HUN** Csatlakoztassa az FP12-ventilátorokat egymáshoz Nexus Link Type-M to Type-M hosszabbító kábelek segítségével.

**IND** Sambungkan kipas FP12 satu sama lain menggunakan kabel perpanjangan Nexus Link Type-M to Type-M.

**MSA** Sambungkan kipas FP12 kepada satu sama lain menggunakan kabel sambungan Nexus Link Type-M ke Type-M.

**NLD** Sluit de FP12-ventilatoren op elkaar aan met Nexus Link Type-M naar Type-M verlengkabels.

**NOR** Koble FP12-vifter til hverandre ved hjelp av Nexus Link Type-M til Type-M-forlengelseskabler.

**POL** Podłącz wentylatory FP12 do siebie za pomocą kabli przedłużających Nexus Link Type-M do Type-M.

**POR** Conecte os ventiladores FP12 uns aos outros usando cabos de extensão Nexus Link Type-M para Type-M.

**RON** Conectați ventilatoarele FP12 direct între ele prin intermediul cablului Nexus Link Type-M.

**RUS** Подключите вентиляторы FP12 напрямую друг к другу через кабель Nexus Link Type-M.

**SPA** Conecte los ventiladores FP12 directamente entre sí a través de Nexus Link Type-M.

**SWE** Anslut FP12-fläktarna direkt till varandra via Nexus Link Type-M.

**TUR** FP12 fanları doğrudan Nexus Link Type-M aracılığıyla birbirine bağlayın.

**UKR** Підключіть вентилятори FP12 безпосередньо один до одного через кабель Nexus Link Type-M.

**VIE** Kết nối quạt FP12 trực tiếp với nhau thông qua cáp Nexus Link Type-M.

**ARA** مباشرةً ببعضها البعض عبر FP12م يتوصّل مرواح Nexus Link Type-M.

**CHI** 通过Nexus Link Type-M将FP12风扇直接连接到一起。

**CHT** 透過Nexus Link Type-M將FP12風扇直接連接到一起。

**JPN** FP12ファンをNexus Link Type-Mを介して直接接続します。

**KOR** Nexus Link Type-M을 통해 FP12 팬을 서로 직접 연결합니다.

**RON** Conectați ventilatoarele FP12 între ele folosind cabluri de prelungire Nexus Link Type-M la Type-M.

**RUS** Подключите вентиляторы FP12 друг к другу с помощью кабелей-удлинителей Nexus Link Type-M до Type-M.

**SPA** Conecte los ventiladores FP12 entre sí utilizando cables de extensión Nexus Link Type-M a Type-M.

**SWE** Anslut FP12-fläktarna till varandra med hjälp av Nexus Link Type-M till Type-M förlängningskabler.

**TUR** FP12 fanlarını Nexus Link Type-M ile Type-M uzatma kabloları kullanılarak birbirine bağlayın.

**UKR** Підключіть вентилятори FP12 один до одного за допомогою кабелей-подовжувачів Nexus Link Type-M до Type-M.

**VIE** Kết nối quạt FP12 với nhau bằng cách sử dụng dây nối dài Nexus Link Type-M đến Type-M.

**ARA** ببعضها البعض باستخدام كابلات FP12م يتوصّل مرواح Nexus Link Type-M إلى Type-M.متعدد من

**CHI** 使用Nexus Link Type-M到Type-M的延長電纜將FP12風扇連接在一起。

**CHT** 使用Nexus Link Type-M到Type-M的延長電纜將FP12風扇連接在一起。

**JPN** Nexus Link Type-MからType-Mへの延長ケーブルを使用して、FP12ファンを互いに接続します。

**KOR** Nexus Link Type-M에서 Type-M으로 연장 케이블을 사용하여 FP12 팬을 서로 연결합니다.

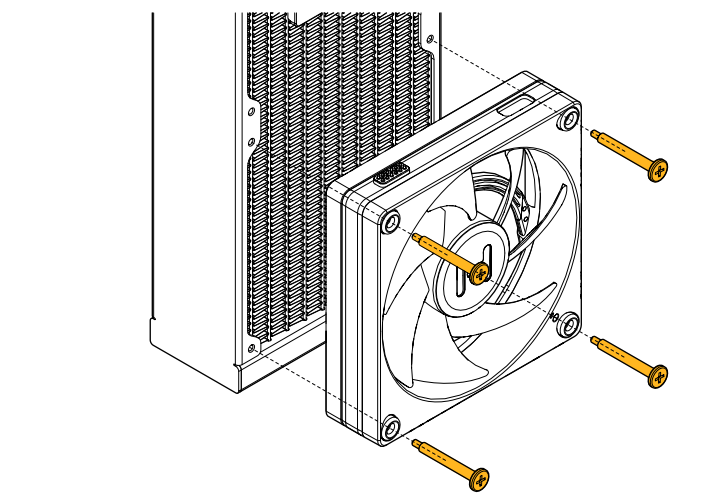
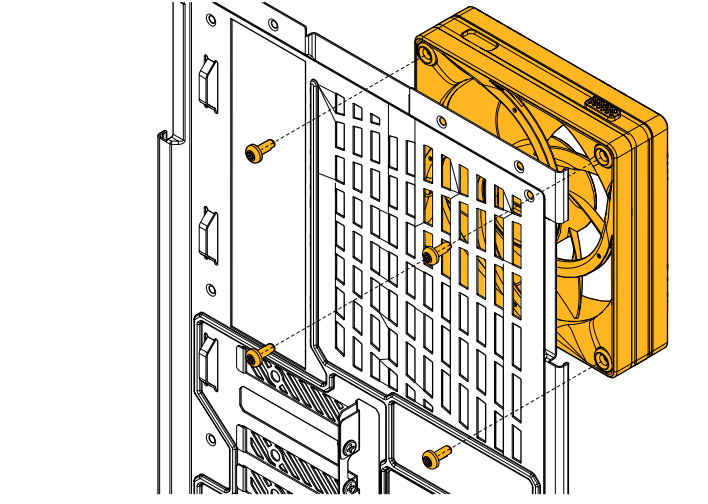
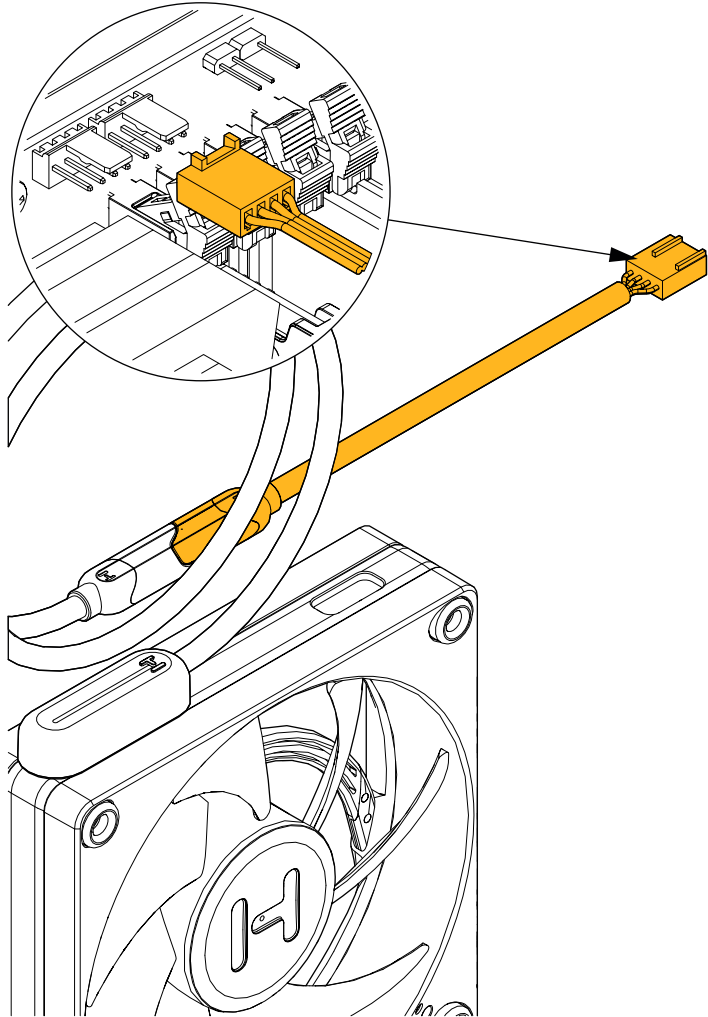

- ENG** Connect FP12 fans to legacy PWM motherboard headers using the included Nexus Link Type-C to PWM adapter cable.
- DAN** Tilslut FP12-ventilatorer til ældre PWM-hoveder på bundkortet ved hjælp af det medfølgende Nexus Link Type-C til PWM-adapterkabel.
- DEU** Schließen Sie FP12-Lüfter an ältere PWM-Motherboard-Header mit dem mitgelieferten Nexus Link Type-C auf PWM-Adapterkabel an.
- FIN** Liitä FP12-tuuletin vanhoihin PWM-emolevyn otsikoihin mukana toimitetun Nexus Link Type-C - PWM-sovitinkaapelin avulla.
- FRA** connectez les ventilateurs FP12 aux anciennes têtes de carte mère PWM à l'aide du câble adaptateur Nexus Link Type-C vers PWM inclus.
- HUN** Csatlakoztassa az FP12-ventilátorokat az öreg PWM alaplapfejékhöz a mellékelt Nexus Link Type-C a PWM adapterkabel segítségével.
- IND** Sambungkan kipas FP12 ke header motherboard PWM lawas menggunakan kabel adapter Nexus Link Type-C ke PWM yang disertakan.
- MSA** Sambungkan kipas FP12 ke header motherboard PWM lama menggunakan kabel adapter Nexus Link Type-C ke PWM yang disertakan.
- NLD** Sluit de FP12-ventilatoren aan op oudere PWM-moederbordheaders met de meegeleverde Nexus Link Type-C naar PWM-adapterkabel.
- NOR** Koble FP12-vifter til eldre PWM-hoveder på hovedkortet ved hjelp av inkludert Nexus Link Type-C til PWM-adapterkabel.
- POL** Podłącz wentylatory FP12 do starszych nagłowków PWM płyty głównej za pomocą dołączonego kabla adaptera Nexus Link Type-C do PWM.
- POR** Conecte os ventiladores FP12 aos cabeçalhos PWM mais antigos da placa-mãe usando o cabo adaptador Nexus Link Type-C para PWM incluído.
- ENG** Mount FP12 fans directly to a case using the included short fan screws and to a radiator using the long radiator screws.
- DAN** Monter FP12-ventilatorer direkte på et kabinet ved hjælp af de medfølgende korte ventilatorskruer og på en radiator ved hjælp af de lange radiatorskruer.
- DEU** Befestigen Sie FP12-Lüfter direkt am Gehäuse mit den mitgelieferten kurzen Lüfterschrauben und am Kühler mit den langen Kühlerschrauben.
- FIN** Kiinnitä FP12-tuuletin suoraan koteloon mukana toimitetuilla lyhyillä tuuletinten ruuveilla ja jäähdyttimen pitkällä jäähdytinsruveilla.
- FRA** Fixez les ventilateurs FP12 directement sur un boîtier à l'aide des vis courtes pour ventilateur incluses et sur un radiateur à l'aide des vis longues pour radiateur.
- HUN** Rögzítse az FP12 ventilátorokat közvetlenül a házhoz a mellékelt rövid ventilátorcsavarokkal, és a hűtőhöz a hosszú hűtőcsavarokkal.
- IND** Pasang kipas FP12 langsung ke dalam casing menggunakan sekrup pendek kipas yang disertakan dan ke radiator menggunakan sekrup panjang radiator.
- MSA** Pasangkan kipas FP12 secara langsung ke dalam kes menggunakan skru kipas pendek yang disertakan dan ke radiator menggunakan skru panjang radiator.
- NLD** Monteer FP12-ventilatoren rechtstreeks op een behuizing met de meegeleverde korte ventilatorschroeven en op een radiator met de lange radiatorschroeven.
- NOR** Monter FP12-vifter direkte på et kabinet ved hjelp av de medfølgende korte vifteskruene og på en radiator ved hjelp av de lange radiatorskruene.
- POL** Zamocuj wentylatory FP12 bezpośrednio do obudowy za pomocą dołączonych krótkich śrub do wentylatorów oraz do chłodnicy za pomocą długich śrub do chłodnicy.
- POR** Monte os ventiladores FP12 diretamente em um gabinete usando os parafusos curtos do ventilador incluídos e em um radiador usando os parafusos longos do radiador.
- RON** Conectați ventilatoarele FP12 la capetele mai vechi ale plăcii de bază PWM folosind cablul adaptor Nexus Link Type-C la PWM inclus.
- RUS** Подключите вентиляторы FP12 к старым разъемам материнской платы с поддержкой PWM с помощью прилагаемого адаптерного кабеля Nexus Link Type-C к PWM.
- SPA** Conecte los ventiladores FP12 a los encabezados PWM heredados de la placa base mediante el cable adaptador Nexus Link Type-C a PWM incluido.
- SWE** Anslut FP12-fläktarna till äldre PWM-moderkortsanslutningar med det medföljande Nexus Link Type-C till PWM-adapterkabeln.
- TUR** FP12 fanları, dahil edilen Nexus Link Type-C'ye PWM adaptör kablosu kullanılarak eski nesil PWM anakart başlıklarına bağlanır.
- UKR** Підключіть вентилятори FP12 до старих голівок материнської плати з підтримкою PWM за допомогою включеного адаптерного кабелю Nexus Link Type-C до PWM.
- VIE** Kết nối quạt FP12 với các tiêu đề mainboard PWM cũ bằng cáp chuyển đổi Nexus Link Type-C sang PWM đi kèm.
- ARA** الفينية PWM بروس لوحة الأم FP12م توصيل مرواح PWM إلى Nexus Link Type-C باستخدام كابل محول المرفق.
- CHI** 使用随附的Nexus Link Type-C到PWM适配器电缆，将FP12风扇连接到传统的PWM主板头。
- CHT** 使用随附的Nexus Link Type-C到PWM转接器电缆，将FP12风扇连接到传统的PWM主板板头。
- JPN** 付属のNexus Link Type-CからPWMアダプターケーブルを使用して、FP12ファンを従来のPWMマザーボードヘッダーに接続します。
- KOR** 제공된 넥서스 링크 타입-C에서 PWM 어댑터 케이블을 사용하여 FP12 팬을 전통적인 PWM 마더보드 헤더에 연결합니다.
- RON** Montați ventilatoarele FP12 direct pe un carcasă folosind șuruburile scurte incluse și pe un radiator folosind șuruburile lungi pentru radiator.
- RUS** Установите вентиляторы FP12 напрямую на корпус с помощью включенных коротких винтов для вентиляторов и на радиатор с помощью длинных винтов для радиатора.
- SPA** Monte los ventiladores FP12 directamente en una carcasa utilizando los tornillos cortos para ventiladores incluidos y en un radiador utilizando los tornillos largos para radiadores.
- SWE** Montera FP12-fläktar direkt på ett chassi med de medföljande korta fläktskruvarna och på en radiator med de långa radiatorskruvarna.
- TUR** FP12 fanları, kısa fan vidaları kullanılarak doğrudan bir kasanın üzerine ve uzun radyatör vidaları kullanılarak bir radyatöre monte edilir.
- UKR** Встановіть вентилятори FP12 безпосередньо на корпус за допомогою включених коротких винтів для вентиляторів і на радіатор за допомогою довгих винтів для радіатора.
- VIE** Gắn quạt FP12 trực tiếp vào thùng máy bằng các ốc vít ngắn cho quạt đi kèm và vào tản nhiệt bằng các ốc vít dài cho tản nhiệt.
- ARA** مباشرة على الصندوق باستخدام المسامير FP12م تثبيت مرواح الفينية للمراوح المضمنة وعلى المشعات باستخدام المسامير الطويلة للمشعات.
- CHI** 使用随附的短风扇螺丝将FP12风扇直接安装在机箱上，并使用随附的长散热器螺丝将其安装在散热器上。
- CHT** 使用随附的短风扇螺丝将FP12风扇直接安装在机箱上，并使用随附的长散热器螺丝将其安装在散热器上。
- JPN** 付属の短いファン用ネジを使用してFP12ファンをケースに直接取り付け、長いラジエーター用ネジを使用してラジエーターに取り付けます。
- KOR** 포함된 짧은 팬 스크루를 사용하여 FP12 팬을 케이스에 직접 부착하고, 긴 라디에이터 스크루를 사용하여 라디에이터에 부착합니다.

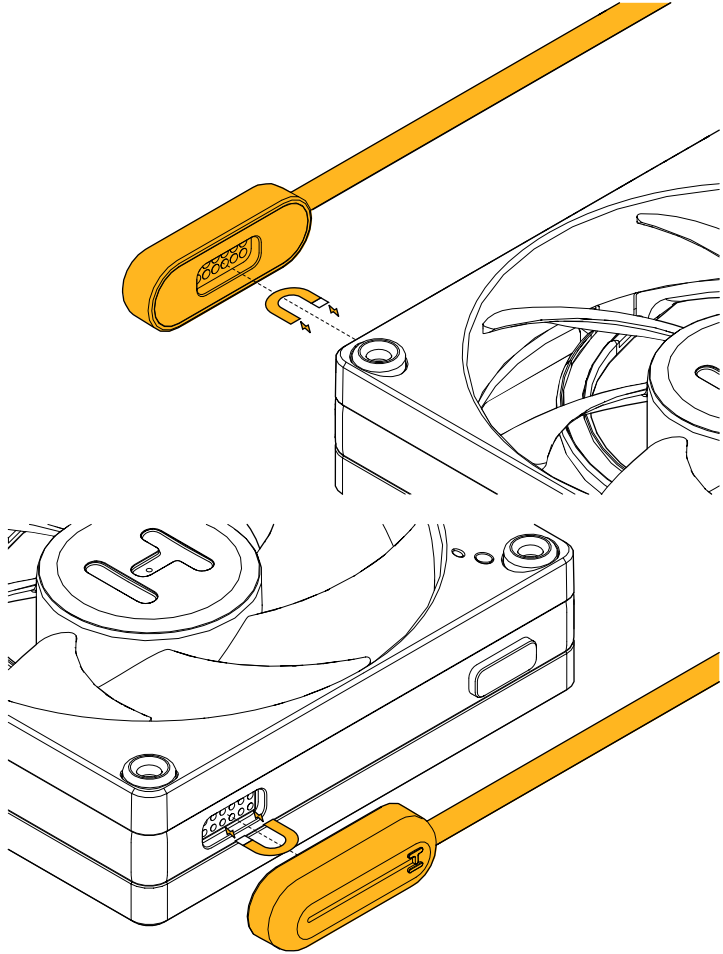

- ENG** Mix & match cables as needed to adapt between Nexus Link Type-C/Type-M and reach longer distances between devices with ease.
- DAN** Bland og match kabler efter behov for at tilpasse mellem Nexus Link Type-C/Type-M og nå længere afstande mellem enheder med lethed.
- DEU** ischen und kombinieren Sie Kabel nach Bedarf, um zwischen Nexus Link Type-C/Type-M zu adaptieren und längere Entfernungen zwischen Geräten mühelos zu erreichen.
- FIN** Sekoita ja sovita kaapeleita tarpeen mukaan sovittaaksesi Nexus Link Type-C/Type-M ja saavuttaaksesi pidemmät etäisyydet laitteiden välillä vaivattomasti.
- FRA** Mélangez et assortissez les câbles selon vos besoins pour adapter entre Nexus Link Type-C/Type-M et atteindre des distances plus longues entre les appareils avec facilité.
- HUN** Keverje és párosítsa össze a kábeleket igény szerinti Nexus Link Type-C/Type-M közötti alkalmazkodáshoz és a készülékek közötti hosszabb távolságok könnyű eléréséhez.
- IND** Campur dan padankan kabel sesuai kebutuhan untuk menyesuaikan antara Nexus Link Type-C/Type-M dan mencapai jarak yang lebih jauh antara perangkat dengan mudah.
- MSA** Campur aduk dan padankan kabel mengikut keperluan untuk menyesuaikan antara Nexus Link Type-C/Type-M dan mencapai jarak yang lebih jauh antara peranti dengan mudah.
- NLD** Mix en match kabels zoals nodig om tussen Nexus Link Type-C/Type-M aan te passen en langere afstanden tussen apparaten moeiteloos te overbruggen.
- NOR** Miks og match kabler etter behov for å tilpasse mellom Nexus Link Type-C/Type-M og nå lengre avstander mellom enheter med lethed.
- POL** Mieszaj i dopasowuj kable według potrzeb, aby dostosować między Nexus Link Type-C/Type-M i osiągnąć większe odległości między urządzeniami z łatwością.
- POR** Misture e combine cabos conforme necessário para adaptar entre Nexus Link Type-C/Type-M e alcançar distâncias maiores entre dispositivos com facilidade.
- RON** Combiinați și potriviți cabluri după necesitate pentru a adapta între Nexus Link Type-C/Type-M și a ajunge la distanțe mai mari între dispozitive cu ușurință.
- RUS** Смешивайте и сочетайте кабели по мере необходимости, чтобы адаптироваться между Nexus Link Type-C/Type-M и легко достигать больших расстояний между
- SPA** Mezcla y combina cables según sea necesario para adaptar entre Nexus Link Type-C/Type-M y alcanzar mayores distancias entre dispositivos con facilidad.
- SWE** Blanda och matcha kablar efter behov för att anpassa mellan Nexus Link Type-C/Type-M och nå längre avstånd mellan enheter med lätthet.
- TUR** Gerektiğinde kabloları karıştırın ve eşleştirin, Nexus Link Type-C/Type-M arasında uyum sağlamak ve cihazlar arasındaki uzun mesafeleri kolayca katetmek için.
- UKR** Змішуйте і поєднуйте кабелі за потреби, щоб адаптуватися між Nexus Link Type-C/Type-M і легко досягати більших відстаней між пристроями.
- VIE** Kết hợp và kết hợp cáp theo nhu cầu để điều chỉnh giữa Nexus Link Type-C/Type-M và đạt được các khoảng cách xa hơn giữa các thiết bị một cách dễ dàng.
- ARA** امزج وطابق الكابلات حسب الحاجة للتكيف بين Nexus Link Type-C/Type-M والوصول إلى مسافات أطول بين الأجهزة بسهولة.
- CHI** 根据混合搭配配电缆，以在 Nexus Link Type-C/Type-M 之间进行适配，并轻松实现设备之间更长距离的连接。
- CHT** 根據需要混合搭配電纜，以在 Nexus Link Type-C/Type-M 之間進行適配，並輕鬆實現設備之間更長距離的連接。
- JPN** Nexus Link Type-C/Type-M間の適応およびデバイス間のより長い距離を容易にするために、必要に応じてケーブルを混ぜ合わせます。
- KOR** 필요에 따라 케이블을 혼합하여 Nexus Link Type-C/Type-M 간을 조정하고 장치 간의 더 긴 거리에 쉽게 접근할 수 있습니다.



[hyte.co/nexus-link-ecosystem](https://hyte.co/nexus-link-ecosystem)



[hyte.co/nexus](https://hyte.co/nexus)

- ENG** Download HYTE Nexus to fully customize and control your devices. <https://hyte.com/nexus>
- DAN** Download HYTE Nexus for at tilpasse og styre dine enheder fuldt ud. <https://hyte.com/nexus>
- DEU** Laden Sie HYTE Nexus herunter, um Ihre Geräte vollständig anzupassen und zu steuern. <https://hyte.com/nexus>
- FIN** Lataa HYTE Nexus mukauttaaksesi ja hallita laitteitasi täysin. <https://hyte.com/nexus>
- FRA** Téléchargez HYTE Nexus pour personnaliser et contrôler pleinement vos appareils. <https://hyte.com/nexus>
- HUN** Töltse le a HYTE Nexus-t a készülékek teljes körű testreszabásához és irányításához. <https://hyte.com/nexus>
- IND** Unduh HYTE Nexus untuk sepenuhnya menyesuaikan dan mengontrol perangkat Anda. <https://hyte.com/nexus>
- MSA** Muat turun HYTE Nexus untuk menyesuaikan sepenuhnya dan mengawal peranti anda. <https://hyte.com/nexus>
- NLD** Download HYTE Nexus om uw apparaten volledig aan te passen en te bedienen. <https://hyte.com/nexus>
- NOR** Last ned HYTE Nexus for å tilpasse og kontrollere enhetene dine fullstendig. <https://hyte.com/nexus>
- POL** Pobierz HYTE Nexus, aby w pełni dostosować i kontrolować swoje urządzenia. <https://hyte.com/nexus>
- POR** Baixe o HYTE Nexus para personalizar e controlar totalmente seus dispositivos. <https://hyte.com/nexus>
- RON** Descărcați HYTE Nexus pentru a personaliza și controla complet dispozitivele dvs. <https://hyte.com/nexus>
- RUS** Скачайте HYTE Nexus для полной настройки и управления вашими устройствами. <https://hyte.com/nexus>
- SPA** Descarga HYTE Nexus para personalizar y controlar completamente tus dispositivos. <https://hyte.com/nexus>
- SWE** Ladda ner HYTE Nexus för att anpassa och kontrollera dina enheter fullt ut. <https://hyte.com/nexus>
- TUR** Cihazlarınızı tamamen özelleştirmek ve kontrol etmek için HYTE Nexus'u indirin. <https://hyte.com/nexus>
- UKR** Завантажте HYTE Nexus, щоб повністю налаштувати та керувати вашими пристроями. <https://hyte.com/nexus>
- VIE** Tải xuống HYTE Nexus để tùy chỉnh và kiểm soát thiết bị của bạn một cách đầy đủ. <https://hyte.com/nexus>
- ARA** لتخصيص والتحكم في أجهزتك HYTE Nexus قم بتنزيل الكمل. <https://hyte.com/nexus>
- CHI** 下载 HYTE Nexus 完全自定义和控制您的设备。 <https://hyte.com/nexus>
- CHT** 下載 HYTE Nexus 完全自訂和控制您的設備。 <https://hyte.com/nexus>
- JPN** デバイスを完全にカスタマイズして制御するために、HYTE Nexus をダウンロードしてください。 <https://hyte.com/nexus>
- KOR** 장치를 완전히 사용자 정의하고 제어하려면 HYTE Nexus를 다운로드하십시오. <https://hyte.com/nexus>



## ENG Warranty Length for Parts

LS Series Light Strips – 3 Years  
THICC FP Fans – 6 Years  
NP Series Nexus Portal – 3 Years

## HYTE Limited Warranty

This product is covered by a limited warranty, please visit HYTE.com to obtain a full copy of the written warranty or contact us using one of the methods below.

## DAN Garanti­længde for dele

LS-serien lysstrimler - 3 år  
THICC FP-fans - 6 år  
NP-serien Nexus Portal - 3 år

## HYTE Begrænset Garanti

Denne produkt er dækket af begrænset garanti. Besøg HYTE.com for at få en fuld kopi af den skriftlige garanti eller kontakt os ved at bruge en af metoderne nedenfor.

## DEU Garantiedauer für Teile

LS-Serie Lichtstreifen - 3 Jahre  
THICC FP Lüfter - 6 Jahre  
NP-Serie Nexus Portal - 3 Jahre

## HYTE Begrenzte Garantie

Dieses Produkt ist durch eine eingeschränkte Garantie abgedeckt. Besuchen Sie HYTE.com, um eine vollständige Kopie der schriftlichen Garantie zu erhalten, oder kontaktieren Sie uns über eine der unten stehenden Methoden.

## FIN Osien takuuaika

LS-sarjan valonauhat - 3 vuotta  
THICC FP -tuulettimet - 6 vuotta  
NP-sarjan Nexus-portaali - 3 vuotta

## HYTE Rajoitettu Takuu

Tämä tuote on katettu rajoitetulla takuulla. Käy osoitteessa HYTE.com saadaksesi täyden kopion kirjallisesta takuusta tai ota yhteyttä meihin käyttämällä alla olevia menetelmiä.

## FRÀ Durée de la garantie des pièces

Bandes lumineuses de la série LS - 3 ans  
Ventilateurs THICC FP - 6 ans  
Portail Nexus de la série NP - 3 ans

## Garantie limitée HYTE

Ce produit est couvert par une garantie limitée. Veuillez visiter HYTE.com pour obtenir une copie complète de la garantie écrite ou contactez-nous en utilisant l'une des méthodes ci-dessous.

## HUN Alkatrészek garanciája

LS sorozat fénycsikok - 3 év  
THICC FP ventilátorok - 6 év  
NP sorozat Nexus Portál - 3 év

## HYTE Korlátozott Garancia

Ez a termék korlátozott garanciával rendelkezik. Kérjük, látogasson el a HYTE.com weboldalra, hogy teljes példányát szerezzé be a írásos garanciának, vagy lépjen kapcsolatba velünk az alábbi módszerek egyikével.

## IND Lama garansi untuk bagian-bagian

Strip Cahaya Seri LS - 3 Tahun  
Kipas THICC FP - 6 Tahun  
Portal Nexus Seri NP - 3 Tahun

## Jaminan Terbatas HYTE

Produk ini tercakup oleh garansi terbatas. Silakan kunjungi HYTE.com untuk mendapatkan salinan lengkap garansi tertulis atau hubungi kami menggunakan salah satu metode di bawah ini.

## MSÀ Tempoh jaminan untuk bahagian-bahagian

Siri Lampu LS - 3 Tahun  
Kipas THICC FP - 6 Tahun  
Portal Nexus Siri NP - 3 Tahun

## Jaminan Terhad HYTE

Produk ini dilindungi oleh jaminan terhad, sila lawati HYTE.com untuk mendapatkan salinan penuh jaminan bertulis atau hubungi kami menggunakan salah satu cara di bawah.

## NLD Garantieduur voor onderdelen

Lichtstrips LS-serie - 3 jaar  
THICC FP-ventilatoren - 6 jaar  
Nexus Portal NP-serie - 3 jaar

## HYTE Beperkte Garantie

Dit product valt onder een beperkte garantie. Bezoek HYTE.com om een volledige kopie van de schriftelijke garantie te verkrijgen of neem contact met ons op via een van de onderstaande methoden.

## NOR Garantitid for deler

Lysstrimler i LS-serien - 3 år  
THICC FP-vifter - 6 år  
Nexus Portal i NP-serien - 3 år

## HYTE Begrenset Garanti

Denne produktet er dækket av begrenset garanti. Besøk HYTE.com for å få en full kopi av den skriftlige garantien eller kontakt oss ved å bruke en av metodene nedenfor.

## POL Okres gwarancji na części

Paski świetlne z serii LS - 3 lata  
Wentylatory THICC FP - 6 lat  
Portal Nexus z serii NP - 3 lata

## Ograniczona Gwarancja HYTE

Ten produkt objęty jest ograniczoną gwarancją. Odwiedź HYTE.com, aby uzyskać pełną kopię pisemnej gwarancji lub skontaktuj się z nami za pomocą jednej z poniższych metod.

## POR Duração da garantia para peças

Fitas de luz da série LS - 3 anos  
Ventoinhas THICC FP - 6 anos  
Portal Nexus da série NP - 3 anos

## Garantia Limitada HYTE

Este produto é coberto por garantia limitada. Visite HYTE.com para obter uma cópia completa da garantia por escrito ou entre em contato conosco usando um dos métodos abaixo.

## RON Durata garanției pentru piese

Benzi luminoase Seria LS - 3 ani  
Ventilatoare THICC FP - 6 ani  
Portal Nexus Seria NP - 3 ani

## Garanție Limitată HYTE

Acest produs este acoperit de o garanție limitată. Vă rugăm să vizitați HYTE.com pentru a obține o copie completă a garanției scrise sau să ne contactați folosind una dintre metodele de mai jos.

## RUS Срок гарантии на детали

Световые полосы серии LS - 3 года  
Вентиляторы THICC FP - 6 лет  
Портал Nexus серии NP - 3 года

## Ограниченная гарантия HYTE

Этот продукт покрывается ограниченной гарантией. Пожалуйста, посетите HYTE.com, чтобы получить полную копию письменной гарантии или свяжитесь с нами, используя один из методов ниже.

## SPA Duración de la garantía para piezas

Tiras de luces de la serie LS - 3 años  
Ventiladores THICC FP - 6 años  
Portal Nexus de la serie NP - 3 años

## Garantía Limitada HYTE

Este producto está cubierto por una garantía limitada. Visite HYTE.com para obtener una copia completa de la garantía por escrito o contáctenos utilizando uno de los métodos a continuación.

## SWE Garantitid för delar

Ljusremсор i LS-serien - 3 år  
THICC FP-flåktar - 6 år  
Nexus Portal i NP-serien - 3 år

## HYTE Begränsad Garanti

Denna produkt omfattas av begränsad garanti. Besök HYTE.com för att få en fullständig kopia av den skriftliga garantin eller kontakta oss med någon av metoderna nedan.

## TUR Parçalar için Garanti Süresi

LS Serisi Işıklı Şeritler - 3 Yıl  
THICC FP Fanlar - 6 Yıl  
NP Serisi Nexus Portalı - 3 Yıl

## HYTE Sınırlı Garanti

Bu ürün sınırlı bir garanti kapsamındadır. Tam bir kopyasını yazılı garanti belgesini almak için HYTE.com'u ziyaret edin veya aşağıdaki yöntemlerden birini kullanarak bizimle iletişime geçin.

## UKR Термін гарантії на деталі

Світлові стрічки серії LS - 3 роки  
Вентилятори THICC FP - 6 років  
Портал Nexus серії NP - 3 роки

## Обмежена гарантія HYTE

Цей продукт покривається обмеженою гарантією. Будь ласка, відвідайте HYTE.com, щоб отримати повну копію письмової гарантії або зв'яжіться з нами, використовуючи один з методів нижче.

## VIE Thời gian bảo hành cho các bộ phận

Dây đèn dẫn Loạt LS - 3 Năm  
Quạt THICC FP - 6 Năm  
Cổng Nexus Loạt NP - 3 Năm

## Bảo hành giới hạn HYTE

ản phẩm này được bảo hành giới hạn. Vui lòng truy cập HYTE.com để có bản sao đầy đủ của bảo hành bằng văn bản hoặc liên hệ chúng tôi bằng một trong các phương pháp dưới đây.

## ARA

## مدة الضمان للأجزاء

سنوات 3-LS الشريطة الضوء من سلسلة  
سنوات 6-THICC FP مرواح  
سنوات 3-Nexus السلسلة NP-3 بوابة

## المحدودHYTEضمان

للتصوير على نسخة كاملة من الضمان المكتوب أو الاتصال بنا HYTE.com هذا المنتج مغطى بضممان محدود. يرجى زيارة باستخدام أحد الطرق أدناه.

## CHI 质保期

LS系列灯条 - 3年  
THICC FP风扇 - 6年  
NP 系列 Nexus Portal - 3年

## HYTE厂商服务

本产品提供有限保修，请访问HYTE.com获取更多的保修信息，或者用以下方式联系我们。

## OHT 保固期

LS 系列燈條 - 3 年  
THICC FP 風扇 - 6 年  
NP 系列 Nexus Portal - 3 年

## HYTE原廠保固

本產品提供有限保固，請前往HYTE.com了解更多保固資訊，或者透過下列資訊聯絡我們。

## JPN 部品の保証期間

LSシリーズライトストリップ - 3年  
THICC FPファン - 6年  
NPシリーズNexusポータル - 3年

## HYTE限定保証

この製品には限定保証が適用されます。HYTE.comにアクセスして保証書の完全なコピーを入手するか、以下のいずれかの方法でお問い合わせください。

## KOR 부품 보증 기간

LS 시리즈 라이트 스트립 - 3년  
THICC FP 팬 - 6년  
NP 시리즈 넥서스 포털 - 3년

## HYTE 제한 보증

이 제품에는 제한 보증이 적용되며, HYTE.com을 방문하여 서면 보증서 전문을 받거나 아래 방법 중 하나를 사용하여 당사에 문의하시기 바랍니다.