





PC575-UNL

Universal In-Window Bolt-Down



32" to 75"
Up to VESA
600 x400mm



Max Load
60kg (132lbs)

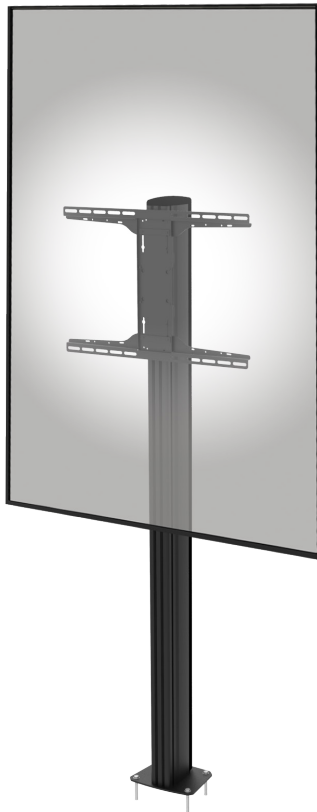

▲ WARNING

ENG - This product is designed to be installed on solid concrete. Hardware is included for solid concrete installation. Before installing make sure the supporting surface will support the combined load of the equipment and hardware. Screws must be tightly secured. Do not overtighten screws or damage can occur and product may fail. Never exceed the Maximum Load Capacity. Always use an assistant or mechanical lifting equipment to safely lift and position equipment. This product is intended for indoor use only. Use of this product outdoors could lead to product failure or personal injury. Be careful not to pinch fingers when operating the mount. For support please call customer care at +44 (0) 1923 200100.

▲ ADVERTISSEMENT

FRN - Ce produit est conçu pour être installé sur du béton. La visserie est incluse pour une installation sur béton. Avant de procéder à l'installation, assurez-vous que la surface d'appui peut supporter la charge combinée de l'équipement et de la visserie. Les vis doivent être solidement fixées. Ne pas trop serrer les vis sous peine d'endommager le produit et de le rendre inutilisable. Ne jamais dépasser la capacité de charge maximale. Utilisez toujours un dispositif de levage mécanique ou un autre équipement pour soulever et positionner le matériel en toute sécurité. Ce produit est destiné à être utilisé en intérieur uniquement. L'utilisation de ce produit à l'extérieur peut entraîner une défaillance du produit ou des accidents corporels. Veillez à ne pas vous pincer les doigts lorsque vous utilisez la structure. Pour obtenir de l'aide, veuillez appeler le service clientèle au +33 (0) 157 329200.

▲ ACHTUNG

DEU - Dieses Produkt ist für die Installation auf massivem Beton vorgesehen. Installationsmaterial für die Installation auf festem Beton ist im Lieferumfang enthalten. Vergewissern Sie sich vor der Installation, dass der Untergrund die kombinierte Last von der dvLED-Wall und der Unterkonstruktion tragen kann. Die Schrauben müssen fest angezogen werden. Ziehen Sie die Schrauben nicht zu fest an, da sie sonst beschädigt werden können und das Produkt ausfallen kann. Überschreiten Sie niemals die maximale Tragfähigkeit. Verwenden Sie immer einen Helfer oder eine mechanische Hebevorrichtung, um das schwere Lasten sicher anzuheben und zu positionieren. Dieses Produkt ist nur für die Verwendung in Innenräumen vorgesehen. Die Verwendung des Geräts im Freien kann zu einem Ausfall des Geräts oder zu Personenschäden führen. Achten Sie darauf, dass Sie sich bei der Bedienung der Halterung nicht die Finger einklemmen. Für Unterstützung rufen Sie bitte den Kundendienst unter +49 69170776611

▲ WARNING

ENG - When installing Peerless mounts on a concrete floor, the floor must be at least 8" (200mm) thick with a minimum compressive strength of 2000psi. Never attach concrete expansion anchors to concrete covered with plaster, drywall or other finishing material.

▲ ADVERTISSEMENT

FRN - Pour l'installation des supports Peerless sur un sol en béton, le béton doit avoir une épaisseur d'au moins 200mm (8") et une résistance à la compression d'au moins 2000psi. Ne jamais fixer de chevilles à expansion sur du béton recouvert de plâtre, de cloisons sèches ou d'autres matériaux de finition.

▲ ACHTUNG

DEU - Bei der Installation von Peerless-Halterungen auf einem Betonboden muss die Bodenstärke mindestens 200mm (8") betragen und eine Druckfestigkeit von mindestens 2000 psi aufweisen. Verwenden Sie Betonspreizdübel niemals für Beton, der mit Gips, Gipskarton oder anderen Oberflächenmaterialien bedeckt ist.

- ENG** Tools Needed for Assembly.
FRN Outils nécessaires au montage.
DEU Für den Zusammenbau erforderliche Werkzeuge.

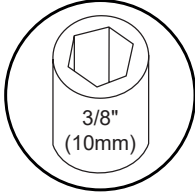
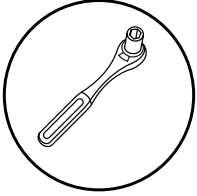
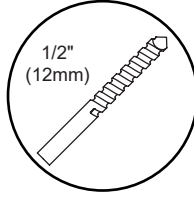
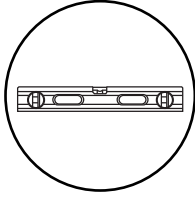
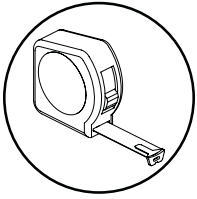

ENG Screws must get at least three full turns and fit snug.

FRN

Il faut effectuer au moins trois tours de vis complets et bien serrer les vis.

DEU

Schrauben sind mindestens drei volle Umdrehungen einzudrehen und müssen fest anliegen.

ENG To properly tighten screws: Tighten until screw head makes contact, then tighten another 1/2 turn. Do not overtighten screws.

FRN Pour bien serrer les vis : Serrez jusqu'à ce que la tête de la vis entre en contact, puis serrez encore d'un 1/2 tour. Ne serrez pas trop les vis.

DEU Korrektes Festziehen der Schrauben: Ziehen Sie die Schrauben fest, bis der Schraubenkopf Kontakt hat, und dann um eine weitere 1/2 Umdrehung. Ziehen Sie die Schrauben nicht zu fest an.

- 1**
- 2**
- 3**
- 4**

ENG Parts (Before beginning, make sure you have all parts shown on the included configuration diagram for your specific configuration).

FRN Avant de commencer, assurez-vous que vous disposez de toutes les pièces indiquées sur le schéma de configuration inclus pour votre configuration spécifique)

DEU Vergewissern Sie sich, bevor Sie beginnen, dass Sie alle Teile haben, die auf dem beiliegenden Konfigurationsdiagramm für Ihre spezifische Konfiguration gezeigt werden)

Parts List			
Part #	Description		Quantity
A	KP-EV1-180	Vertical Extrusion 1800mm	1
A1	-	Cable Management Cover	6
A2	-	Extrusion End Cap	1
B	KP-FBP	Flat Base Plate Kit	1
C	MOD-UNL	Universal Screen Adaptor Kit, Large	1
D	CUS1336	VESA Adaptor for KP-EV1	1
E		IR Slot 8 - M8 Slide Block	4
F		M8 x 12mm Socket Countersunk Screws	4
G	560-9640	Allen Wrench 5mm	1



A
Vertical
Extrusion
1800mm



A1
Cable
Management
Cover



A2
Vertical
Extrusion End
Cap



B
Flat Base
Plate Kit

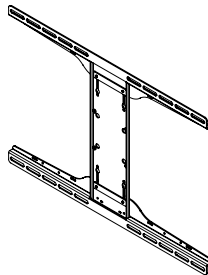

C
Universal Screen
Adaptor Kit



D
Adaptor
Bracket



E
Slide Block



F
M8 x 12mm



G
5mm Allen
Wrench

1

Flat Base Plate Installation

Components			Qty per Assembly
Part#	Description		
B KP-FBP	Flat Base Plate Kit		1
B1 -	Base Plate		1
B2 -	Concrete Floor Anchor		6
B3 -	M8 x 45mm		4

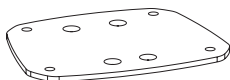

B1
Base Plate



B2
Concrete
Floor Anchor



B3
M8 x 45mm

1-1

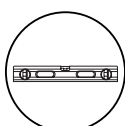
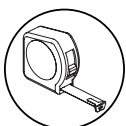
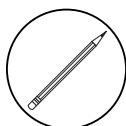

ENG Position base plate relative to the required display placement. Align and mark hole positions

FRN Positionnez la plaque par rapport à la position souhaitée de l'écran. Alignez et marquez les positions des trous.

DEU Positionieren Sie die Bodenplatte entsprechend der gewünschten Platzierung des Displays. Lochpositionen ausrichten und markieren.

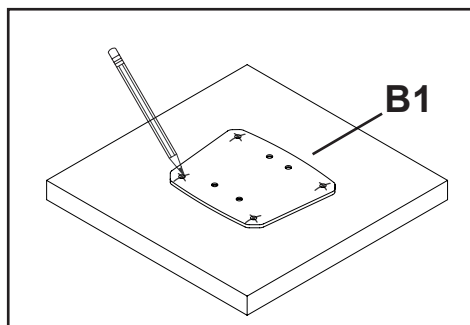

1-2



ENG Remove base plate and drill mounting holes into supporting surface. 45mm (1.8") minimum depth required.

FRN Percez les trous. Profondeur minimale requise : 45 mm (1,8").

DEU Bohren Sie die Befestigungslöcher in die tragende Oberfläche. 45 mm (1,8") Mindestdiefe erforderlich.

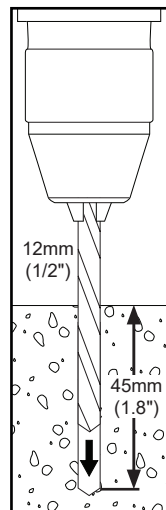

1-3

ENG Fix flat base plate to the bottom of extrusion column (A).

FRN Fixez la plaque de la base au bas de la colonne d'extrusion (A).

DEU Befestigen Sie die Bodenplatte an der Unterseite der Führungssäule (A).

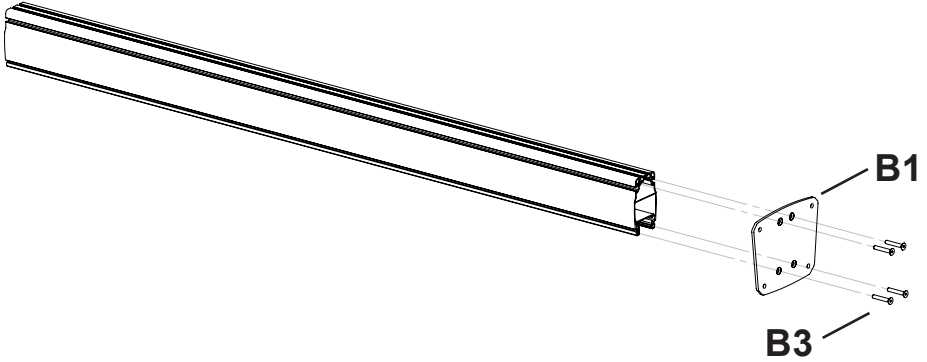
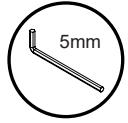

1-4

ENG Align base to drilled holes and install using concrete anchors provided. Take care not to overtighten.

FRN Alignez les pieds sur les trous percés et fixez-les à l'aide des chevilles à béton fournies. Veillez à ne pas trop serrer.

DEU Richten Sie die Sockel an den gebohrten Löchern aus und befestigen Sie sie mit den mitgelieferten Betonankern. Achten Sie darauf, dass Sie sie nicht zu fest anziehen.

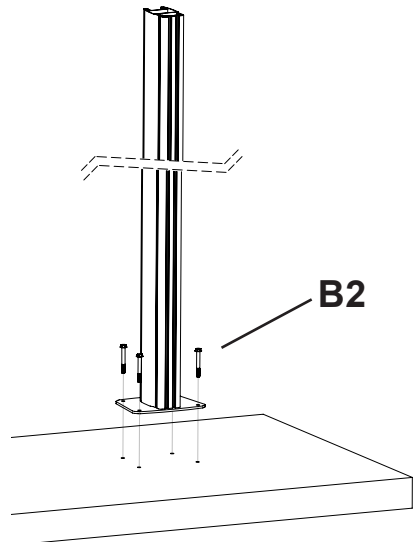
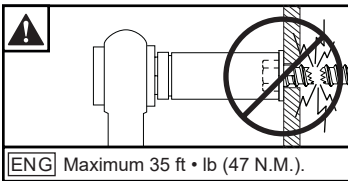
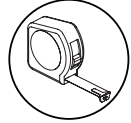
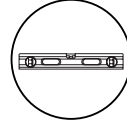

Parts List			Quantity
Part #	Description		
C	MOD-UNL	Universal Screen Adaptor Kit	1
CA	096-1437	Vertical Plate	1
CB	096-1439	Horizontal Plate	2
CC	096-1440	Plate Nut	2
CD	520-1063	M5 x 10mm screw	8
CE	600-1215	6mm Height Spacer	8
CF	520-1079	M4 x 12mm	4
CG	520-1082	M4 x 25mm	4
CH	520-1050	M6 x 12mm	4
CI	520-1211	M6 x 25mm	4
CJ	520-1724	M8 x 12mm	4
CK	520-1101	M8 x 25mm	4
CL	540-9400	M4 washer	4
CM	540-9406	M6/M8 washer	8
CN	560-9646	4mm Allen Wrench	1
CO	521-1013	M8 x 50mm	4

CA
vertical plate



CB
horizontal plate

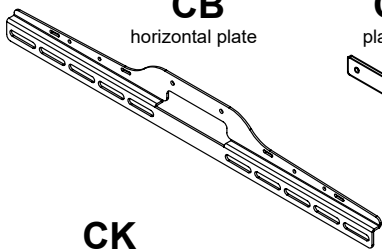

CC
plate nut

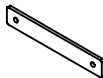

CD
M5 x 10mm

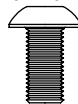

CE
1/4" (6mm)
height spacer

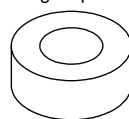

CK
M8 x 25mm

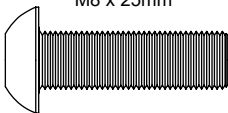

CN
4mm allen wrench



CF
M4 x 12mm



CG
M4 x 25mm



CH
M6 x 12mm

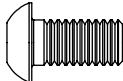

CI
M6 x 25mm



CJ
M8 x 12mm

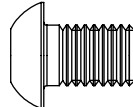

CL
M4 washer

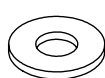

CM
M6/M8 washer

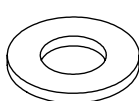

CO
M8 x 50mm



2

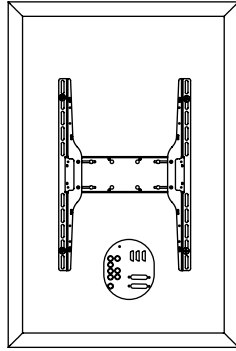
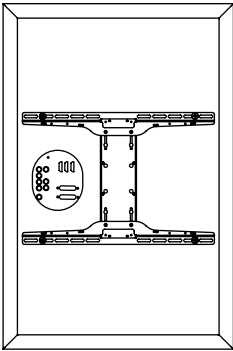
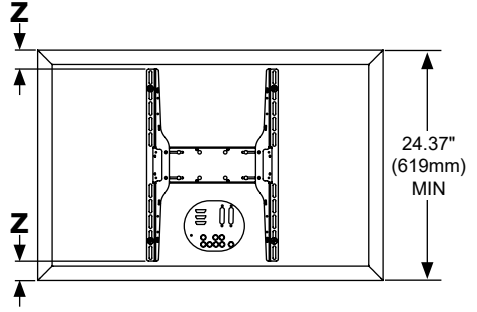
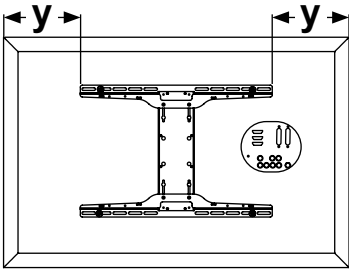
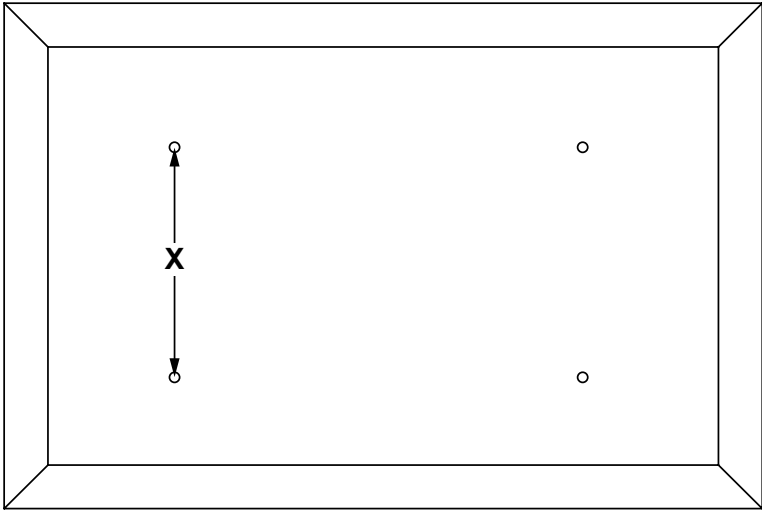

X = 100-200mm

X = 200-300mm

X = 300-400mm

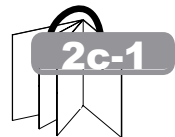
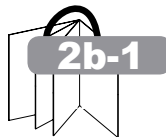

2a-1

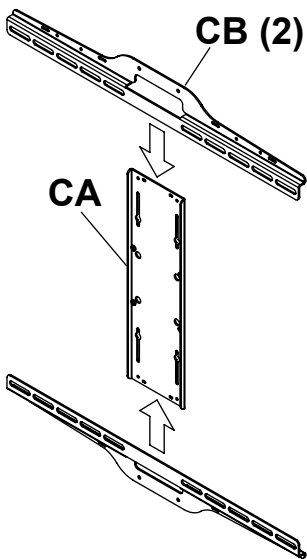

2b-1

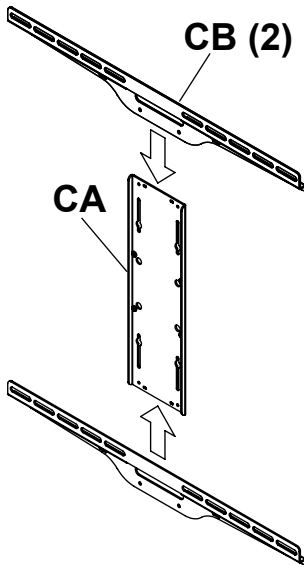

2c-1

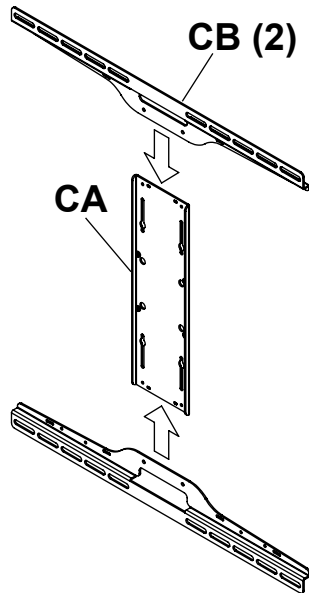

2a-2

ENG Do not tighten the screws.
 FRN Ne serrez pas les vis.
 DEU Ziehen Sie die Schrauben nicht an.

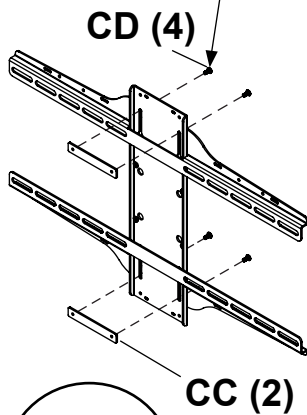

2b-2

ENG Do not tighten the screws.
 FRN Ne serrez pas les vis.
 DEU Ziehen Sie die Schrauben nicht an.

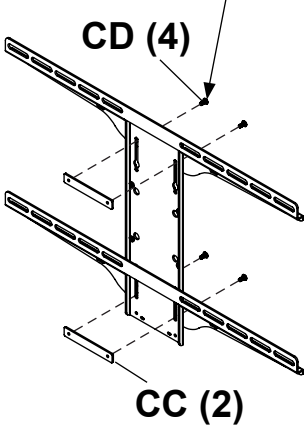

2c-2

ENG Do not tighten the screws.
 FRN Ne serrez pas les vis.
 DEU Ziehen Sie die Schrauben nicht an.

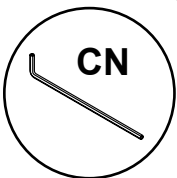
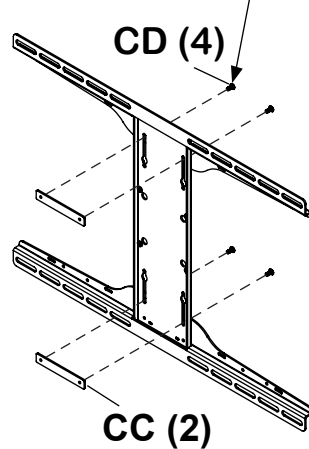

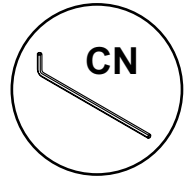

ENG Use of spacers and washers is optional.
FRN Facultatif utilisation d'entretoises de rondelles.
DEU Fakultativ verwendung von abstandhaltern und Waschmaschinen.

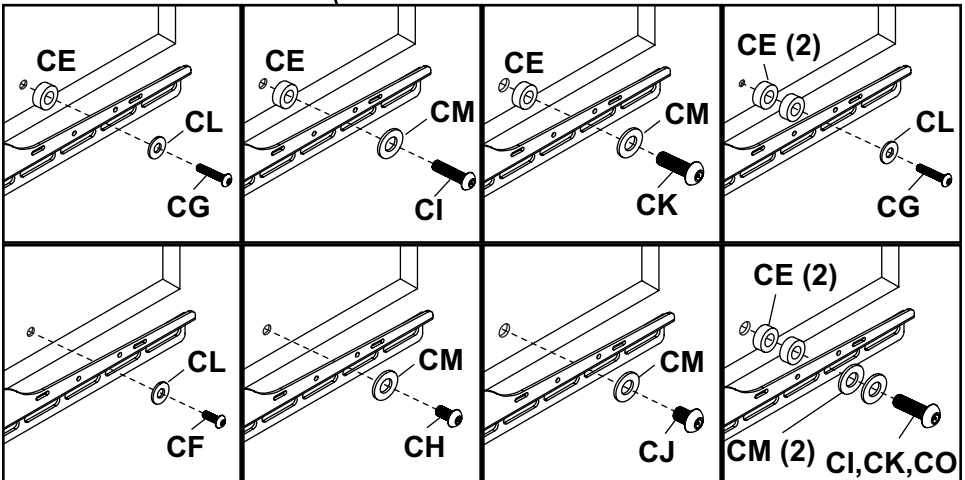
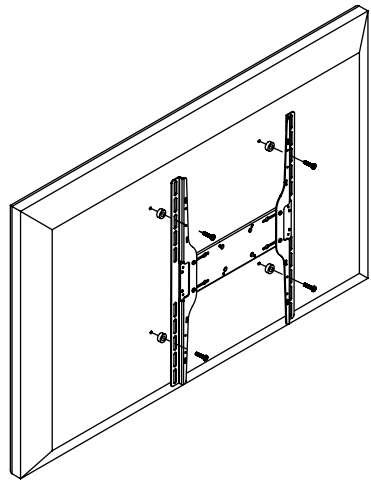
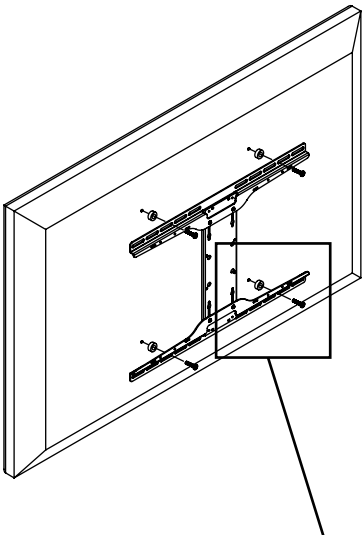

3-1

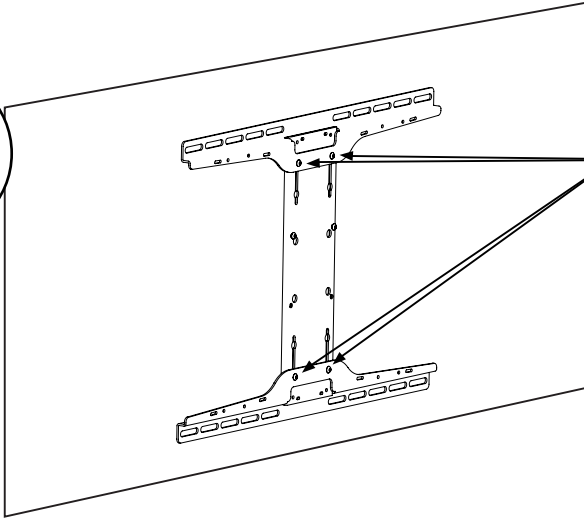
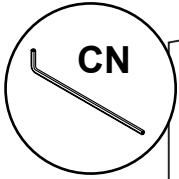

ENG Tighten.
FRN Serrer.
DEU Anziehen.

3-2

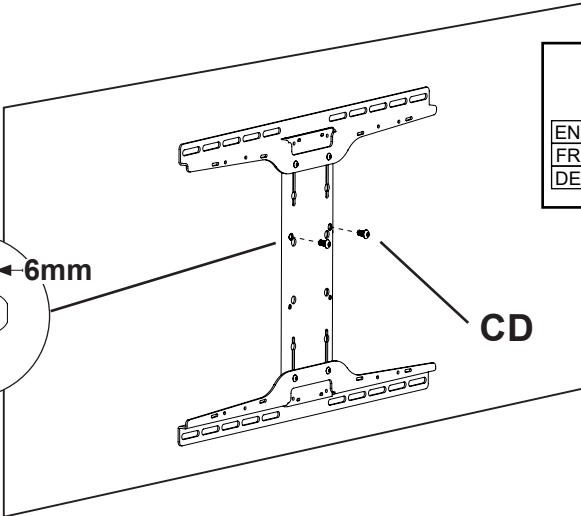
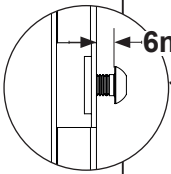

ENG Do not tighten fully
FRN
DEU

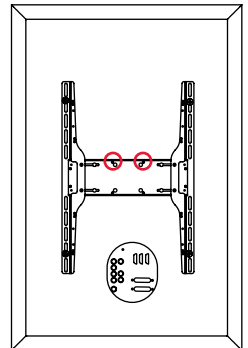
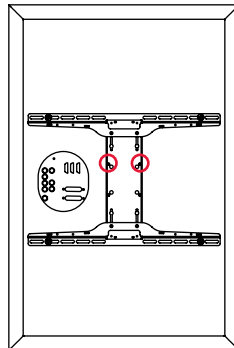
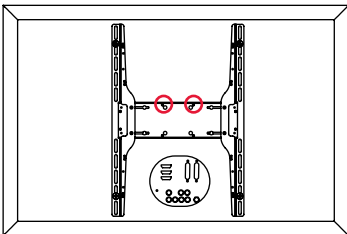

4

ENG Attach slide blocks to the adaptor bracket using fixings provided. Do not tighten fully at this stage.

FRN Installez les patins sur le support à l'aide des vis prévues à cet effet. Ne pas trop serrer à ce stade.

DEU Befestigen Sie die Schieblöcke mit den mitgelieferten Befestigungen am Adapterhalter. Ziehen Sie sie in diesem Stadium nicht vollständig fest.

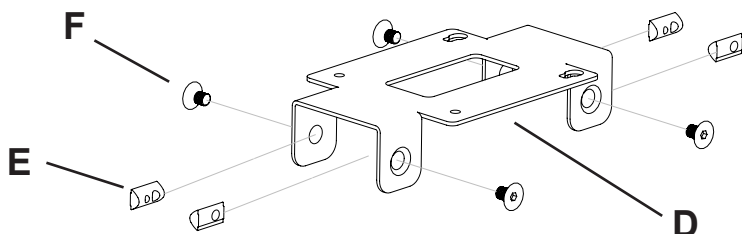

4.1

ENG Insert the adaptor bracket into the vertical column so that the slide blocks sit vertically within the channel on either side of the extrusion. Slide adaptor bracket along the extrusion to the required height and tighten screws to lock in position.

FRN Insérer le support dans la colonne verticale de manière à ce que les patins s'insèrent verticalement dans le rail de part et d'autre de l'extrusion. Faites coulisser le support le long de l'extrusion jusqu'à la hauteur requise et serrez les vis pour verrouiller la position.

DEU Setzen Sie die Adapterhalterung in die vertikale Säule ein, sodass die Schieblöcke vertikal im Kanal auf beiden Seiten der Extrusion sitzen. Schieben Sie die Adapterhalterung entlang der Extrusion auf die erforderliche Höhe und ziehen Sie die Schrauben fest, um sie in Position zu fixieren.

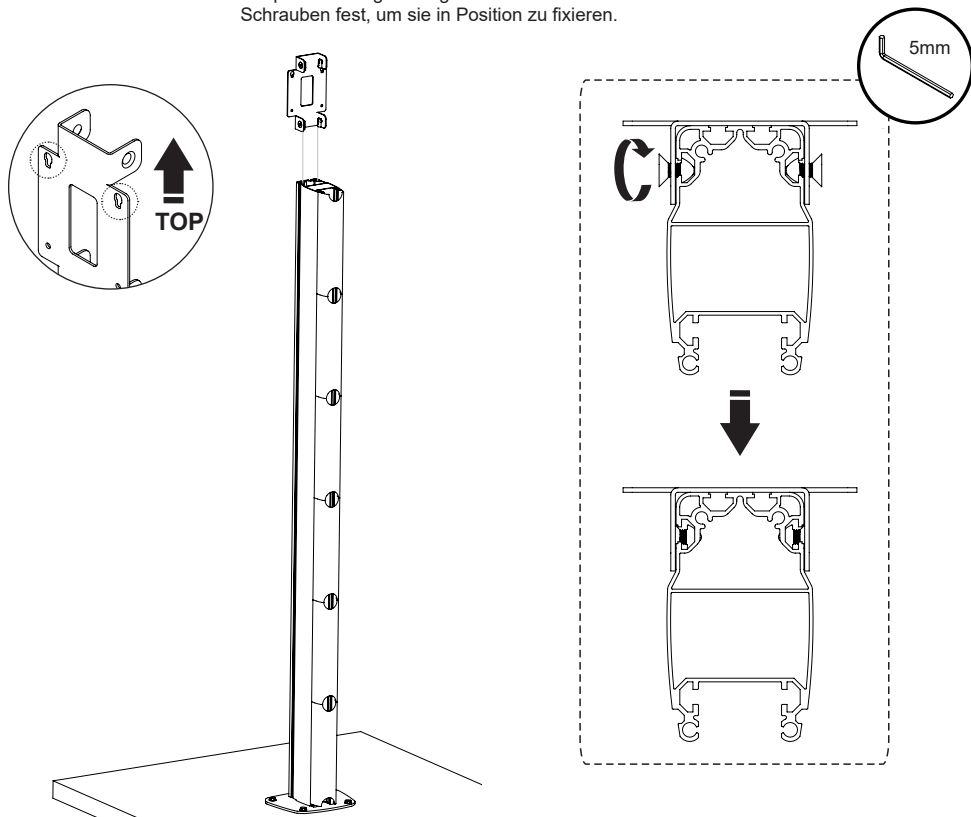

ENG Hook fixing bolts on the rear of the MOD-UNL adaptor into the keyhole slots at the top of the adaptor bracket on the extrusion column.

FRN Placez les vis à l'arrière de l'adaptateur MOD-UNL dans les ouvertures en forme de trou de serrure situées en haut du support de l'adaptateur sur la colonne d'extrusion.

DEU Haken Sie die Befestigungsschrauben auf der Rückseite des MOD-UNL-Adapters in die Schlüssellochschlitze oben an der Adapterhalterung an der Profilsäule ein.

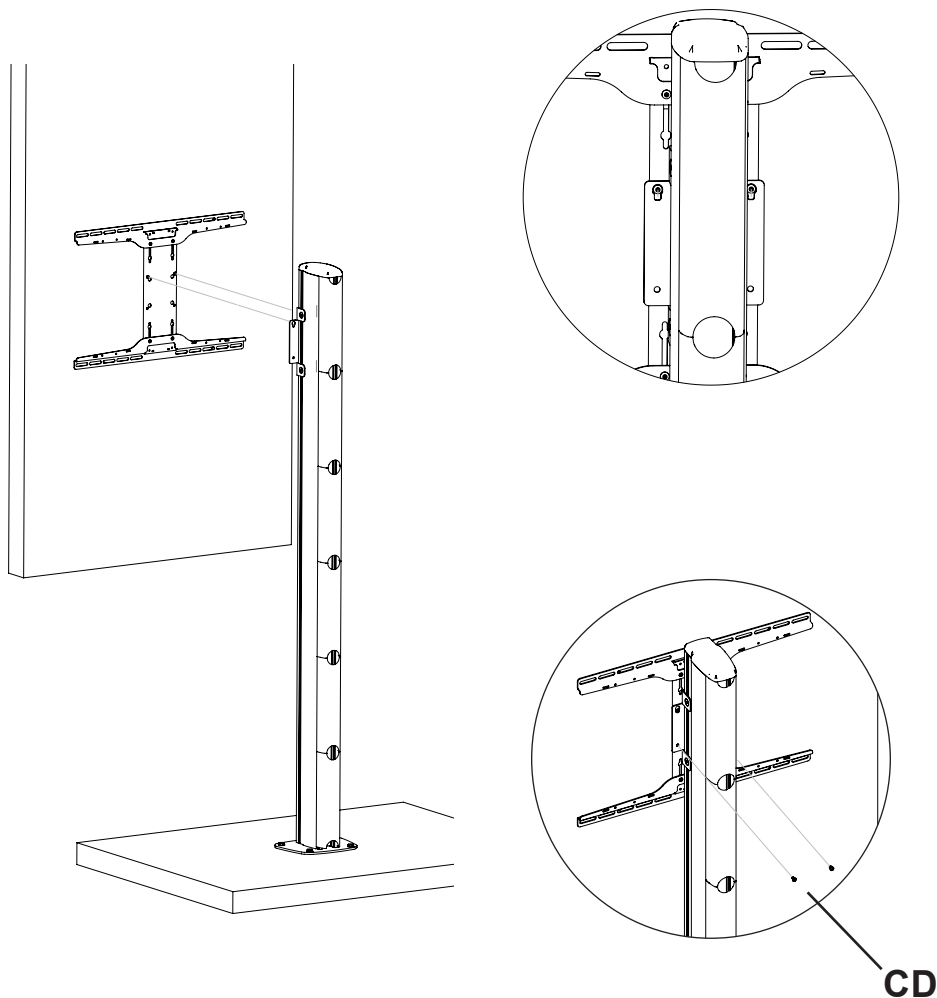

5-1

ENG Screw fixing bolts through the lower holes of the adaptor bracket into the MOD-UNL screen adaptor. Tighten all 4 fixing bolts to secure.

FRN Vissez les vis à travers les trous inférieurs du support dans l'adaptateur d'écran MOD-UNL. Serrez les 4 vis pour fixer.

DEU Schrauben Sie Befestigungsschrauben durch die unteren Löcher der Adapterhalterung in den MOD-UNL-Bildschirmadapter. Zur Sicherung alle 4 Befestigungsschrauben festziehen.

ENG Run cables, then attach 'push-fit' cable management covers to the rear of vertical extrusions. Insert end cap into top of vertical extrusion.

FRN Faire passer les câbles, puis clipser les cache-câbles "push-fit" à l'arrière des profilés verticaux.

DEU Verlegen Sie die Kabel und befestigen Sie dann die Abdeckungen für das Kabelmanagement an der Rückseite der vertikale Profile.

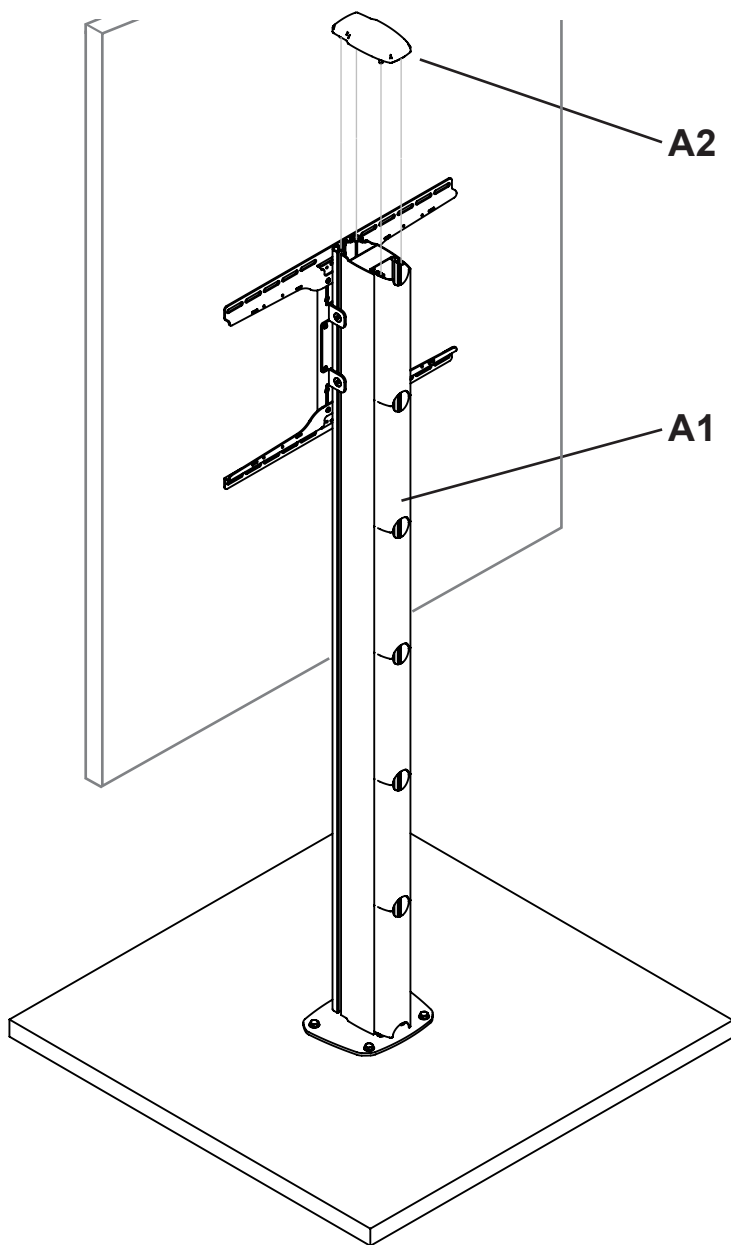

LIMITED FIVE-YEAR WARRANTY

Peerless Industries, Inc. ("Peerless-AV") warrants to original end-users that each Peerless-AV® mounting product will be free from defects in material and workmanship, under normal use, for the applicable warranty period (from date of the original installation of the product). At its option, Peerless-AV will repair or replace, or refund the purchase price of, any product which fails to conform with this warranty.

Any implied warranty of merchantability or fitness for a particular purpose shall be limited to the period of the express warranty set forth below.

In no event shall Peerless-AV be liable for incidental or consequential damages, whether or not secured by a security device which may be included with the product.

Some states do not allow limitations on how long an implied warranty lasts, or the exclusion of incidental or consequential damages, so the above limitation and/or the above exclusion may not apply to you.

This warranty does not cover damage caused by incorrect selection, installation or the failure to follow Peerless-AV instructions or warnings when installing, using or storing the product.

This warranty gives specific legal rights, and you may also have other rights which vary from state to state. To make a warranty claim in EMEA, contact Peerless-AV customer care at +44 (0) 1923 200100. See complete global warranty information for all regions at www.peerless-av.com/en-uk/customer-care/warranties-returns.

GARANTIE LIMITÉE DE CINQ ANS

Peerless Industries, Inc. (« Peerless-AV ») garantit aux utilisateurs finaux initiaux que chaque produit de montage de Peerless-AV® sera exempt de défauts de matériau et de fabrication, selon une utilisation normale, pendant la période de garantie applicable (à compter de la date d'installation initiale du produit). À sa discrétion, Peerless-AV réparera ou remplacera tout produit qui n'est pas conforme à cette garantie, ou en remboursera le prix d'achat.

Toute garantie implicite de qualité marchande ou d'aptitude à une fin particulière doit se limiter à la période de garantie expresse indiquée ci-dessous.

Peerless-AV ne peut en aucun cas être tenu responsable de dommages accidentels ou consécutifs, que le produit ait été fixé ou non à l'aide d'un dispositif de sécurité inclus dans l'emballage.

Certains États n'autorisent pas la limitation de la durée d'une garantie implicite ou l'exclusion de dommages accidentels ou consécutifs, de sorte que la limite ci-dessus et/ou l'exclusion ci-dessus peuvent ne pas s'appliquer à votre situation.

La présente garantie ne couvre pas les dommages causés par une sélection erronée, une mauvaise installation ou le non-respect des instructions ou des avertissements de Peerless-AV lors de l'installation, de l'utilisation ou de l'entreposage du produit.

La présente garantie confère des droits légaux précis et vous pouvez aussi jouir d'autres droits qui varient d'un État à l'autre. Pour présenter une réclamation au titre de la garantie en France, communiquez avec le service à la clientèle de Peerless-AV au +33 (0) 157 329200. Consulter les renseignements complets sur la garantie mondiale pour tous les régions à www.peerless-av.com/en-uk/customer-care/warranties-returns.

BESCHRÄNKTEN FÜNFJÄHRIGEN GARANTIE

Peerless Industries, Inc. („Peerless-AV“) übernimmt gegenüber den ursprünglichen Endnutzern die Gewährleistung, dass alle Peerless-AV®-Montageprodukte unter normalen Einsatzbedingungen für die zutreffende Garantiefrist (ab Datum der ursprünglichen Installation des Produkts) frei von Material- und Verarbeitungsfehlern sind. Peerless-AV repariert oder ersetzt nach eigenem Ermessen ein Produkt, das dieser Garantie nicht entspricht, oder erstattet den Kaufpreis dafür.

Die Dauer einer stillschweigenden Garantie der handelsüblichen Qualität oder Eignung für einen bestimmten Zweck ist auf den Zeitraum der unten angegebenen ausdrücklichen Garantie beschränkt.

Auf keinen Fall haftet Peerless-AV für Neben- oder Folgeschäden, unabhängig davon, ob das Produkt durch eine eventuell mitgelieferte Sicherheitsvorrichtung gesichert war oder nicht.

In einigen Staaten ist die Beschränkung des Zeitraums für stillschweigende Garantien oder der Ausschluss von Neben- oder Folgeschäden nicht zulässig, sodass die oben aufgeführte Einschränkung und/oder der oben genannte Ausschluss auf Sie möglicherweise nicht zutreffen.

Diese Garantie gilt nicht bei Schäden, die aufgrund falscher Auswahl, Installation oder Nichtbefolgung von Peerless-AV-Anweisungen oder -Warnhinweisen bei der Installation, Verwendung oder Lagerung des Produkts entstehen.

Diese Garantie verleiht Ihnen bestimmte gesetzliche Rechte, und Sie verfügen u. U. über weitere Rechte, die sich von Staat zu Staat unterscheiden können. Um einen Garantieanspruch in Deutschland geltend zu machen, wenden Sie sich bitte an den Peerless-AV Kundendienst unter +49 69170776611. Die vollständigen globale Garantiefinformationen sind unter www.peerless-av.com/en-uk/customer-care/warranties-returns zu finden.



Peerless-AV

2300 White Oak Circle
Aurora, IL 60502
Email: tech@peerlessmounts.com
Ph: (800) 865-2112
Fax: (800) 359-6500
www.peerless-av.com

© 2023, Peerless Industries, Inc.

Peerless-AV Europe

Unit 2 Curo Park,
Frogmore, St Albans
AL2 2DD, United Kingdom
Customer Care
44 (0) 1923 200 100
www.peerless-av.com

© 2023, Peerless Industries, Inc.

Peerless-AV América Latina

Av. de las Industrias 413
Parque Industrial Escobedo
General Escobedo N.L., México 66062
Servicio al Cliente
01-800-849-65-77
www.peerless-av.com

© 2023, Peerless Industries, Inc.