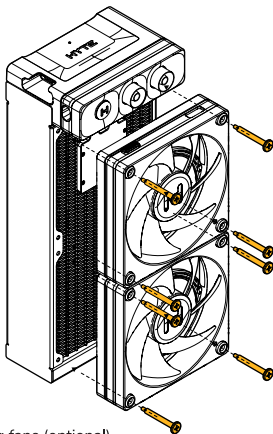

A1

ENG Mounting fans (optional)
Orient fans as intake or exhaust to suit your configuration

DAN Montering af blæserne (valgfrit)
Orienter blæserne som indtag eller udblæsning efter dit konfiguration

DEU Lüftermontage (optional)
Orientieren Sie die Lüfter als Zuluft oder Abluft entsprechend Ihrer Konfiguration

FIN Tuulettimien asennus (valinnainen)
Orientoi tuulettimet imuna tai poistona mukautuksesi kokoonpanoosi

FRA Montage des ventilateurs (optionnel)
Orientez les ventilateurs en tant qu'entrée ou sortie selon votre configuration

HUN Ventilátorok felszerelése (opcionális)
Azonosítsa a ventilátorokat be- vagy kifújásként a konfigurációjának megfelelően

IND Pemasangan kipas (opsional)
Orientasikan kipas sebagai masukan atau pembuangan sesuai konfigurasi Anda

MSA Pemasangan kipas (pilihan)
Orientasikan kipas sebagai aliran masuk atau aliran keluar sesuai konfigurasi anda

NLD Ventilatoren monteren (optioneel)
Orienteer de ventilatoren als inlaat of uitlaat naar gelang je configuratie

NOR Montering av vifter (valgfritt)
Orienter viftene som inntak eller avtrekk for å passe konfigurasjonen din

POL Montaż wentylatorów (opcjonalnie)
Orientuj wentylatory jako wlotowe lub wylotowe, dostosowując się do konfiguracji

POR Montagem de ventiladores (opcional)
Oriente os ventiladores como entrada

RON Montarea ventilatoarelor (opțional)
Orientați ventilatoarele ca intrare sau evacuare pentru a se potrivi configurației dvs.

RUS Монтаж вентиляторов (по желанию)
Ориентируйте вентиляторы как выпуск или вытяжку в соответствии с вашей конфигурацией

SPA Montaje de ventiladores (opcional)
Oriente los ventiladores como entrada o salida según su configuración

SWE Montering av fläktar (valfritt)
Orientera fläktarna som intag eller uttag för att passa din konfiguration

TUR Fan montajı (isteğe bağlı)
Konfigürasyonunuzu uygun olarak fanları alım veya atım olarak yönlendirin

UKR Монтаж вентиляторів (за бажанням)
Орієнтуйте вентилятори як впуск або вивід відповідно до вашої конфігурації

VIE Lắp đặt quạt (tùy chọn)
Hướng quạt như làm thông hơi hoặc thông khí để phù hợp với cấu hình của bạn

ARA جميع المراوح (اختياري)
قم بتوجيه المراوح كإدخال أو إخراج حسب تكوين النظام الخاص بك

CHI 安装风扇 (可选项)
根据您的配置将风扇调整为进气或排气。

CHT 風扇安裝 (額外選項)
可根據您的安排將風扇調整為進氣或是排氣

JPN ファンの取り付け (オプション)
ファンを吸気または排気に合わせて配置してください

KOR 팬 설치 (선택 사항)
설정에 맞게 팬을 흡입 또는 배출로 배치하세요

A2

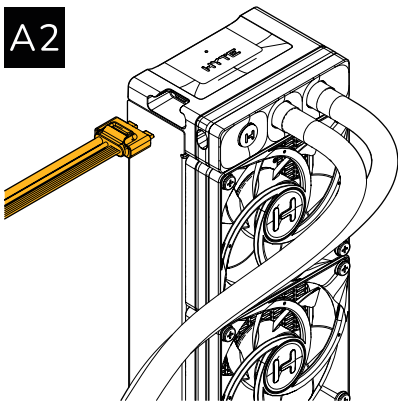

ENG Connecting breakout cable (G) to Q60

DAN Tilslutning af breakout-kabel (G) til Q60

DEU Anschließen des Breakout-Kabels (G) an den Q60

FIN Yhdistä hajautuskaapeli (G) Q60:een

FRA Connexion du câble de dérivation (G) au Q60

HUN A breakout kábel (G) csatlakoztatása a Q60-hoz

IND Menghubungkan kabel breakout (G) ke Q60

MSA Menghubungkan kabel breakout (G) ke Q60

NLD Aansluiten van de breakout-kabel (G) op de Q60

NOR Tilkobling av breakout-kabel (G) til Q60

POL Podłączenie kabla rozdzielczego (G) do Q60

POR Conectando o cabo de breakout (G) ao Q60

RON Conectarea cablului de despărțire (G) la Q60

RUS Подключение разъемного кабеля (G) к Q60

SPA Conectar el cable de conexión (G) al Q60

SWE Anslut breakout-kabeln (G) till Q60

TUR Breakout kablosunun (G) Q60'a bağlanması

UKR Підключення роз'ємного кабелю (G) до Q60

VIE Kết nối cáp breakout (G) vào Q60

ARA Q60-با (G) توصيل كابل الانقسام

CHI 将电缆总成(G)连接到Q60

CHT 將多合一電纜線(G)連結到Q60

JPN ブレークアウトケーブル(G)をQ60に接続します

KOR 브레이크아웃 케이블(G)을(를) Q600에 연결하세요

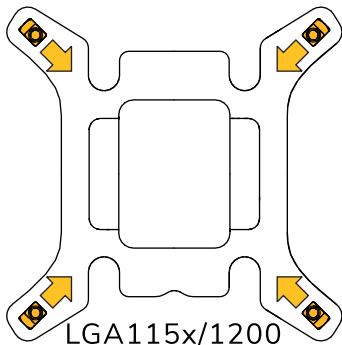
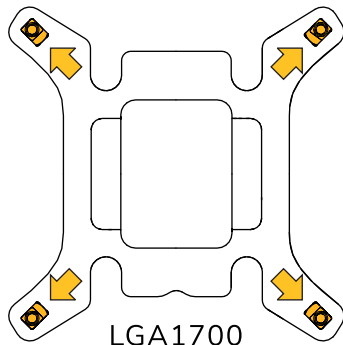
B1**INTEL****LGA 115x/1200****LGA 1700****ENG** Adjust backplate (H) to LGA 115x/1200 or LGA 1700 position**NLD** Pas de achterplaat (H) aan naar de positie LGA 115x/1200 of LGA 1700**TUR** Arka plakayı (H) LGA 115x/1200 veya LGA 1700 pozisyonuna ayarlayın**DAN** Juster bagpladen (H) til LGA 115x/1200 eller LGA 1700 position**NOR** Justér bakplaten (H) til LGA 115x/1200 eller LGA 1700-posisjon**UKR** Налаштуйте задню пластину (H) в положення LGA 115x/1200 або LGA 1700**DEU** Stellen Sie die Rückenplatte (H) auf die Position LGA 115x/1200 oder LGA 1700 ein**POL** Dostosuj płytę tylną (H) do pozycji LGA 115x/1200 lub LGA 1700**VIE** Điều chỉnh tấm lưng (H) về vị trí LGA 115x/1200 hoặc LGA 1700**FIN** Säädä takalevy (H) LGA 115x/1200- tai LGA 1700- asentoon**POR** Ajuste a placa traseira (H) para a posição LGA 115x/1200 ou LGA 1700**ARA** إلى وضع (H) ضبط لوحة الخلفية LGA 1700 أو LGA 115x/1200**FRA** Ajustez la plaque arrière (H) à la position LGA 115x/1200 ou LGA 1700**RON** Ajustați placa din spate (H) la poziția LGA 115x/1200 sau LGA 1700**CHI** 将背板(H)调整到 LGA 115x/1200 或 LGA 1700 位置**HUN** Állítsa be a hátsó lemez (H) LGA 115x/1200 vagy LGA 1700 pozícióra**RUS** Отрегулируйте заднюю пластину (H) в положение LGA 115x/1200 или LGA 1700**CHT** 將背板(H)調整到 LGA 115x/1200 或 LGA 1700 位置**IND** Atur backplate (H) ke posisi LGA 115x/1200 atau LGA 1700**SPA** Ajuste la placa trasera (H) a la posición LGA 115x/1200 o LGA 1700**JPN** バックプレート(H)をLGA 115x/1200またはLGA 1700の位置に調整します**MSA** Aturkan plat belakang (H) ke posisi LGA 115x/1200 atau LGA 1700**SWE** Justera bakplattan (H) till LGA 115x/1200 eller LGA 1700-position**KOR** 백플레이트(H)를 LGA 115x/1200 또는 LGA 1700 위치로 조절합니다.

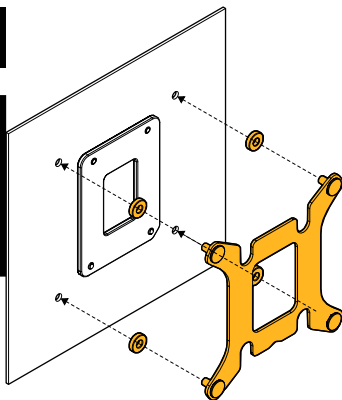
B2**INTEL**

ENG Install LGA 115x/1200 (L) or LGA 1700 (J) spacers and backplate (H).

DAN Installer LGA 115x/1200 (L) eller LGA 1700 (J) afstandsstykker og bagplade (H).

DEU Installiere LGA 115x/1200 (L) oder LGA 1700 (J) Abstandshalter und Rückplatte (H).

FIN Asenna LGA 115x/1200 (L) tai LGA 1700 (J) tukitulpat ja takalevy (H).

FRA Installez les entretoises LGA 115x/1200 (L) ou LGA 1700 (J) et la plaque arrière (H).

HUN Telepítse az LGA 115x/1200 (L) vagy LGA 1700 (J) távtartókat és hátsó lemezt (H).

IND Pasang spacer LGA 115x/1200 (L) atau LGA 1700 (J) dan backplate (H).

MSA Pasang spacer LGA 115x/1200 (L) atau LGA 1700 (J) dan plat belakang (H).

NLD Installeer LGA 115x/1200 (L) of LGA 1700 (J) afstandhouders en achterplaat (H).

NOR Installer LGA 115x/1200 (L) eller LGA 1700 (J) avstandsstykker og bakplate (H).

POL Zainstaluj dystanse LGA 115x/1200 (L) lub LGA 1700 (J) i płytę tylną (H).

POR Instale os espaçadores LGA 115x/1200 (L) ou LGA 1700 (J) e a placa traseira (H).

RON Instalați distanțierele LGA 115x/1200 (L) sau LGA 1700 (J) și placa din spate (H).

RUS Установите распорки LGA 115x/1200 (L) или LGA 1700 (J) и заднюю пластину (H).

SPA Instale los separadores LGA 115x/1200 (L) o LGA 1700 (J) y la placa trasera (H).

SWE Installera LGA 115x/1200 (L) eller LGA 1700 (J) distanser och bakplatta (H).

TUR LGA 115x/1200 (L) veya LGA 1700 (J) mesafelerini ve arka plakayı (H) kurun.

UKR Встановіть LGA 115x/1200 (L) або LGA 1700 (J) роз'єми та задню пластину (H).

VIE Lắp đặt cách điện LGA 115x/1200 (L) hoặc LGA 1700 (J) và tấm lưng (H).

ARA أو LGA 115x/1200 (L) أو LGA 1700 (J) ولوحة الخلفية (H) لتركيب المسافات

CHI 安裝 LGA 115x/1200 (L) 或 LGA 1700(J) 間隔墊片和背板(H)。

CHT 安裝 LGA 115x/1200 (L) 或 LGA 1700(J) 間隔墊片和背板(H)。

JPN LGA 115x/1200 (L)またはLGA 1700(J)スペーサーとバックプレート(H)を取り付けます

KOR LGA 115x/1200 (L) 또는 LGA 1700(J) 스페이서와 백플레이트(H)를 설치하세요

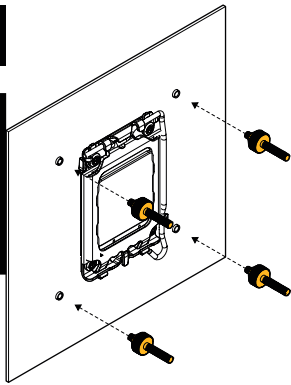
B3**INTEL**

ENG Install LGA 115x/1200 (M) or LGA 1700 (K) standoffs.

DAN Installer LGA 115x/1200 (M) eller LGA 1700 (K) afstandsstykker.

DEU Installiere LGA 115x/1200 (M) oder LGA 1700 (K) Abstandshalter.

FIN Asenna LGA 115x/1200 (M) tai LGA 1700 (K) tukijalat.

FRA Installez les entretoises LGA 115x/1200 (M) ou LGA 1700 (K).

HUN Telepítse az LGA 115x/1200 (M) vagy LGA 1700 (K) távtartókat.

IND Pasang standoff LGA 115x/1200 (M) atau LGA 1700 (K).

MSA Pasang standoff LGA 115x/1200 (M) atau LGA 1700 (K).

NLD Installeer LGA 115x/1200 (M) of LGA 1700 (K) standoffs.

NOR Installer LGA 115x/1200 (M) eller LGA 1700 (K) avstandsstykker.

POL Zamontuj dystanse LGA 115x/1200 (M) lub LGA 1700 (K).

POR Instale os espaçadores LGA 115x/1200 (M) ou LGA 1700 (K).

RON Instalați distanțierele LGA 115x/1200 (M) sau LGA 1700 (K).

RUS Установите стойки LGA 115x/1200 (M) или LGA 1700 (K).

SPA Instale los separadores LGA 115x/1200 (M) o LGA 1700 (K).

SWE Installera LGA 115x/1200 (M) eller LGA 1700 (K) distanser.

TUR LGA 115x/1200 (M) veya LGA 1700 (K) standofları kurun.

UKR Встановіть стійки LGA 115x/1200 (M) або LGA 1700 (K).

VIE Lắp đặt chống đỡ LGA 115x/1200 (M) hoặc LGA 1700 (K).

ARA LGA 115x/1200 (M) أو LGA 1700 (K) لقم تثبيت حمالات

CHI 安裝LGA 115x/1200 (M)或LGA 1700 (K)支撐柱。

CHT 安裝LGA 115x/1200 (M)或LGA 1700 (K)支撐柱。

JPN LGA 115x/1200 (M)またはLGA 1700 (K)スタンドオフを取り付けます

KOR LGA 115x/1200 (M) 또는 LGA 1700 (K) 스탠드오프를 설치하세요

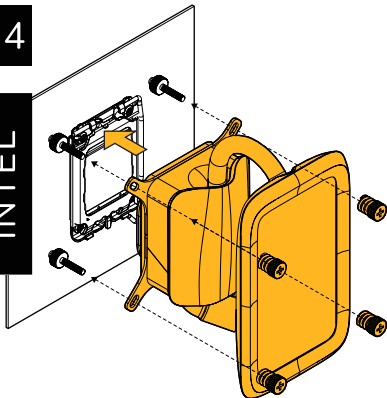
B4**INTEL**

ENG Hold waterblock in place and attach mounting nuts (E)

DAN Hold vandblokken på plads og fastgør monteringsmøtrikkerne (E).

DEU Halten Sie den Wasserkühler in Position und befestigen Sie die Montagemuttern (E).

FIN Pidä vesilohkoa paikallaan ja kiinnitä kiinnitysmutterit (E).

FRA Maintenez le waterblock en place et fixez les écrous de montage (E).

HUN Tartsa a vízblokkot a helyén, és csatlakoztassa a rögzítő anyákat (E)

IND Pegang waterblock di tempatnya dan pasang mur penyetal (E).

MSA Pegang blok air di tempat dan pasang mur pemegang (E).

NLD Houd de waterblok op zijn plaats en bevestig de montagevoeren (E).

NOR Hold vannblokken på plass og fest monteringsmutrene (E).

POL Trzymaj blok wodny w miejscu i zamocuj nakrętki montażowe (E).

POR Segure o waterblock no lugar e fixe as porcas de montagem (E).

RON Țineți blocul de apă în loc și atașați piulițele de montare (E).

RUS Держите водоблок на месте и закрепите крепежные гайки (E).

SPA Mantenga el bloque de agua en su lugar y fije las tuercas de montaje (E).

SWE Håll vattenblocket på plats och fäst monteringsmutterna (E)

TUR Su bloğunu yerinde tutun ve montaj somunlarını (E) takın.

UKR Тримайте водоблок на місці і закріпіть кріпильні гайки (E).

VIE Giữ waterblock ở đúng vị trí và đính bu-lông lắp đặt (E).

ARA (احتفظ بكتلة المياه في مكانها وقم بتثبيت براغي التثبيت (E)).

CHI 將冷頭按在CPU上并装上安裝螺母 (E)

CHT 將水冷頭按壓在CPU上並安裝螺母 (E)

JPN ウォーターブロックを固定し、取り付けナット (E) を取り付けます

KOR 워터 블록을 고정하고 마운팅 너트 (E) 를 부착합니다

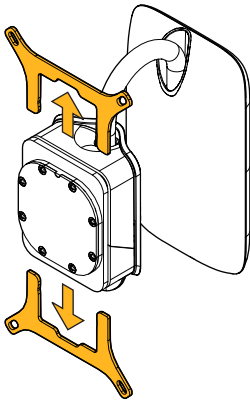
C1**AMD****ENG** Remove Intel retention bracket (I).**DAN** Fjern Intel fastholdelsesbeslaget (I).**DEU** Entfernen Sie die Intel-Rückhalteklammer (I).**FIN** Poista Intel-tukijalka (I).**FRA** Retirez la patte de retenue Intel (I).**HUN** Távolítsa el az Intel rögzítő konzolt (I).**IND** Hapus braket retensi Intel (I).**MSA** Alihkan pemegang retensi Intel (I).**NLD** Verwijder de Intel retentiebeugel (I).**NOR** Fjern Intel oppbevaringsbraketten (I).**POL** Usuń uchwyt retencyjny Intel (I).**POR** Remova o suporte de retenção Intel (I).**RON** Înlăturați suportul de retenție Intel (I).**RUS** Снимите удерживающую планку Intel (I).**SPA** Retire la patilla de retención de Intel (I).**SWE** Ta bort Intel-retentionsbygeln (I).**TUR** Intel tutma braketini (I) çıkarın.**UKR** Видаліть утримуючу планку Intel (I).**VIE** Tháo bỏ thanh giữ của Intel (I).**ARA** Intel (I) اقم بإزالة حامل الاحتفاظ بشريحة**CHI** 取下英特尔支架 (I)**CHT** 移除Intel水冷頭扣具 (I)**JPN** Intel レンションブラケット (I) を取り外す**KOR** Intel 리텐션 브라켓 (I)을(를) 제거하세요

C2

AMD

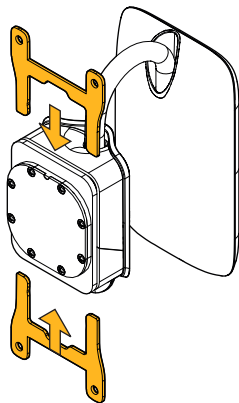

ENG Install AMD retention bracket (N)

DAN Installer AMD fastholdelsesbeslag (N).

DEU Installieren Sie die AMD-Rückhalteklammer (N).

FIN Asenna AMD:n kiinnityskannatin (N).

FRA Installez la patte de retenue AMD (N).

HUN Telepítse az AMD rögzítő konzolt (N).

IND Pasang braket retensi AMD (N).

MSA Pasang pemegang retensi AMD (N).

NLD Installeer de AMD retentiebeugel (N).

NOR Installer AMD oppbevaringsbrakett (N).

POL Zamontuj uchwył retencyjny AMD (N).

POR Instale o suporte de retenção AMD (N).

RON Instalați suportul de reținere AMD (N).

RUS Установите удерживающую планку AMD (N).

SPA Instale el soporte de retención AMD (N).

SWE Installera AMD-retentionsbygeln (N).

TUR AMD tutma braketi (N) takın.

UKR Встановіть утримуючу пластину AMD (N).

VIE Lắp đặt giữ AMD (N).

ARA AMD (N) قم بتثبيت حامل الاحتفاظ بشريحة

CHI 安裝AMD支架 (N)

CHT 安裝AMD水冷頭扣具 (N)

JPN AMD レンションブラケット (N) を取り付けます

KOR AMD 리텐션 브라켓 (N)을(를) 설치하세요

3

AMD

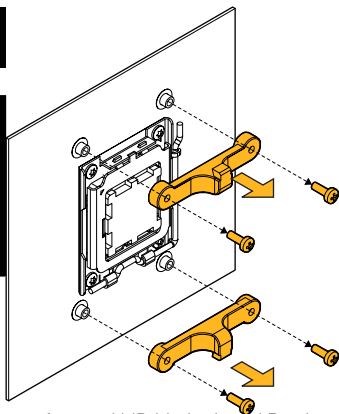

Remove factory AMD Motherboard Bracket

Fjern fabriksmonteret AMD bundkortbeslag.

Entfernen Sie die werkseitige AMD-Motherboard-Halterung.

Poista tehdasasennettu AMD-emolevyn kiinnike.

Retirez le support de carte mère AMD d'origine.

Távolítsa el a gyári AMD alaplap tartót.

Hapus bracket motherboard AMD pabrik.

Alihkan soket papan induk AMD kilang.

Verwijder de fabrieksgeïnstalleerde AMD-moederbordbeugel.

Fjern fabrikkmontert AMD hovedkortbrakett.

Usuń fabryczny uchwyt płyty głównej AMD.

Remove o suport de placa-mãe AMD de fabrică.

Înlăturați suportul de placă de bază AMD de fabrică.

Снимите заводскую держатель материнской платы AMD.

Retire el soporte de placa base AMD de fábrica.

Ta bort fabriksmonterad AMD moderkortsbygel.

Fabrika montajlı AMD anakart braketi çıkarın.

Видаліть заводську тримач материнської плати AMD.

Tháo thanh giữ bo mạch chủ AMD nhà máy.

المصنع. AMD قم بإزالة حامل اللوحة الأم من

移除AMD主板原厂支架

拆除AMD主板原裝安裝支架

工場出荷のAMDマザーボードブラケットを取り外します

공장 제조 AMD 메인보드 브래킷을 제거합니다.

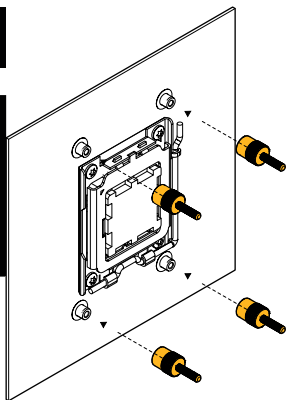
C4**AMD****ENG** Install AMD Spacers and Standoffs (O)**DAN** Installer AMD-afstandsstykker og afstandsstykker (O).**DEU** Installieren Sie AMD-Abstandshalter und Abstandsbolzen (O).**FIN** Asenna AMD-välikkeet ja tukijalat (O).**FRA** Installez les entretoises et les entretoises AMD (O).**HUN** Telepítse az AMD-távtartókat és távtartókat (O).**IND** Pasang spacer dan standoff AMD (O).**MSA** Pasang spacer dan standoff AMD (O).**NLD** Installeer AMD-spacers en standoffs (O).**NOR** Installer AMD-avstandsstykker og avstandsstykker (O).**POL** Zamontuj dystanse i dystanse AMD (O).**POR** Instale os espaçadores e espaçadores AMD (O).**RON** Instalați distanțierele și distanțierele AMD (O).**RUS** Установите дистанционные втулки и стойки AMD (O).**SPA** Instale los separadores y espaciadores AMD (O).**SWE** Installera AMD-distanser och distanser (O).**TUR** AMD Spacer ve Standoff'ları (O) kurun.**UKR** Встановіть дистанційні втулки та стійки AMD (O).**VIE** Lắp đặt ống đỡ và standoff AMD (O).**ARA** AMD (O) قم بتثبيت المسافات وأنابيب الدعم**CHI** 安装AMD间隔垫片和支撑柱 (O)**CHT** 安裝AMD間隔墊片和支撐柱 (O)**JPN** AMDスペーサーとスタンドオフ (O) を取り付けます**KOR** AMD 스페이서와 스탠드오프 (O) 를 설치하세요

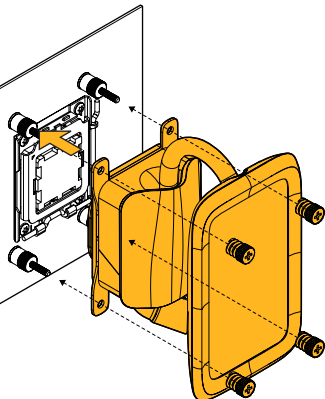
C5**AMD**

ENG Hold waterblock in place and attach mounting nuts (E)

DAN Hold vandblok på plads og fastgør monteringsmøtrikker (E).

DEU Halten Sie den Wasserblock in Position und befestigen Sie die Montagemuttern (E).

FIN Pitäkää vesilohko paikallaan ja kiinnittääkää asennusmutterit (E).

FRA Maintenez le waterblock en place et fixez les écrous de montage (E).

HUN Tartsa a vízblokkot a helyén, és rögzítse a felszerelő anyákat (E).

IND Tahan waterblock di tempat dan pasang mur pengencang (E).

MSA Pegang blok air di tempat dan pasang baut pemasangan (E).

NLD Houd de waterblok op zijn plaats en bevestig de montage moeren (E).

NOR Hold vannblokken på plass og fest monteringsmutterne (E).

POL Trzymaj blok wodny w miejscu i przymocuj nakrętki montażowe (E).

POR Segure o waterblock no lugar e prenda as porcas de montagem (E).

RON Țineți blocul de apă în loc și fixați piulițele de montare (E).

RUS Держите водоблок на месте и прикрепите крепежные гайки (E).

SPA Sujete el bloque de agua en su lugar y coloque las tuercas de montaje (E).

SWE Håll vattenblocket på plats och fäst monteringsmutterna (E).

TUR Su bloğunu yerinde tutun ve montaj somunlarını (E) takın.

UKR Тримайте водоблок на місці і закріпіть кріпильні гайки (E).

VIE Giữ khối tản nhiệt nước ở đúng vị trí và gắn ốc đặt cụm (E).

ARA (E) حمل كتلة المياه في مكانها وقم بتثبيت البراغي.

CHI 將冷頭按在CPU上并安裝安裝螺母 (E)

CHT 將水冷頭按壓在CPU上並安裝螺母 (E)

JPN ウォーターブロックを固定し、取り付けナット (E) を取り付けます

KOR 워터 블록을 고정하고 마운팅 너트 (E) 를 부착합니다

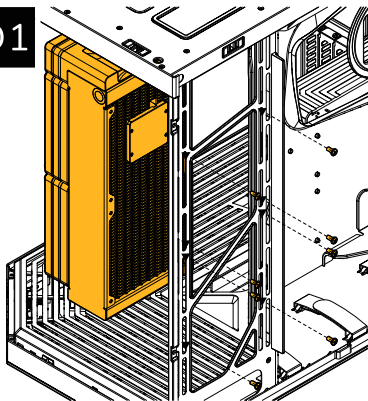
D1

ENG Mounting Radiator
Use 6mm 6-32 screws (D) to mount radiator to case

DAN Montering af radiator
Brug 6 mm 6-32 skruer (D) til at montere radiatoren på kabinettet.

DEU Montage des Radiators
Verwenden Sie 6 mm 6-32 Schrauben (D), um den Radiator am Gehäuse zu befestigen.

FIN Säteilylaitteen asennus
Käytä 6 mm 6-32 ruuveja (D) säteilylaitteen kiinnittämiseen koteloon.

FRA Montage du radiateur
Utilisez des vis de 6 mm 6-32 (D) pour monter le radiateur sur le boîtier.

HUN Radiator felszerelésé
Használjon 6 mm 6-32 csavarokat (D) a radiátor felszereléséhez az esetében.

IND Pemasangan Radiator
Gunakan sekrup 6 mm 6-32 (D) untuk memasang radiator ke casing.

MSA Pemasangan radiator
Gunakan skru 6mm 6-32 (D) untuk memasang radiator pada casing.

NLD Monteren van de radiator
Gebruik 6 mm 6-32 schroeven (D) om de radiator aan de behuizing te bevestigen.

NOR Montering av radiator
Bruk 6 mm 6-32 skruer (D) for å montere radiatoren på kabinettet.

POL Montaż radiatora
Użyj śrub o średnicy 6 mm i gwintu 6-32 (D), aby zamocować radiator do obudowy.

POR Montagem do radiador
Use parafusos de 6 mm 6-32 (D) para fixar o radiador no gabinete.

RON Montarea radiatorului
Utilizați șuruburile de 6 mm 6-32 (D) pentru a monta radiatorul pe carcasă.

RUS Установка радиатора
Используйте винты 6 мм 6-32 (D) для крепления радиатора к корпусу.

SPA Montaje del radiador
Utilice tornillos de 6 mm 6-32 (D) para montar el radiador en el estuche.

SWE Montering av radiator
Använd 6 mm 6-32 skruvar (D) för att montera radiatoren på chassit.

TUR Radyatör Montajı
Radyatörü kasaya monte etmek için 6mm 6-32 vidaları (D) kullanın.

UKR Монтаж радіатора
Використовуйте винти 6 мм 6-32 (D), щоб закріпити радіатор на корпусі.

VIE Lắp đặt tản nhiệt
Sử dụng ốc vít 6mm 6-32 (D) để lắp đặt tản nhiệt vào case.

ARA تركيب المبرد
لتركيب المبرد على (D) استخدم مسامير بقطر 6 مم 6-32. الصندوق.

CHI 安裝冷排
使用6mm 6-32螺絲 (D) 將冷排安裝到機箱上

CHT 安裝水冷排本體
使用6mm 6-32螺絲 (D) 將水冷排本體安裝到機箱

JPN ラジエータの取り付け
ラジエーターをケースに取り付けるために 6mm 6-32 スクリュー (D) を使用します

KOR 라디에이터 설치
라디에이터를 케이스에 설치하려면 6mm 6-32 나사 (D) 를 사용하세요

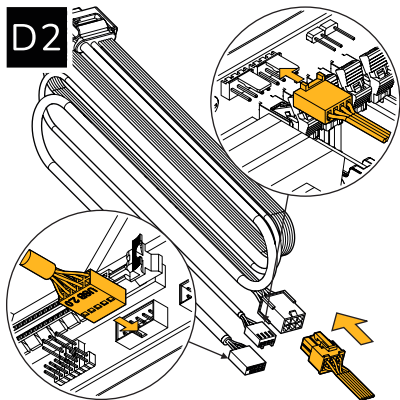
D2

ENG Connect PWM Fan connector to motherboard CPU_FAN header, USB connector to motherboard USB 2.0 header, and PCIe power connector to PSU

DAN Forbind PWM-fan-stikket til bordkortets CPU_FAN-stik, USB-stikket til bordkortets USB 2.0-stik og PCIe-strømstikket til PSU'en.

DEU Schließen Sie den PWM-Lüfterstecker an den CPU_FAN-Header des Motherboards, den USB-Stecker an den USB 2.0-Header des Motherboards und den PCIe-Stromstecker an das Netzteil an.

FIN Liitä PWM-tuulettimen liitin molevyin CPU_FAN-liittimeen, USB-liitin molevyin USB 2.0-liittimeen ja PCIe-virtaliitin virtalähteeseen.

FRA Connectez le connecteur du ventilateur PWM à l'en-tête CPU_FAN de la carte mère, le connecteur USB à l'en-tête USB 2.0 de la carte mère et le connecteur d'alimentation PCIe à l'alimentation.

HUN Csatlakoztassa a PWM ventilátor csatlakozóját az alaplap CPU_FAN csatlakozójához, az USB csatlakozóját az alaplap USB 2.0 csatlakozójához, és a PCIe tápcsatlakozóját a tápegységhez.

IND Hubungkan konektor PWM Fan ke header CPU_FAN motherboard, konektor USB ke header USB 2.0 motherboard, dan konektor daya PCIe ke PSU.

MSA Sambungkan pemacu kipas PWM ke header CPU_FAN motherboard, pemacu USB ke header USB 2.0 motherboard, dan pemacu kuasa PCIe ke PSU.

NLD Sluit de PWM-ventilatorconnector aan op de CPU_FAN-header van het moederbord, de USB-connector op de USB 2.0-header van het

NOR Koble PWM-ventilatorconnector til hovedkortets CPU_FAN-connector, USB-connector til hovedkortets USB 2.0-connector og PCIe-strømconnector til strømforsyningen.

POL Podłącz złącze wentylatora PWM do nagłówka CPU_FAN płyty głównej, złącze USB do nagłówka USB 2.0 płyty głównej, a złącze zasilania PCIe do zasilacza.

POR Conecte o conector do ventilador PWM ao cabeçalho CPU_FAN da placa-mãe, o conector USB ao cabeçalho USB 2.0 da placa-mãe e o conector de alimentação PCIe à fonte de alimentação.

RON Conectați conectorul ventilatorului PWM la headerul CPU_FAN al plăcii de bază, conectorul USB la headerul USB 2.0 al plăcii de bază și conectorul de alimentare PCIe la sursa de alimentare.

RUS Подключите разъем вентилятора PWM к разъему CPU_FAN материнской платы, разъем USB к разъему USB 2.0 материнской платы и разъем питания PCIe к блоку питания.

SPA Conecte el conector del ventilador PWM al encabezado CPU_FAN de la placa base, el conector USB al encabezado USB 2.0 de la placa base y el conector de alimentación PCIe a la fuente de alimentación.

SWE Anslut PWM-fläktkontakten till moderkortets CPU_FAN-header, USB-kontakten till moderkortets USB 2.0-header och PCIe-strömkontakten till nätaggregatet.

TUR PWM Fan konektörünü anakartın CPU_FAN başlığına, USB konektörünü anakartın USB 2.0 başlığına ve PCIe güç konektörünü PSU'ya bağlayın.

UKR Підключіть роз'єм вентилятора PWM до роз'єму CPU_FAN материнської плати, роз'єм USB до роз'єму USB 2.0 материнської плати та роз'єм живлення PCIe до блока живлення.

VIE Kết nối đầu nối quạt PWM vào đầu CPU_FAN của bo mạch chủ, đầu nối USB vào đầu USB 2.0 của bo mạch chủ và đầu nối nguồn PCIe vào nguồn.

ARA على اللوحة CPU_FAN، قم بتوصيل موصل مروحة PWM إلى الرأس USB 2.0 الرئيسي، ووصل بمزود الطاقة. PCIe و موصل طاقة

CHI 将PWM风扇插头连接到主板CPU_FAN插座，USB插头连接到主板USB 2.0插座，将PCIe插头连接到电源PCIe插头

CHT 將PWM風扇插頭連接到主機板CPU_FAN接頭，USB插頭連接到主機板USB 2.0接頭，將PCIe電源連接到電源供應器

JPN PWMファンコネクタをマザーボードのCPU_FANヘッダーに接続し、USBコネクタをマザーボードのUSB 2.0ヘッダーに接続し、PCIe電源コネクタをPSUに接続します

KOR PWM 팬 커넥터를 마더보드 CPU_FAN 헤더에 연결하고, USB 커넥터를 마더보드 USB 2.0 헤더에 연결하며, PCIe 전원 커넥터를 PSU에 연결합니다.

D3

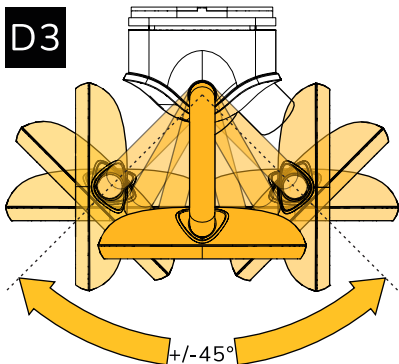

ENG Adjusting LCD screen position

DAN Juster positionen af LCD-skærmen.

DEU Einstellung der Position des LCD-Bildschirms.

FIN Säädä LCD-näytön asentoa.

FRA Ajuster la position de l'écran LCD.

HUN Állítsa be az LCD képernyő pozícióját.

IND Mengatur posisi layar LCD.

MSA Menyesuaikan posisi skrin LCD.

NLD Pas de positie van het LCD-scherm aan.

NOR Juster posisjonen til LCD-skjermen.

POL Dopasuj pozycję ekranu LCD.

POR Ajustar a posição do monitor LCD.

RON Ajustați poziția ecranului LCD.

RUS Настройка положения ЖК-экрана.

SPA Ajustar la posición de la pantalla LCD.

SWE Justera positionen för LCD-skärmen.

TUR LCD ekranın pozisyonunu ayarlayın.

UKR Налаштування положення ЖК-екрану.

VIE Điều chỉnh vị trí màn hình LCD.

ARA LCD ضبط وضع شاشة.

CHI 調整 LCD 屏幕位置

CHT 調整 LCD 螢幕位置

JPN LCD スクリーン位置の調整

KOR LCD 화면 위치 조

D4

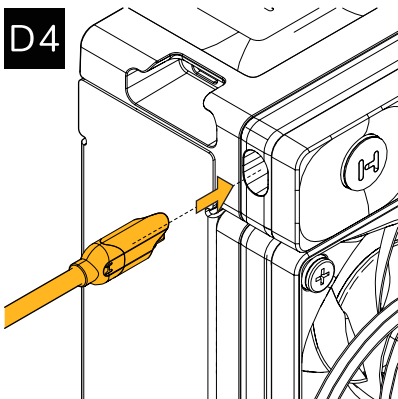

ENG Expansion with Nexus Link (Optional)

DAN Udvidelse med Nexus Link (valgfrit).

DEU Erweiterung mit Nexus Link (optional).

FIN Laajennus Nexus Linkin avulla (valinnainen).

FRA Expansion avec Nexus Link (optionnel).

HUN Bővítés Nexus Linkkel (opcionális).

IND Ekspansi dengan Nexus Link (opsional).

MSA Pelebaran dengan Nexus Link (pilihan).

NLD Uitbreiding met Nexus Link (optioneel).

NOR Utvidelse med Nexus Link (valgfritt).

POL Rozszerzenie za pomocą Nexus Link (opcjonalne).

POR Expansão com Nexus Link (opcional).

RON Extindere cu Nexus Link (opțional).

RUS Расширение с использованием Nexus Link (по желанию).

SPA Expansión con Nexus Link (opcional).

SWE Expansion med Nexus Link (valfritt).

TUR Nexus Link ile Genişleme (isteğe bağlı).

UKR Розширення за допомогою Nexus Link (опціонально).

VIE Mở rộng với Nexus Link (tùy chọn).

ARA (اختياري) Nexus Link التوسع باستخدام

CHI 通过Nexus Link扩展 (选配)

CHT 透過Nexus Link擴充設備 (額外選項)

JPN Nexus Linkを使用した拡張 (オプション)

KOR Nexus Link로 확장 (옵션)

D5

hyte.co/q60

hyte.co/nexus-q60



ENG After installing Q60, turn on the PC and download HYTE Nexus to enable full control of the product. hyte.co/nexus-q60

DAN Efter installation af Q60, tænd computeren og download HYTE Nexus for at aktivere fuld kontrol over produktet. hyte.co/nexus-q60

DEU Nach der Installation von Q60 den PC einschalten und HYTE Nexus herunterladen, um die volle Kontrolle über das Produkt zu ermöglichen. hyte.co/nexus-q60

FIN Asenna Q60 ja käynnistä tietokone. Lataa HYTE Nexus mahdollistaaksesi täyden hallinnan tuotteesta. hyte.co/nexus-q60

FRA Après l'installation du Q60, allumez l'ordinateur et téléchargez HYTE Nexus pour activer le contrôle total du produit. hyte.co/nexus-q60

HUN Q60 telepítés után kapcsolja be a számítógépet, majd töltse le a HYTE Nexus-t a termék teljes vezérléséhez. hyte.co/nexus-q60

IND Setelah menginstal Q60, nyalakan PC dan unduh HYTE Nexus untuk mengaktifkan kontrol penuh produk. hyte.co/nexus-q60

MSA Selepas memasang Q60, hidupkan PC dan mulai turun HYTE Nexus untuk mengaktifkan kawalan penuh produk. hyte.co/nexus-q60

NLD Na het installeren van Q60, zet de pc aan en download HYTE Nexus om volledige controle over het product mogelijk te maken. hyte.co/nexus-q60

NOR Etter installasjon av Q60, slå på PC-en og last ned HYTE Nexus for å aktivere full kontroll over produktet. hyte.co/nexus-q60

POL Po zainstalowaniu Q60 włącz komputer i pobierz HYTE Nexus, aby uzyskać pełną kontrolę nad produktem. hyte.co/nexus-q60

POR Após instalar o Q60, ligue o PC e baixe o HYTE Nexus para habilitar o controle total do produto. hyte.co/nexus-q60

RON După instalarea Q60, porniți PC-ul și descărcați HYTE Nexus pentru a activa controlul complet al produsului. hyte.co/nexus-q60

RUS После установки Q60 включите компьютер и загрузите HYTE Nexus, чтобы включить полный контроль над продуктом. hyte.co/nexus-q60

SPA Después de instalar el Q60, encienda la PC y descargue HYTE Nexus para habilitar el control total del producto. hyte.co/nexus-q60

SWE Efter installation av Q60, slå på datorn och ladda ner HYTE Nexus för att aktivera full kontroll över produkten. hyte.co/nexus-q60

TUR Q60'ı kurduktan sonra bilgisayarın açın ve ürünü tam kontrolünü sağlamak için HYTE Nexus'u indirin. hyte.co/nexus-q60

UKR Після встановлення Q60 увімкніть комп'ютер і завантажте HYTE Nexus, щоб увімкнути повний контроль над продуктом. hyte.co/nexus-q60

VIE Sau khi cài đặt Q60, bật máy tính và tải HYTE Nexus để kích hoạt việc kiểm soát đầy đủ sản phẩm. hyte.co/nexus-q60

ARA HYTE Nexus قلم بتشغيل الحاسوب وقم بتنزيل Q60 بعد تثبيت تمكين التحكم الكامل في المنتج. hyte.co/nexus-q60

CHI 安装好Q60后，打开电脑并下载HYTE Nexus以启用对本产品的全面控制。 hyte.co/nexus-q60

CHT 安裝好Q60後，啟動電腦並下載 HYTE Nexus 以完全控制此產品。 hyte.co/nexus-q60

JPN Q60をインストールした後、PCを起動し、製品の完全な制御を可能にするためにHYTE Nexusをダウンロードしてください。 hyte.co/nexus-q60

KOR Q60를 설치한 후 PC를 켜고 제품의 완전한 제어를 위해 HYTE Nexus를 다운로드하세요. hyte.co/nexus-q60

ENG Warranty Length for Parts

Q60 Liquid Cooler - 3 Years

HYTE Limited Warranty

This product is covered by a limited warranty, please visit HYTE.com to obtain a full copy of the written warranty or contact us using one of the methods below.

DAN Garantilængde for dele

Q60 Væskekøler - 3 år

HYTE Begrænset Garanti

Denne produkt er dækket af begrænset garanti, Besøg HYTE.com for at få en fuld kopi af den skriftlige garanti eller kontakt os ved at bruge en af metoderne nedenfor.

DEU Garantiedauer für Teile

Q60 Flüssigkühler - 3 Jahre

HYTE Begrenzte Garantie

Dieses Produkt ist durch eine eingeschränkte Garantie abgedeckt, Besuchen Sie HYTE.com, um eine vollständige Kopie der schriftlichen Garantie zu erhalten, oder kontaktieren Sie uns über eine der unten stehenden Methoden.

FIN Osien takuuauka

Q60 nestekytin - 3 vuotta

HYTE Rajoitettu Takuu

Tämä tuote on kattettu rajoitetulla takuulla, Käy osoitteessa HYTE.com saadaksesi täyden kopion kirjallisesta takuusta tai ota yhteyttä meihin käyttämällä alla olevia menetelmiä.

FRA Durée de la garantie des pièces

Refrigerisseur liquide Q60 - 3 ans

Garantie limitée HYTE

Ce produit est couvert par une garantie limitée, Veuillez visiter HYTE.com pour obtenir une copie complète de la garantie écrite ou contactez-nous en utilisant l'une des méthodes ci-dessous.

HUN Alkatrészek garanciája

Q60 Folyadékűtő - 3 év

HYTE Korlátozott Garancia

Ez a termék korlátozott garanciával rendelkezik, Kérjük, látogasson el a HYTE.com weboldalra, hogy teljes példányát szerezzé be a írásos garanciának, vagy lépjen kapcsolatba velünk az alábbi módszerek egyikével.

IND Lama garansi untuk bagian-bagian

Pendingin Cair Q60 - 3 tahun

Jaminan Terbatas HYTE

Produk ini tercacup oleh garansi terbatas, Silakan kunjungi HYTE.com untuk mendapatkan salinan lengkap garansi tertulis atau hubungi kami menggunakan salah satu metode di bawah ini.

MSA Tempoh jaminan untuk bahagian-bahagian

Penyejuk Cecair Q60 - 3 tahun

Jaminan Terhad HYTE

Produk ini dilindungi oleh jaminan terhad, sila lawati HYTE.com untuk mendapatkan salinan penuh jaminan bertulis atau hubungi kami menggunakan salah satu cara di bawah.

NLD Garantieduur voor onderdelen

Q60 Vloeistofkoeler - 3 jaar

HYTE Beperkte Garantie

Dit product valt onder een beperkte garantie, Bezoek HYTE.com om een volledige kopie van de schriftelijke garantie te verkrijgen of neem contact met ons op via een van de onderstaande methoden.

NOR Garanti tid for deler

Q60 Væskekøler - 3 år

HYTE Begrenset Garanti

Denne produktet er dekket av begrenset garanti, Besøk HYTE.com for å få en full kopi av den skriftlige garantien eller kontakt oss ved å bruke en av metodene nedenfor.

POL Okres gwarancji na części

Chłodzenie cieczą Q60 - 3 lata

Ograniczona Gwarancja HYTE

Ten produkt objęty jest ograniczoną gwarancją, Odwiedź HYTE.com, aby uzyskać pełną kopię pisemnej gwarancji lub skontaktuj się z nami za pomocą jednej z poniższych metod.

POR Duração da garantia para peças

Q60 Cooler Líquido - 3 anos

Garantia Limitada HYTE

Este produto é coberto por garantia limitada, Visite HYTE.com para obter uma cópia completa da garantia por escrito ou entre em contato conosco usando um dos métodos abaixo.

RON Durata garanției pentru piese

Răcitor lichid Q60 - 3 ani

Garantie Limitată HYTE

Acest produs este acoperit de o garanție limitată, Vă rugăm să vizitați HYTE.com pentru a obține o copie completă a garanției scrise sau să ne contactați folosind una dintre metodele de mai jos.

RUS Срок гарантии на детали

Жидкостное охлаждение Q60 - 3 года

Ограниченная гарантия HYTE

Этот продукт покрывается ограниченной гарантией, Пожалуйста, посетите HYTE.com, чтобы получить полную копию письменной гарантии или свяжитесь с нами, используя один из методов ниже.

SPA Duración de la garantía para piezas

Refrigeración líquida Q60 - 3 años

Garantía Limitada HYTE

Este producto está cubierto por una garantía limitada, Visite HYTE.com para obtener una copia completa de la garantía por escrito o contacte con nosotros usando uno de los métodos a continuación.

SWE Garanti tid för delar

Q60 Vätskekylare - 3 år

HYTE Begränsad Garanti

Denna produkt omfattas av begränsad garanti, Besök HYTE.com för att få en fullständig kopia av den skriftliga garantin eller kontakta oss med någon av metoderna nedan.

TUR Parçalar için Garanti Süresi

Q60 Sıvı Soğutucu - 3 Yıl

HYTE Sınırlı Garanti

Bu ürün sınırlı bir garanti kapsamındadır, Tam bir kopyasını yazılı garanti belgesini almak için HYTE.com'u ziyaret edin veya aşağıdaki yöntemlerden birini kullanarak bizimle iletişime geçin.

UKR Термін гарантії на деталі

Рідкісне охолодження Q60 - 3 роки

Обмежена гарантія HYTE

Цей продукт покривається обмеженою гарантією, Будь ласка, відвідайте HYTE.com, щоб отримати повну копію письмової гарантії або зв'язатися з нами, використовуючи один з методів нижче.

VIE Thời gian bảo hành cho các bộ phận

Tản nhiệt nước Q60 - 3 năm

Bảo hành giới hạn HYTE

Ân hàng này được bảo hành giới hạn, Vui lòng truy cập HYTE.com để có bản sao đầy đủ của bảo hành bằng văn bản hoặc liên hệ chúng tôi bằng một trong các phương pháp dưới đây.

مدة الضمان للأجزاء

سنوات Q60 - 3

الضمان

المحدود

الحصول على نسخة كاملة من الضمان

بزيارة HYTE.com

أو الاتصال بنا باستخدام أحد الطرق أدناه.

المكتب أو الإرسال بنا باستخدام أحد الطرق أدناه.

CHI 质保期

Q60 液冷散热器 - 3 年

HYTE 厂商服务

本产品提供有限质保, 请访问HYTE.com获取更多的保修信息, 或者用以下方式联系我门。

CHT 保固期

Q60 水冷散熱器 - 3 年

HYTE原廠保固

本產品提供有限保固, 請前往HYTE.com了解更多保固資訊, 或者透過下列資訊聯絡我們。

JPN 部品の保証期間

Q60 液体クーラー - 3 年

HYTE限定保証

この製品には有限保証が適用されます。HYTE.comにアクセスして保証書の完全なコピーを入手するか、以下のいずれかの方法でお問い合わせください。

KOR 부품 보증 기간

Q60 액체 쿨러 - 3 년

HYTE 제한 보증

이 제품에는 제한 보증이 적용되며, HYTE.com을 방문하여 서면 보증서 전문을 받거나 아래 방법 중 하나를 사용하여 문의하시기 바랍니다.